



TI-*nspire*[™]

**Premiers contacts avec
l'unité TI-Nspire[™]/
TI-Nspire[™] CAS**

Ce manuel fait référence au logiciel TI-Nspire[™] version 3.2. Pour obtenir la dernière version de ce document, rendez-vous sur education.ti.com/guides.

Informations importantes

Sauf spécification contraire prévue dans la Licence fournie avec le programme, Texas Instruments n'accorde aucune garantie expresse ou implicite, ce qui inclut sans pour autant s'y limiter les garanties implicites quant à la qualité marchande et au caractère approprié à des fins particulières, liés aux programmes ou aux documents et fournit seulement ces matériels en l'état. En aucun cas, Texas Instruments n'assumera aucune responsabilité envers quiconque en cas de dommages spéciaux, collatéraux, accessoires ou consécutifs, liés ou survenant du fait de l'acquisition ou de l'utilisation de ces matériels. La seule et unique responsabilité incombant à Texas Instruments, indépendamment de la forme d'action, ne doit pas excéder la somme établie dans la licence du programme. En outre, Texas Instruments ne sera pas responsable des plaintes de quelque nature que soit, à l'encontre de l'utilisation de ces matériels, déposées par une quelconque tierce partie.

Réglementation (France seulement)

L'unité nomade de l'unité TI-Nspire™ /TI-Nspire™ CAS est conforme à la circulaire française No 99-018 du 1-2-1999 qui définit les conditions d'usage des calculatrices aux examens et concours organisés par le Ministère de l'Éducation Nationale et dans les concours de recrutement des personnels enseignants en France, à compter de la session 2000.

Vernier DataQuest™ sont des marques commerciales de leur propriétaire respectif.

© 2006 - 2012 Texas Instruments Incorporated

Table des matières

Informations importantes	ii
Réglementation (France seulement)	ii
Premiers contacts avec l'unité TI-Nspire™	1
À propos du CAS.....	1
Touches de l'unité TI-Nspire™	2
Préparation de l'unité à son utilisation	3
Première mise sous tension de l'unité TI-Nspire™	3
Utilisation du pavé tactile de TI-Nspire™	5
Utilisation de l'écran d'accueil.....	6
Description de l'application Scratchpad	9
Écran de l'unité TI-Nspire™	9
Utilisation des astuces	11
Utilisation de l'application Scratchpad	13
Ouvrir et fermer l'application Scratchpad	13
Calcul avec l'application Scratchpad	14
Insertion d'éléments du Catalogue	15
Affichage de l'historique	20
Modification des expressions dans l'application Scratchpad.....	21
Création d'une représentation graphique avec l'application Scratchpad.....	22
Travailler avec les variables dans l'application Scratchpad	28
Enregistrement du contenu de l'application Scratchpad	28
Effacer le contenu de l'application Scratchpad	29
Utilisation des classeurs sur les unités TI-Nspire™	31
Ouverture d'un classeur	31
Créer un nouveau classeur	32
Enregistrement des classeurs	33
Utilisation des applications	34
Utilisation du menu Application	40
Menus contextuels	41
Utilisation des activités et des pages.....	42
Ajout d'une activité à un classeur	42
Affichage et réorganisation des pages dans un classeur	43
Copie, collage et suppression d'activité.....	46
Changement de nom d'une activité.....	47
Ajout d'une page à une activité.....	48
Consultation des différentes pages d'un classeur	48
Gestion des classeurs	49

Fermeture d'un classeur	52
Présentation des outils de TI-Nspire™	53
Utilisation de la version Enseignant du logiciel	
TI-Nspire™ Navigator™	59
Connexion à la classe.....	59
Suspension d'une session	60
Réponse aux questions rapides.....	60
Utilisation des images.....	63
Utilisation des images sur une unité	63
Configuration de l'unité	67
Mise en place des piles AAA	67
Remplacement des piles AAA	69
Mise en place de la batterie rechargeable TI-Nspire™	69
Vérification de l'état de charge de l'unité	71
Recharge de l'unité.....	71
Changement des réglages de l'unité.....	73
Changement de langue de préférence	73
Personnalisation de la configuration de l'unité	74
Personnalisation des réglages du classeur	75
Personnalisation des réglages Graphiques et géométrie	80
Affichage de l'état de l'unité.....	82
Utilisation du matériel de communication sans fil.....	83
Connexion d'unités et transfert de fichiers	85
Connexion d'unités.....	85
Transfert de fichiers entre unités.....	87
Transfert de fichiers entre ordinateurs et unités	89
Gestion des erreurs provoquées par l'envoi de dossiers	91
Gestion de la mémoire et des fichiers	95
Vérification de la mémoire disponible	95
Libération de mémoire.....	96
Réinitialisation de la mémoire	98
Mise à jour du système d'exploitation de l'unité	101
Informations importantes à connaître	101
Avant de commencer.....	102
Localisation des mises à jour du système d'exploitation.....	102

Mise à jour du système d'exploitation (O.S)	104
Mise à jour du système d'exploitation sur plusieurs unités à la fois	108
Messages de mise à jour d'O.S.....	108
Raccourcis clavier.....	111
À propos du mode TI-84.....	115
Description des deux modes d'utilisation de l'unité	115
Câbles pour le mode TI-84 Plus.....	116
Capture d'écran en mode TI-84	117
Mise à jour du système d'exploitation (OS) de l'unité TI-84 Plus	118
Annexe : Informations générales	119
Précautions à prendre lors de l'utilisation des piles.....	119
Informations sur les services et la garantie TI.....	119
Index	121

Premiers contacts avec l'unité TI-Nspire™

Les unités TI-Nspire™ et TI-Nspire™ CAS sont des unités de deuxième génération dans la famille de produits TI-Nspire™. Elles proposent la navigation à l'aide du pavé tactile, la représentation graphique dynamique et des fonctionnalités informatiques interactives.

L'unité et le logiciel TI-Nspire™ partagent les mêmes fonctionnalités, vous permettant de transférer des affectations de classe de l'unité vers l'ordinateur ou des documents de l'ordinateur vers l'unité lorsque vous devez vous déplacer. Ainsi, les élèves peuvent commencer à travailler sur des affectations en classe et les terminer chez eux de façon à tirer parti de l'affichage en couleur et de la simplicité de navigation du logiciel. Le logiciel vous permet de télécharger les dernières mises à jour des logiciels et du système d'exploitation dès leur mise à disposition, de façon à vous permettre de bénéficier des améliorations les plus récentes.

Ce manuel s'applique à la fois aux unités TI-Nspire™ et TI-Nspire™ CAS. Bien que leur utilisation soit très similaire, il existe toutefois de légères différences. Lorsque l'unité TI-Nspire™ CAS présente des fonctionnalités supplémentaires, le manuel en fait mention et décrit l'opération CAS en question.

À propos du CAS

Le système CAS (Computer Algebra System) vous offre les fonctions suivantes :

- L'exécution de calculs symboliques et numériques
- La factorisation et le développement d'expressions, ainsi que la réduction au dénominateur commun

La technologie TI-Nspire™ CAS permet de reconnaître, de simplifier et de calculer des expressions mathématiques en conservant les symboles, y compris les variables et les termes tels que « e » et « π ».

La possibilité de saisir et de visualiser à l'écran les équations et les expressions telles qu'elles figurent dans les manuels s'avère particulièrement utile pour les calculs arithmétiques, algébriques, d'analyse et détaillés pas à pas.

Touches de l'unité TI-Nspire™

esc Ferme les menus et les boîtes de dialogue affichés à l'écran. Interrompt également les calculs en cours.

save Ouvre l'application Scratchpad pour effectuer des calculs rapides et des représentations graphiques.

tab Déplace le curseur dans le champ de saisie suivant.

ctrl Permet d'accéder à la fonction ou au caractère affiché au-dessus de chaque touche. Cette touche active également les raccourcis lorsqu'elle est combinée à d'autres touches.

⇧shift Permet de saisir en majuscule la prochaine lettre que vous tapez.

Remarque : le symbole **▶** affiché sur une touche indique la possibilité d'accès à plusieurs options. Pour accéder à une option, appuyez à plusieurs reprises sur **?!▶** ou utilisez les touches fléchées du pavé tactile. Appuyez sur **enter** ou cliquez pour sélectionner l'option.

Utilisez le **pavé tactile TI-Nspire™** comme vous le feriez avec celui d'un ordinateur portable. Vous pouvez également utiliser les bords extérieurs du pavé tactile pour vous déplacer vers la droite, la gauche, le haut et le bas.

on Allume l'unité. Lorsque l'unité est allumée, cette touche permet d'afficher l'écran d'accueil.

doc Ouvre le menu Classeur.

menu Affiche le menu de l'application ou le menu contextuel.

del Supprime le caractère précédent.

var Affiche les variables stockées.

enter Évalue une expression, exécute une instruction ou sélectionne une option de menu.

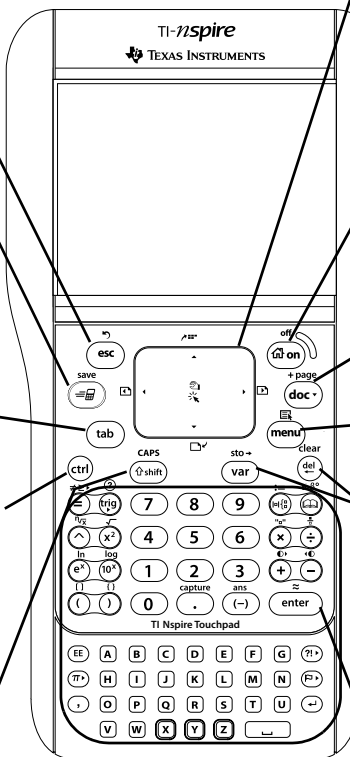

Préparation de l'unité à son utilisation

Les unités TI-Nspire™ sont livrées avec quatre piles alcalines AAA et un câble USB (connecteur mâle A standard à mini-B mâle). Les unités peuvent également être alimentées à l'aide de la batterie rechargeable TI-Nspire™ ou d'un chargeur mural agréé, tous deux vendus séparément.



Avant de pouvoir utiliser l'unité, vous devez soit installer les piles AAA **soit** mettre en place et charger la batterie rechargeable TI-Nspire™ (si vous en avez fait préalablement l'acquisition). Vous pouvez également connecter l'unité à une source d'alimentation externe si vous disposez du chargeur mural.

Remarque : pour plus d'informations concernant l'utilisation des batteries, consultez la section *Configuration de l'unité*.

Première mise sous tension de l'unité TI-Nspire™

1. Assurez-vous que les piles ont été mises en place ou chargées, ou que l'unité est connectée à une source d'alimentation.
2. Appuyez sur  pour allumer l'unité.



Une barre de progression s'affiche pendant le chargement du système d'exploitation. Vous êtes ensuite invité à définir vos préférences de langue et de taille de police.

Pour éteindre l'unité, appuyez sur  . Les réglages et le contenu de la mémoire sont conservés.

Remarque : pour plus d'informations concernant l'installation et le chargement des batteries, consultez la section *Configuration de l'unité*.

Utilisation du dispositif automatique de mise hors tension (APD™)

Pour prolonger la durée de vie des piles, le dispositif automatique de mise hors tension (APD™) éteint automatiquement l'unité après plusieurs minutes d'inactivité. Lorsque cela se produit, appuyez sur  pour rallumer l'unité et revenir au dernier classeur ou menu consulté.



Pour modifier le réglage par défaut, appuyez sur    pour accéder à l'écran **Configuration de l'unité** en vue d'y modifier le réglage **Alimentation en mode veille**.

Remarque : pour plus d'informations concernant la configuration de l'unité, consultez la section *Configuration de l'unité*.

Sélection d'une langue

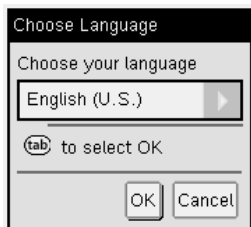
Une fois le système d'exploitation chargé, sélectionnez une langue de préférence.



1. Appuyez sur ► pour ouvrir le menu déroulant.
2. Appuyez sur ▼ pour faire défiler les langues, puis appuyez sur  ou (enter) pour sélectionner la langue de votre choix.
3. Appuyez sur (tab) pour mettre en surbrillance le bouton **OK**, puis sur  ou (enter) pour enregistrer le choix de langue.

Choix d'une taille de police

L'étape suivante consiste à sélectionner une taille de police d'affichage.

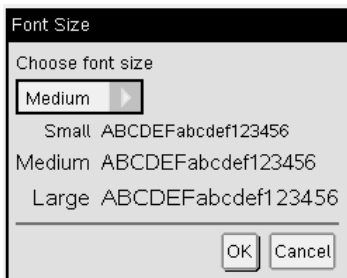

1. Appuyez sur ► pour ouvrir le menu déroulant.
2. Appuyez sur ▼ pour mettre en surbrillance la taille de police, puis sur  ou (enter) pour la sélectionner.

3. Appuyez sur **(tab)** pour mettre en surbrillance le bouton **OK**, puis sur **(enter)** ou **(enter)** pour enregistrer la sélection et ouvrir l'écran de **bienvenue**.

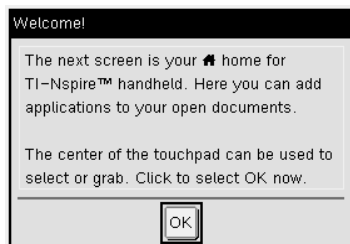

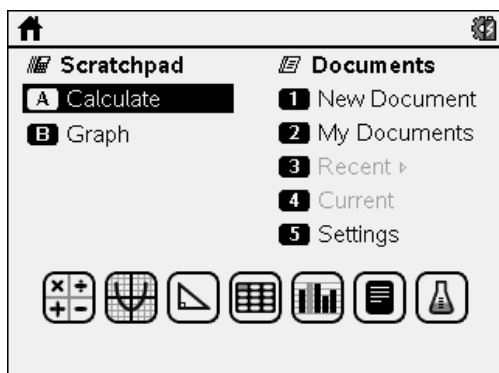

4. Pour continuer, cliquez sur **(enter)** ou appuyez sur **(enter)** pour sélectionner **OK** et ouvrir l'écran **d'accueil**.





Utilisation du pavé tactile de TI-Nspire™

Le pavé tactile vous permet de naviguer ou d'effectuer n'importe quelle tâche réalisable à l'aide des touches fléchées et Entrée. Pour vous déplacer à l'aide du pavé tactile, utilisez l'une des deux méthodes ci-dessous :

- Utilisez le pavé tactile comme un pavé tactile d'ordinateur en faisant glisser l'extrémité de votre doigt sur la zone centrale du pavé afin d'activer et de déplacer le pointeur de la souris. Cliquez ou tapotez dans la zone centrale du pavé tactile pour sélectionner une option de menu ou exécuter une action.
- Appuyez sur les touches fléchées situées sur le bord extérieur du pavé tactile pour déplacer le pointeur de la souris vers le haut, le bas, la

gauche ou la droite, puis cliquez sur  ou appuyez sur  pour exécuter une action.

Si vous maintenez enfoncée une touche fléchée, le pointeur de la souris se déplace dans cette direction.

Remarque : Si le pointeur de la souris est visible sur une commande ou un fichier et si vous cliquez ou tapotez dans la zone de clic  au centre du pavé tactile, l'unité sélectionne la commande ou le fichier en question. Si la commande ou le fichier est mis en surbrillance, placez le pointeur dessus ou appuyez sur  pour le sélectionner.

Lorsque vous travaillez dans une application, le pavé tactile vous permet d'accéder à des informations supplémentaires sur les problèmes. Par exemple, lorsque vous déplacez le pointeur sur un objet Graphiques & géométrie, les variables utilisées dans celui-ci, ainsi que les outils disponibles sont indiqués.

Certains utilisateurs souhaitent personnaliser les réglages de leur pavé tactile afin d'accélérer ou de ralentir le pointeur ou d'activer le tapotement pour cliquer. Pour modifier les réglages par défaut du pavé tactile, consultez la section *Configuration de l'unité*.

Utilisation de l'écran d'accueil



L'écran d'**accueil** s'affiche à la première mise sous tension de votre unité nomade. Le point de départ de toutes les activités réalisées sur une unité est le menu d'**accueil** :

- Ouverture de l'application Scratchpad pour effectuer des calculs rapides et des représentations graphiques
- Création de nouveaux classeurs
- Ouverture et gestion des classeurs existants
- Définition des réglages et affichage de l'état
- Affichage des astuces relatives au fonctionnement et à l'utilisation de l'unité
- Accès aux classeurs récents
- Retour au classeur actif



Remarque : pour revenir au menu **d'accueil** à partir de n'importe quel écran, appuyez sur .

Sélection des options de l'écran d'accueil

- Par défaut, le curseur n'est pas activé. Pour l'activer, effleurez le pavé tactile du doigt.





- Utilisez le pavé tactile pour cliquer sur les icônes d'application ou sur les options du menu de l'application Scratchpad ou des classeurs.
- Appuyez sur les flèches du pavé tactile (◀, ▶, ▲ ou ▼) pour accéder aux différentes options de l'écran **d'accueil**.
- Placez le pointeur de la souris sur chacune des icônes d'application pour afficher une brève description.
- Appuyez sur  ou  pour sélectionner l'option mise en surbrillance ou appuyez sur le numéro ou la lettre qui lui est associé(e).





Réglage du contraste



Pour éclaircir l'affichage, maintenez enfoncée la touche  tout en appuyant à plusieurs reprises sur .

Pour assombrir l'affichage, maintenez enfoncée la touche / et appuyez à plusieurs reprises sur .

Options de l'écran d'accueil

Option du menu	Description
<p>Scratchpad</p> <p>Utilisez les options du menu Scratchpad pour ouvrir l'application Calculs ou Graphiques sans affecter votre classeur.</p> <p>Dans l'application Scratchpad, appuyez sur  pour basculer entre les différentes applications Scratchpad ouvertes : Calculs et Graphiques.</p>	
<p>Calculs</p>	<p>Ouvre l'application Scratchpad avec une application Calculs active. À partir de l'écran d'accueil, tapez .</p>
<p>Graphiques</p>	<p>Ouvre l'application Scratchpad avec une application Graphiques active. À partir de l'écran d'accueil, tapez .</p>
<p>Classeurs</p> <p>Pour sélectionner des options de travail dans les classeurs, appuyez sur le numéro associé ou utilisez le pavé tactile afin d'activer une option, puis appuyez sur  ou .</p>	

Option du menu	Description
Nouveau classeur	Ouvre un nouveau classeur TI-Nspire™ avec les applications disponibles indiquées.
Mes Classeurs	Ouvre le navigateur de fichiers qui permet d'accéder à des classeurs TI-Nspire™ existants ou à envoyer des fichiers à d'autres personnes.
Récent	Liste les cinq derniers classeurs enregistrés.
Courant	Permet d'accéder au classeur qui est actuellement ouvert.
Réglages	Permet de vérifier l'état de l'unité et de modifier les réglages.
<p> Icônes d'application</p> <p>Pour ajouter une nouvelle page dans le classeur courant, sélectionnez l'icône d'application voulue. Si aucun classeur n'est ouvert, un nouveau classeur s'ouvre, l'application sélectionnée s'affichant sur une nouvelle page.</p>	
<p>Calculs</p> 	Ajoute une page dans un classeur pour vous permettre de saisir ou d'évaluer des expressions mathématiques.
<p>Graphiques</p> 	Ajoute une page conçue pour les fonctions graphiques et d'exploration.
<p>Géométrie</p> 	Ajoute une page permettant de créer et d'explorer les formes géométriques.
<p>Tableur & listes</p> 	Ajoute une page permettant de manipuler des données dans des tableaux.

Option du menu	Description
Données & statistiques 	Ajoute une page et propose des outils permettant de visualiser des ensembles de données selon différents modes de représentation. Fournit également des outils de manipulation des ensembles de données en vue d'explorer les relations entre eux.
Éditeur mathématique 	Comprend des fonctions d'édition de texte qui permettent d'ajouter du texte dans les classeurs TI-Nspire™ sous forme de notes ou destiné à être partagé avec d'autres utilisateurs.
Vernier DataQuest™ 	Ajoute une page permettant de collecter et d'analyser les données à partir de capteurs et de sondes.

Pour plus d'informations sur les applications et les classeurs, consultez le manuel *Utilisation des classeurs sur les unités TI-Nspire™*.

Description de l'application Scratchpad



L'application Scratchpad vous permet d'effectuer des calculs et des représentations graphiques rapides sans affecter le classeur TI-Nspire™ actif. Par exemple, lorsque vous voulez tester rapidement un calcul avant d'ajouter celui-ci à un classeur, ouvrez l'application Scratchpad et effectuez le calcul. Vous pouvez ensuite supprimer ce calcul ou l'ajouter dans un classeur. Pour plus d'informations sur l'application Scratchpad, consultez la section *Utilisation de l'application Scratchpad*.

Écran de l'unité TI-Nspire™

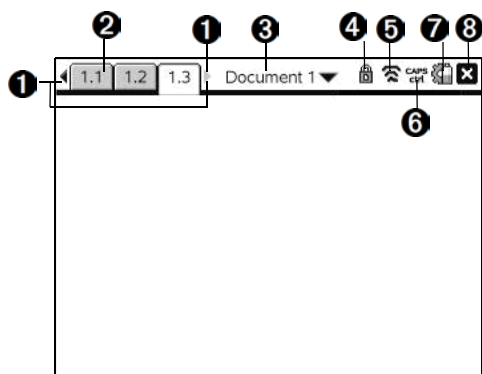
Les icônes de l'écran de l'unité fournissent des informations sur l'état des opérations en cours et offrent un moyen facile d'accéder aux réglages en vue de les modifier. L'illustration ci-dessous présente ces icônes, qui sont décrites par la suite.













	Icône	Fonction
1		Flèches de défilement des pages : utilisez le pavé tactile et ces flèches pour parcourir les pages d'un classeur.
2		Onglets de page : affichent le numéro de l'activité, suivi du numéro de page. Si des problèmes sont mentionnés, placez le pointeur du pavé tactile sur l'onglet pour afficher le nom de la page correspondante.
3		Nom du classeur : affiche le nom du classeur actif. Cliquez ici pour accéder au menu Classeurs. Un astérisque affiché à côté du nom d'un classeur indique que des modifications ont été apportées à celui-ci depuis son dernier enregistrement.
4		Verrouillage examen : indique le mode Verrouillage examen est activé sur l'unité.
5		État de connexion : indique si l'unité recherche un point d'accès (clignotant), a trouvé un point d'accès (allumée en continu), ne communique pas, est connectée et prête à ouvrir une session (flèche clignotante) ou connectée avec une session ouverte et chargée (flèche pleine). Cliquez ici pour afficher les réglages et l'état.
6		shift , ctrl , ou état CAPS

	Icône	Fonction
7		Réglages et état : <ul style="list-style-type: none"> • Déplacez le curseur sur l'icône pour voir le réglage du mode Angle utilisé pour l'application active et le niveau d'énergie de la batterie. • Cliquez sur l'icône pour ouvrir le menu Réglages.
8		Fermer le classeur : cliquez ici pour fermer le classeur actif. Si les informations n'ont pas été précédemment enregistrées, procédez à leur enregistrement lorsque vous y êtes invité, ou ignorez le message.

Utilisation des astuces

Les **astuces** se présentent sous la forme de conseils brefs accessibles dans toute l'interface du logiciel sur l'unité. Plusieurs méthodes simples existent pour accéder aux astuces :

- Appuyez sur  .
- Certaines boîtes de dialogue contiennent une icône qui représente un point d'interrogation. Cliquez sur cette icône pour ouvrir les astuces associées à la tâche courante.
- ▶ Pour parcourir les astuces, utilisez le pavé tactile ou les touches fléchées :
 - Pour avancer d'une page, appuyez sur  .
 - Pour reculer d'une page, appuyez sur  .
 - Pour accéder à la fin du fichier des astuces, appuyez sur  .
 - Pour revenir au début du fichier, appuyez sur  .

Utilisation de l'application Scratchpad

L'application Scratchpad de l'unité TI-Nspire™ vous permet d'effectuer rapidement les opérations suivantes :

- Évaluer des expressions mathématiques.
- Représenter graphiquement des fonctions.

Ouvrir et fermer l'application Scratchpad

- ▶ Dans l'écran d'accueil, appuyez sur  pour ouvrir l'application Scratchpad.

La première fois que vous ouvrez l'application Scratchpad, une page vide s'ouvre avec l'application Calculs active.

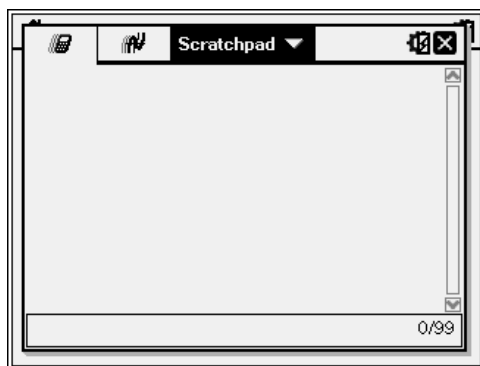

- ▶ Appuyez sur  pour passer de la page Calculs à la page Graphiques.

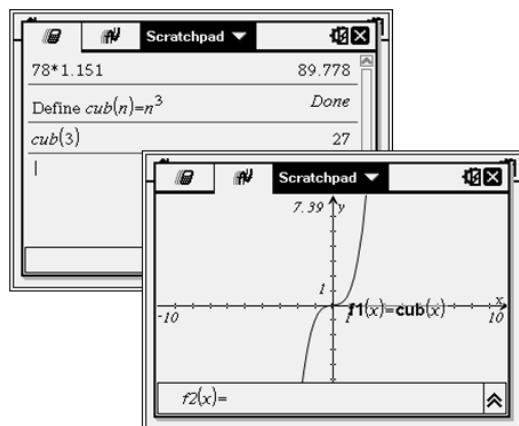

- ▶ Appuyez sur **(menu)** pour afficher le menu Calculs ou le menu Graphiques de Scratchpad. Ces menus sont des sous-menus des menus des applications Calculs et Graphiques de TI-Nspire™. Pour obtenir les listes complètes de ces menus, reportez-vous à la documentation relative à ces applications.
- ▶ Appuyez sur **(esc)** pour fermer l'application Scratchpad.

Calcul avec l'application Scratchpad

Dans la page Scratchpad Calculs, il vous suffit d'entrer une expression mathématique sur la ligne de saisie et d'appuyer sur **(enter)** pour évaluer l'expression. Les expressions sont affichées en notation mathématique standard comme vous les entrez.

Chaque expression évaluée et leur résultat associé sont ajoutés à l'historique de l'application Scratchpad, qui est affiché au-dessus de la ligne de saisie.

Saisie d'expressions mathématiques simples

Remarque : Pour saisir un nombre négatif, appuyez sur **(-)**, puis entrez le nombre.

Par exemple, supposons que vous vouliez calculer $\frac{2^8 \cdot 43}{12}$

1. Sélectionnez la ligne de saisie dans l'espace de travail.
2. Entrez 2 **(^)** 8 pour commencer la saisie de l'expression.

2⁸

3. Appuyez sur **(▶)** pour ramener le curseur sur la ligne de base, puis complétez l'expression en tapant :

(×) 43 **(÷)** 12

2⁸·43/12

4. Appuyez sur **(enter)** pour évaluer l'expression.

L'expression est affichée en notation mathématique standard, et son résultat est affiché sur le côté droit de la page

$\frac{2^8 \cdot 43}{12}$	$\frac{2752}{3}$
---------------------------	------------------

Remarque : Vous pouvez forcer l'approximation décimale d'un résultat en appuyant sur **ctrl** **enter** au lieu de **enter**.

$\frac{2^8 \cdot 43}{12}$	917.333
---------------------------	-----------

L'utilisation de **ctrl** **enter** force le logiciel à fournir un résultat approché.

Remarque : Le formatage des résultats peut être aussi configuré dans les Réglages. Pour plus d'informations concernant la configuration des paramètres, consultez la section *Configuration de l'unité*.

Insertion d'éléments du Catalogue

Vous pouvez utiliser le Catalogue pour insérer des fonctions et des commandes, des symboles et des modèles d'expression dans la ligne de saisie.

1. Appuyez sur **Ctrl** pour ouvrir le Catalogue. Par défaut, le premier onglet s'affiche. Il énumère toutes les commandes et fonctions par ordre alphabétique.

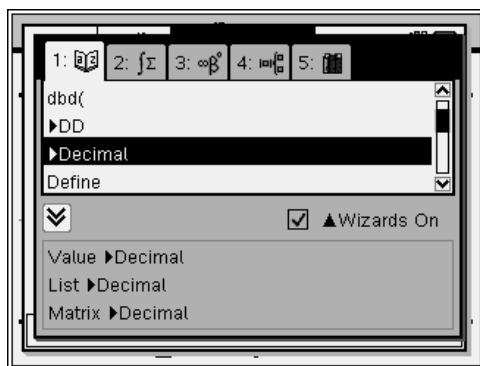

Catalogue pour une unité nomade non-CAS

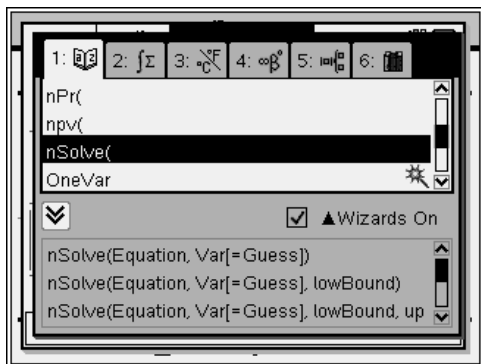

Catalogue
pour une unité
nomade CAS

2. Si la fonction que vous souhaitez insérer figure dans la liste, sélectionnez-la et appuyez sur **(enter)** pour l'insérer.
3. Si la fonction n'est pas visible :
 - a) Appuyez sur une touche alphabétique pour placer le curseur sur les entrées qui commencent par cette lettre.
 - b) Appuyez sur **▼** ou **▲** autant de fois que nécessaire pour mettre en surbrillance l'élément à insérer.
 - c) Cliquez sur un onglet numéroté pour lister les fonctions classées par catégorie : fonctions mathématiques, symboles, modèles mathématiques, objets de bibliothèque et valeur pour les unités de mesure standard (CAS).
 - d) Appuyez sur **(enter)** pour insérer l'élément dans la ligne de saisie.

Utilisation d'un modèle d'expression

Les modèles facilitent la saisie de matrices, de fonctions définies par morceaux, de systèmes d'équations, d'intégrales, de dérivées, de produits et d'autres expressions mathématiques.

Par exemple, supposons que vous vouliez calculer $\sum_{n=3}^7 (n)$

1. Appuyez sur **(=)** pour ouvrir le Jeu de modèles.
2. Sélectionnez  pour insérer le modèle somme algébrique.

Le modèle s'affiche sur la ligne de saisie, les petits carrés représentant les éléments que vous pouvez entrer. Un curseur apparaît en regard de l'un des éléments pour indiquer que vous pouvez saisir la valeur de cet élément.

$$\sum_{n=0}^0 (0)$$

- Utilisez les touches fléchées ou la touche tab pour passer d'un élément à l'autre et saisissez la valeur ou l'expression de l'élément affiché.

$$\sum_{n=3}^7 (n)$$

- Appuyez sur **(enter)** pour évaluer l'expression.

$$\sum_{n=3}^7 (n) \quad 25$$

Insertion d'expressions à l'aide de l'assistant

Vous pouvez utiliser l'assistant pour simplifier la saisie de certaines expressions. L'assistant affiche des fenêtres comportant des champs marqués pour faciliter la saisie des arguments de l'expression.

Par exemple, pour appliquer un modèle de régression linéaire de type $y=mx+b$ aux deux listes suivantes :

{1,2,3,4,5}

{5,8,11,14,17}

- Appuyez sur **(F2)** **(1)** pour ouvrir le catalogue et afficher la liste alphabétique des fonctions.
- Cliquez dans la liste et appuyez sur **(L)** pour afficher les entrées qui commencent par « L ».
- Appuyez sur **(v)** autant de fois que nécessaire pour mettre en surbrillance **LinRegMx**.

- Si l'option **Assistants activés** n'est pas sélectionnée, appuyez sur **(tab)** **(tab)** pour mettre en surbrillance l'option **Assistants activés**.
- Appuyez sur **(enter)** pour changer la sélection.
- Appuyez sur **(tab)** **(tab)** pour mettre de nouveau en surbrillance **LinRegMx**.



Fonction
LinRegMx dans
une unité
nomade non-CAS.

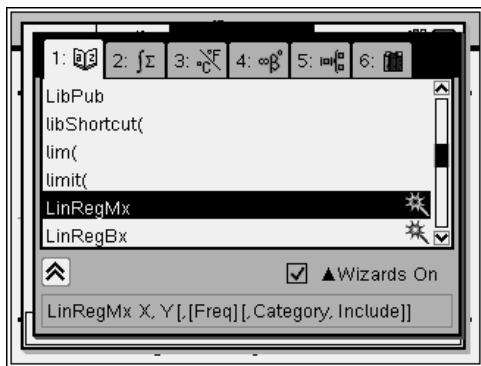

Fonction
LinRegMx dans
une unité
nomade CAS.

- Appuyez sur **(enter)**.

La fenêtre de l'assistant s'ouvre avec des champs vous permettant d'entrer chacun des arguments.

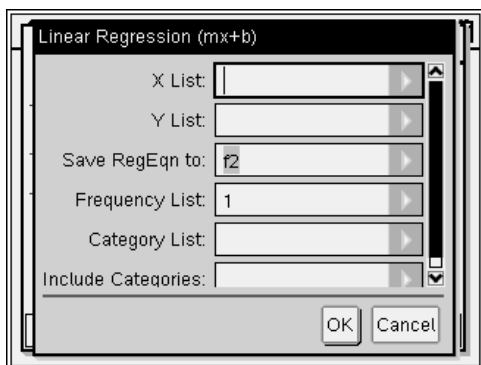

8. Tapez {1,2,3,4,5} dans le champ **X Liste**.
9. Appuyez sur **(tab)** pour placer le curseur dans le champ **Y Liste**.
10. Tapez {5,8,11,14,17} dans le champ **Y Liste**.
11. Si vous souhaitez stocker l'équation de régression dans une variable spécifique, appuyez sur **(tab)** et remplacez **Enregistrer RegEqn dans (Save RegEqn To)** par le nom de la variable (de f1 à f99).
12. Sélectionnez **OK** pour fermer l'assistant et insérer l'expression dans la ligne de saisie.

L'expression est insérée avec la formulation pour copier l'équation de régression et afficher la variable `stat.results`, qui contient les résultats.

```
LinRegMx {1,2,3,4,5},{5,8,11,14,17},1 : CopyVar stat.RegEqn,f1 :
stat.results
```

L'application Scratchpad affiche ensuite les variables `stat.results`.

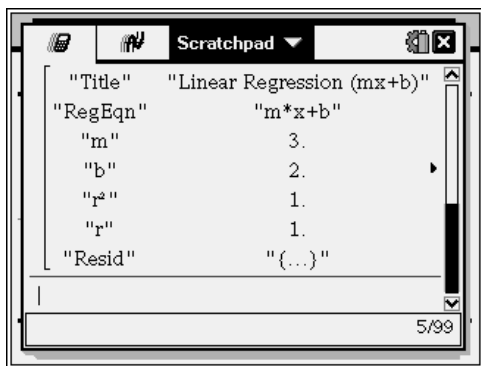

Remarque : Vous pouvez copier la valeur du résultat de `stat.results` et l'insérer dans la ligne de saisie.

Affichage de l'historique

Chaque expression évaluée et leur résultat associé sont ajoutés à l'historique de l'application Scratchpad, qui est affiché au-dessus de la ligne de saisie.

- ▶ Appuyez sur ▲ ou ▼ pour faire défiler le contenu de l'historique.

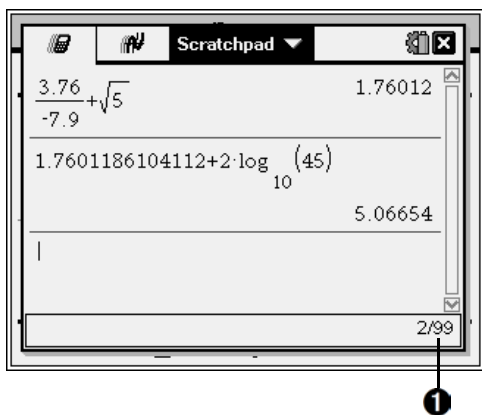

- ❶ Entrée courante/ nombre total d'entrées

Copie d'un élément de l'historique dans la ligne de saisie

Vous pouvez copier rapidement une expression, une sous-expression ou un résultat de l'historique dans la ligne de saisie.

1. Appuyez sur ▲ ou ▼ pour parcourir l'historique et sélectionner l'élément à copier.
2. Vous avez également la possibilité de sélectionner une partie de l'expression ou du résultat en utilisant la touche (⇧shift) combinée aux touches fléchées.



3. Appuyez sur (enter) pour copier la sélection et l'insérer dans la ligne de saisie.



$$\sqrt{\frac{2^8 \cdot 12}{42}} \qquad \frac{16 \cdot \sqrt{14}}{7}$$

Suppression des entrées de l'historique

Lorsque vous supprimez l'historique, toutes les variables et fonctions définies conservent leur valeur en cours. Si vous supprimez l'historique accidentellement, utilisez la fonction Annuler (Undo).

- Dans le menu **Actions**, sélectionnez **Effacer historique**.

—ou—





Appuyez sur   .

Toutes les expressions et résultats sont supprimés de l'historique.

Modification des expressions dans l'application Scratchpad

Bien qu'il ne soit pas possible de modifier une expression dans l'historique de Scratchpad Calculs, vous pouvez l'y copier entièrement ou partiellement et l'insérer dans la ligne de saisie. De cette façon, vous pouvez éditer la ligne de saisie.

Insertion d'éléments dans la ligne de saisie









1. Appuyez sur , , , , ou  pour placer le curseur dans l'expression.







Le curseur se place à la position autorisée la plus proche, dans la direction de la flèche sur laquelle vous appuyez.

2. Saisissez les éléments ou insérez-les à partir du Catalogue.

Sélection d'une partie d'une expression

Vous pouvez supprimer, couper ou copier une partie spécifique d'une expression.



1. Appuyez sur , , , ou  pour déplacer le curseur sur l'élément de départ dans l'expression.
2. Maintenez enfoncée la touche  et appuyez sur , , , ou  pour effectuer la sélection.

- Pour supprimer la sélection, appuyez sur .
- Pour couper la sélection dans le Presse-papiers, appuyez sur  .
- Pour copier la sélection dans le Presse-papiers, appuyez sur  .
- Pour coller la sélection dans une nouvelle entrée de saisie de Scratchpad, appuyez sur  .

Création d'une représentation graphique avec l'application Scratchpad











1. Appuyez sur  pour ouvrir la page Scratchpad Graphiques si celle-ci n'est pas déjà ouverte.

Par défaut, la ligne de saisie est affichée. La ligne de saisie affiche le format à utiliser pour saisir une relation. Par défaut, le type de représentation graphique Fonction étant utilisé, l'affichage est de la forme $f1(x)=$.

Si la ligne de saisie n'est pas affichée, appuyez sur **Ctrl + G** ou appuyez sur    pour afficher la ligne de saisie et saisir une expression à représenter.

2. Appuyez sur  > **Entrée/ Modification graphique** et sélectionnez le type de représentation graphique.





Par exemple :

- Pour représenter un cercle, appuyez sur  > **Entrée/ Modification graphique > Équation > Cercle > $(x-h)^2 + (y-k)^2 = r^2$** ou sur     . Complétez l'équation et appuyez sur  pour dessiner le cercle.
- Pour représenter une fonction, appuyez sur  > **Entrée/ Modification graphique > Fonction** ou sur   .

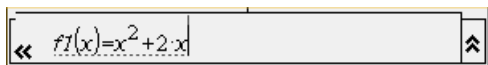
La ligne de saisie change et indique le format de l'expression pour le type de représentation graphique spécifié. Vous pouvez spécifier plusieurs expressions pour chaque type de représentation graphique.

3. Saisissez une expression et tous les paramètres requis pour le type de représentation graphique choisi.



4. Appuyez sur  pour représenter la relation, ou sur  pour ajouter une autre relation. Si nécessaire, vous pouvez appuyer sur   pour choisir un outil dans le menu **Fenêtre/Zoom** et régler la zone d'affichage.

Lorsque vous représentez graphiquement une relation, la ligne de saisie disparaît de façon à afficher la représentation sans aucune gêne visuelle. Si vous sélectionnez ou créez un tracé, la relation qui définit le tracé est affichée dans la ligne de saisie. Vous pouvez modifier un tracé en définissant une relation ou en sélectionnant et en modifiant la représentation graphique.

Si vous représentez graphiquement plusieurs tracés, la relation définissant le tracé est affichée pour chacun d'eux. Vous pouvez définir et représenter graphiquement au maximum 99 relations de chaque type.

5. Utilisez la touche **(menu)** pour explorer et analyser la relation :
- Tracer la relation.
 - Recherche de points d'intérêt.
 - Attribuer une variable de l'expression à un curseur.

Affichage du tableau

- Pour afficher le tableau des valeurs des tracés courants, appuyez sur **(menu) > Tableau > Tableau partagé d'écran (menu) (7) (1)**.

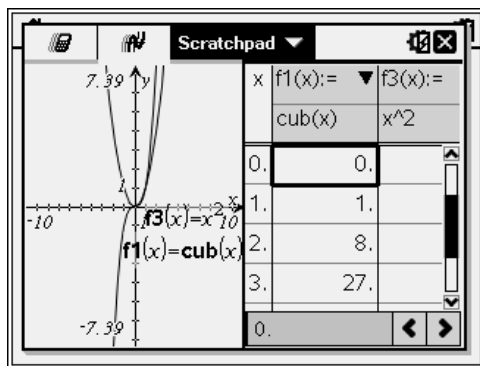

- Pour masquer le tableau, cliquez sur la partie du graphique de l'écran partagé, puis appuyez sur **(menu) > Tableau > Effacer Tableau (menu) (7) (2)**. Vous pouvez également appuyer sur **Ctrl + T**.
- Pour modifier les dimensions des colonnes, cliquez sur le tableau puis appuyez sur **(menu) > Actions > Redimensionner (menu) (1) (1)**.
- Pour supprimer une colonne, éditer une expression ou les paramètres du tableau, cliquez sur le tableau puis appuyez sur **(menu) > Tableau (menu) (2)**.

Modification de l'apparence des axes

Lorsque vous travaillez sur des représentations graphiques, un repère cartésien s'affiche par défaut. Vous pouvez modifier l'aspect des axes en procédant comme suit :

1. Appuyez sur **(menu) (4)** et choisissez l'outil Zoom à utiliser.
2. Sélectionnez les axes et appuyez sur **(ctrl) (menu) (2)** pour activer l'outil **Attributs**.
 - a) Appuyez sur **▲** ou **▼** pour accéder à l'attribut à modifier. Par exemple, choisissez l'attribut du style des extrémités.
 - b) Appuyez sur **◀** ou **▶** pour choisir le style à appliquer.
 - c) Changez les attributs des axes en fonction de vos besoins, puis appuyez sur **(enter)** pour quitter l'outil Attributs.
3. Ajustez manuellement l'échelle des axes et l'espacement entre les marques de graduation.
 - a) Cliquez sur une graduation sans relâcher le bouton de la souris, puis déplacez-la sur l'axe. L'espacement et le nombre de marques de graduation augmentent (ou diminuent) sur les deux axes.
 - b) Pour ajuster l'échelle et l'espacement des marques de graduation sur un seul axe, maintenez enfoncée la touche **(shift)**, puis faites glisser une marque de graduation sur cet axe.
4. Modifiez les extrémités des axes en cliquant dessus, puis en saisissant de nouvelles valeurs.
5. Ajustez l'emplacement des axes. Pour déplacer des axes existants sans les redimensionner ni les remettre à l'échelle, cliquez dans une zone vide et faites-la glisser jusqu'à ce que les axes se trouvent à l'emplacement désiré.
6. Modifiez l'échelle des axes en appuyant sur **(menu) > Fenêtre/ Zoom > Réglages de la fenêtre (menu) (4) (1)**.

Saisissez les valeurs de votre choix à la place des valeurs courantes de x-min, x-max, y-min et y-max, puis cliquez sur **OK**.
7. Appuyez sur **(menu) > Afficher > Masquer les axes (menu) (2) (1)** pour afficher ou masquer les axes.
 - Si les axes sont affichés sur la page, la sélection de cet outil permet de les masquer.
 - Si les axes sont cachés sur la page, la sélection de cet outil permet de les afficher de nouveau.

Parcourir le graphique

L'outil Trace effectue le suivi point par point de la représentation graphique d'une fonction, d'une équation paramétrique ou polaire, d'un nuage de points ou d'une suite. Pour activer l'outil Trace :

1. Appuyez sur (menu) > Trace > Trace (menu) (5) (1) pour parcourir le graphique en mode Trace.

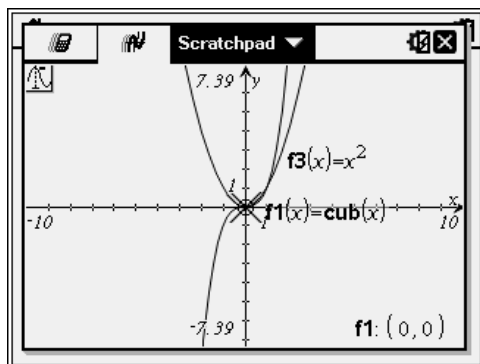

2. (Facultatif) Pour modifier l'incrément du pas utilisé par Trace, appuyez sur (menu) (5) (3).

Après avoir saisi un nouvel incrément de pas, l'outil Trace se déplace sur le graphe en utilisant le pas spécifié.

Utilisez l'outil Trace pour étudier une représentation graphique en utilisant les méthodes suivantes :

- Placez le curseur sur un point, puis déplacez la souris de façon à déplacer le pointeur de Trace sur ce point.
- Appuyez sur ◀ ou ▶ pour passer d'un point à un autre sur la représentation graphique de la fonction. Les coordonnées de chaque point s'affichent lors du passage de l'outil Trace.
- Appuyez sur ▲ ou ▼ pour vous déplacer d'une courbe à une autre. Les coordonnées du point sont alors actualisées en fonction de son nouvel emplacement. Le pointeur de Trace est positionné sur le point de la nouvelle courbe ou du nuage de points correspondant à la valeur de x la plus proche du dernier point identifié sur la précédente courbe représentative de fonction ou sur le précédent graphique.
- Entrez un nombre et appuyez sur (enter) pour déplacer le curseur de Trace au point ayant une abscisse se rapprochant le plus de la valeur saisie.

- Pour créer un point qui reste sur la représentation graphique, appuyez sur **(enter)** lorsque le curseur de Trace atteint le point à étiqueter. Le point est conservé lorsque vous quittez le mode Trace.

Notes :

- La chaîne *undef* s'affiche à la place d'une valeur lorsque vous faites glisser le pointeur de la souris sur un point où la fonction n'est pas définie (une discontinuité).
 - Lors de l'utilisation de l'outil Trace hors de la zone graphique visible, un panoramique est appliqué à l'écran pour afficher la zone de Trace.
3. Appuyez sur **(esc)** ou sélectionnez un autre outil pour quitter le mode Trace.

Recherche de points d'intérêt

Vous pouvez utiliser les outils du menu **Analyser la représentation graphique** pour trouver un point spécifique d'une représentation graphique de fonction dans une plage définie. Choisissez un outil pour trouver un zéro, un minimum ou un maximum, un point d'intersection ou d'inflexion, ou encore la dérivée (dy/dx) ou l'intégrale d'une représentation graphique.

1. Sélectionnez le point spécifique à rechercher dans le menu **Analyser la représentation graphique**. Par exemple, pour trouver un zéro, appuyez sur **(menu) (6) (1)**.

	non-CAS	CAS
Zéro	(menu) (6) (1)	(menu) (6) (1)
Valeur minimum	(menu) (6) (2)	(menu) (6) (2)
Valeur maximum	(menu) (6) (3)	(menu) (6) (3)
Intersection	(menu) (6) (4)	(menu) (6) (4)
Inflexion	Non applicable	(menu) (6) (5)
dy/dx	(menu) (6) (5)	(menu) (6) (6)
Intégrale	(menu) (6) (6)	(menu) (6) (7)
Analyser les coniques	(menu) (6) (7)	(menu) (6) (8)

L'icône de l'outil sélectionné s'affiche dans la partie supérieure gauche de l'espace de travail. Pointez sur l'icône pour afficher une info-bulle contenant des indications sur l'utilisation de l'outil sélectionné.

2. Cliquez sur la représentation graphique dans laquelle vous voulez rechercher le point spécifique, puis cliquez de nouveau pour indiquer l'emplacement à utiliser pour le début de la recherche.

Le deuxième clic définit la borne inférieure de la zone de recherche et une ligne en pointillé s'affiche.

Remarque : Si vous recherchez la dérivée (dy/dx), cliquez sur la représentation graphique à l'emplacement du point (valeur numérique) auquel vous voulez calculer la dérivée.

3. Appuyez sur \blacktriangleleft ou \blacktriangleright pour déplacer la ligne en pointillé qui délimite la zone de recherche, puis cliquez sur le point où doit s'arrêter la recherche (borne supérieure de la zone de recherche).

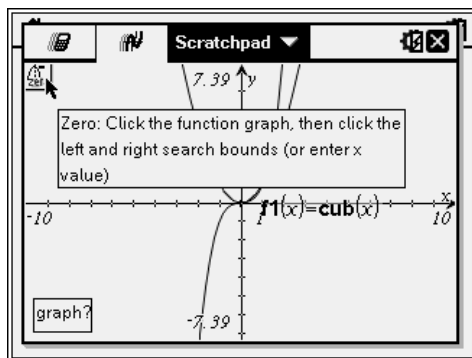

4. Appuyez sur enter à l'emplacement du point où la recherche doit débuter. L'outil grise la plage concernée.

Si la zone de recherche spécifiée contient le point spécifique recherché, le label correspondant s'affiche. Si vous modifiez une représentation graphique qui comporte des points spécifiques identifiés, vérifiez que les modifications n'ont pas affecté ces points. Par exemple, si vous modifiez la fonction spécifiée dans la ligne de saisie ou manipulez sa représentation graphique, le point d'intersection de celle-ci avec l'axe des x peut changer.

Les points spécifiques marqués restent visibles sur la représentation graphique. Vous pouvez quitter l'outil en appuyant sur esc ou en choisissant un autre outil.

Travailler avec les variables dans l'application Scratchpad

Les variables de l'application Scratchpad sont partagées entre les applications Calculs et Graphiques de Scratchpad, mais pas avec les classeurs TI-Nspire™. Si vous utilisez le même nom pour une variable de l'application Scratchpad et pour une variable dans un classeur, aucun conflit n'apparaîtra sauf si vous essayez de copier les expressions entre les classeurs et l'application Scratchpad.

Enregistrement du contenu de l'application Scratchpad

Il est possible d'enregistrer le contenu de la page Calculs, de la page Graphiques de Scratchpad ou de ces deux pages dans un classeur TI-Nspire™.

1. Appuyez sur **(doc▼)**, puis sélectionnez **Enregistrer dans le classeur**(**(doc▼)** **(A)**).
2. Appuyez sur **(enter)**.

La boîte de dialogue Enregistrer le classeur (Save Document) apparaît.

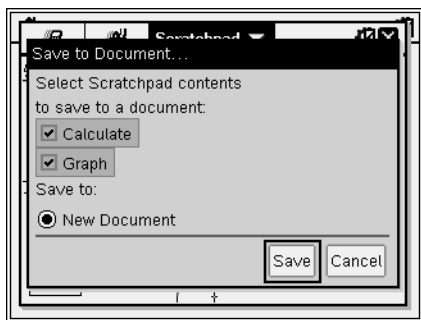

3. Sélectionnez la (les) page(s) à enregistrer.
4. Si un classeur est ouvert, sélectionnez Nouveau classeur ou Classeur courant.
5. Cliquez sur **Enregistrer**.
 - Si vous avez choisi d'enregistrer les pages dans le classeur actuel (ouvert), les pages de l'application Scratchpad sont ajoutées au classeur.

- Si vous avez choisi d'enregistrer les pages dans un nouveau classeur, les pages de l'application Scratchpad sont converties dans un classeur non enregistré. Pour enregistrer le classeur :
 - Appuyez sur **(doc)** > **Enregistrer**. La boîte de dialogue Enregistrer sous s'affiche.
 - Saisissez un nom pour le classeur.
 - Cliquez sur **Enregistrer** pour enregistrer le nouveau classeur.

Effacer le contenu de l'application Scratchpad

Suivez la procédure ci-dessous pour effacer les calculs et les représentations graphiques de l'application Scratchpad.

1. Appuyez sur **(doc)** > **Effacer Scratchpad** (**(doc)** **B**).
2. Appuyez sur **(enter)** pour effacer le contenu de l'application Scratchpad.

Utilisation des classeurs sur les unités TI-Nspire™

Tout le travail réalisé sur l'unité TI-Nspire™ est stocké dans un ou plusieurs classeurs TI-Nspire™ que vous pouvez partager avec d'autres utilisateurs ayant aussi une unité ou qui utilisent la version pour ordinateur du logiciel.

- Chaque classeur est constitué d'une à trente activités.
- Une activité peut comporter de 1 à 50 pages.
- Chaque page peut être divisée en quatre espaces de travail.
- Chaque espace de travail peut contenir une application TI-Nspire™ quelconque (Calculs, Graphique, Géométrie, Tableur & listes, Données & statistiques, Éditeur mathématique et Vernier DataQuest™).

Ouverture d'un classeur

1. Depuis l'écran d'accueil, sélectionnez Mes classeurs.



—ou—

Appuyez sur **(2)**.

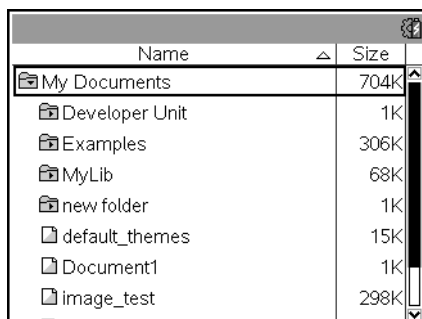
Le gestionnaire de fichiers s'ouvre.



Name	Size
My Documents	704K
Developer Unit	1K
Examples	306K
MyLib	68K
new folder	1K
default_themes	15K
Document1	1K
image_test	298K

2. Naviguez jusqu'au fichier que vous voulez ouvrir.
 - Appuyez sur ▼ pour mettre en surbrillance le nom du classeur, puis appuyez sur  ou **(enter)** pour ouvrir le classeur.
 - Si le fichier est dans un dossier, appuyez sur ▼ pour mettre en surbrillance le dossier, puis appuyez sur  ou **(enter)** pour ouvrir le dossier.

- Appuyez sur **(doc)** pour ouvrir le menu Classeurs et accéder aux options de travail dans le classeur ouvert.

Créer un nouveau classeur

- Depuis l'écran d'accueil, sélectionnez Nouveau classeur.

—ou—

Appuyez sur **(1)**.

Vous pouvez également appuyer sur **(ctrl) [N]**.

Un nouveau classeur s'ouvre avec une liste d'applications.

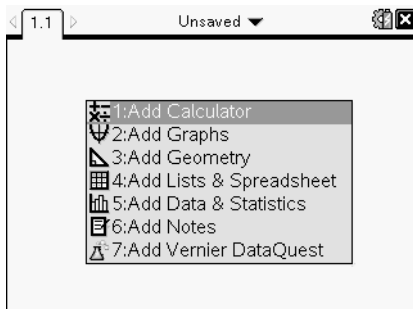

Remarque : L'onglet présent dans la partie supérieure gauche de l'écran indique qu'il s'agit de la première page de la première activité

- Utilisez les touches **▼** et **▲** pour mettre en surbrillance l'application à ajouter dans la page, puis appuyez sur **(enter)** pour ouvrir la page.

Enregistrement des classeurs

Pour enregistrer le classeur dans le dossier Mes classeurs :

1. Appuyez sur **(doc)** pour ouvrir le menu Classeurs, puis sélectionnez **Fichier > Enregistrement**.

Remarque : Vous pouvez aussi appuyer sur **(doc)** **(1)** **(4)** ou **(ctrl)** **(S)** pour enregistrer un classeur.

La boîte de dialogue Enregistrer sous s'affiche.

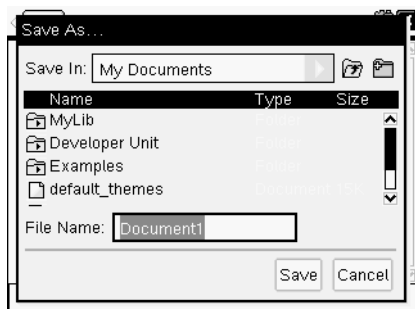

Si vous enregistrez le classeur pour la première fois, vous devez spécifier le dossier dans lequel enregistrer ce classeur et lui donner un nom. Mes classeurs est le dossier par défaut.

2. Saisissez un nom pour le classeur.
3. Cliquez sur **Enregistrer** pour enregistrer le classeur dans le dossier Mes classeurs.

Enregistrer le classeur dans un autre dossier

Pour enregistrer le classeur dans un autre dossier :

1. À partir d'un classeur ouvert, appuyez sur **(doc)** **(1)** **(5)**.

La boîte de dialogue Enregistrer sous s'affiche.

2. Appuyez sur **(shift)** **(tab)** pour naviguer jusqu'à la liste des dossiers existants. Le premier dossier de la liste est sélectionné.
3. Utilisez **▼** et **▲** pour faire défiler la liste de dossiers.
4. Pour sélectionner et ouvrir un dossier, appuyez sur **(enter)**.
5. Saisissez un nom pour le classeur.
6. Cliquez sur **Enregistrer** pour enregistrer le classeur dans le dossier sélectionné.

Enregistrer un classeur dans un Nouveau dossier

Pour enregistrer le classeur dans un nouveau dossier :

1. À partir d'un classeur ouvert, appuyez sur (doc) ① ⑤.

La boîte de dialogue Enregistrer sous s'affiche.

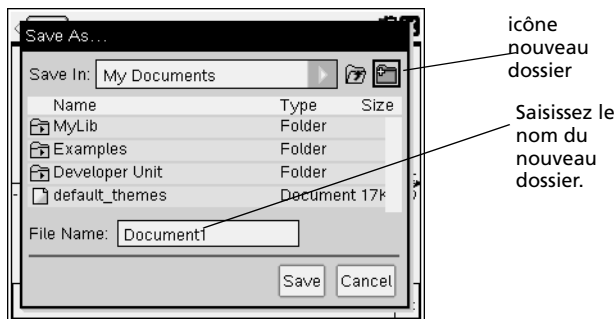

2. Appuyez sur (tab) jusqu'à ce que l'icône Nouveau dossier soit mise en surbrillance, puis appuyez sur (enter) pour créer un nouveau dossier.

Le nouveau dossier est ajouté au bas de la liste des dossiers existants. Par défaut, le nom du dossier est « Dossier1 ».

3. Entrez un nom pour le nouveau dossier et appuyez sur (enter) pour enregistrer.

4. Appuyez sur (enter) encore une fois pour ouvrir le dossier.

Le champs Nom de fichier devient actif.

5. Saisissez un nom pour le classeur.

6. Cliquez sur **Enregistrer** pour enregistrer le classeur dans le nouveau dossier.

Utilisation des applications

Lorsque vous utilisez les applications, vous disposez des options suivantes :

- Création d'un classeur et sélection d'une application
- Ajout d'une nouvelle page et d'une application dans un classeur ouvert
- Ajout de plusieurs applications dans une même page d'un classeur

Ajout d'une application





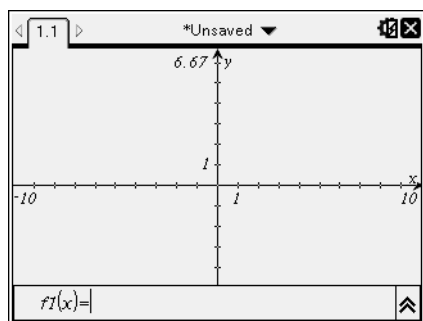

Plusieurs méthodes existent pour ajouter une application dans une page :

- Lorsque vous créez un classeur, vous pouvez utiliser le pavé tactile ou les chiffres pour sélectionner une application dans la liste des applications.
- Pour ajouter une nouvelle page et une application dans un classeur ouvert, appuyez sur **(ctrl) (doc•)**, puis sélectionnez une application dans la liste.

Par exemple, appuyez sur **(2)** pour ajouter l'application Graphiques sur la page. L'application s'affiche alors dans la zone de travail.



Vous pouvez également appuyer sur **(ctrl) (on)**, puis sélectionner une application dans le menu d'accueil en cliquant sur l'une des icônes d'application suivantes :

	Calculs
	Graphiques
	Géométrie
	Tableur & listes
	Données & statistiques
	Éditeur mathématique



Utilisation de plusieurs applications sur une même page

Vous avez la possibilité d'ajouter quatre applications maximum par page.

Lorsque vous créez un nouveau classeur, celui-ci contient un espace permettant d'ajouter une application. Si vous souhaitez ajouter plusieurs applications dans une page, vous pouvez changer la mise en page pour accueillir jusqu'à quatre applications.

Vous pouvez choisir une mise en page standard, proposée sous forme d'option de menu, ou personnaliser un format en fonction de vos besoins.

Sélection d'une mise en page standard

1. Appuyez sur (doc) (5) (2) pour afficher les options de mise en page.

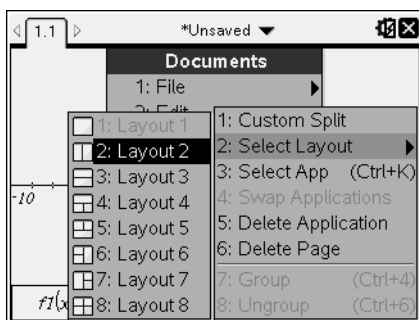

2. Appuyez sur le numéro correspondant à la mise en page à utiliser.

Par exemple, appuyez sur (2) pour utiliser un format à deux volets, page divisée en deux verticalement.

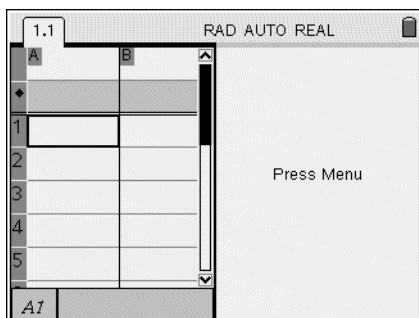

- Appuyez sur **(ctrl)** **(tab)** pour naviguer entre les volets. Les bordures foncées autour d'un volet indiquent que ce volet est actif.
- Appuyez sur **(menu)**, puis sur le numéro correspondant à l'application à ajouter dans le nouveau volet. Par exemple, appuyez sur **(4)** pour ajouter l'application Tableur & listes.

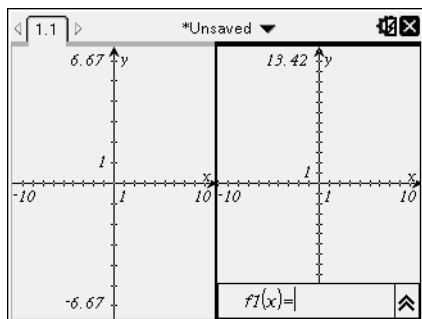

Remarque : À tout moment, vous pouvez modifier la mise en page afin de pouvoir ajouter ou supprimer des applications. Lors de la suppression d'application, sélectionnez l'application qui doit être supprimée en premier.

Création d'une mise en page personnalisée

Si aucun des formats de mise en page standard disponibles ne vous convient, vous pouvez personnaliser l'espace alloué aux applications sur la page.

- Appuyez sur **(doc)** **(5)** pour afficher les options de mise en page.

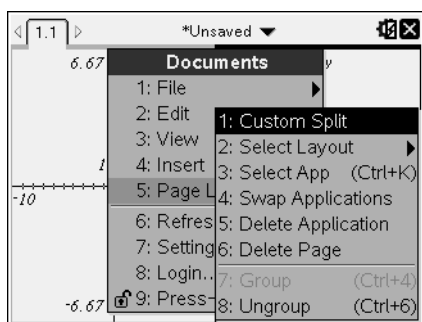

- Appuyez sur **(1)** pour sélectionner l'option de fractionnement personnalisé.

Le format de mise en page standard s'affiche avec une barre de fractionnement entre les volets d'application. Utilisez les flèches (↔) situées au milieu de la barre de fractionnement afin d'ajuster la taille des volets.

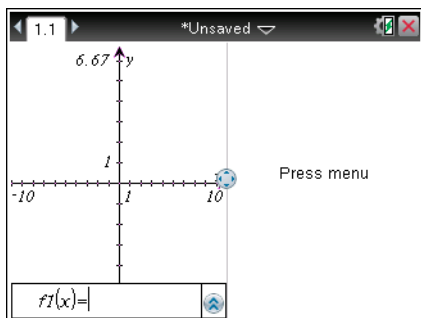



3. Appuyez sur ▲, ▼, ◀ or ▶ pour déplacer la barre de fractionnement de façon à régler la hauteur et la largeur des volets dans le format de mise en page.
4. Appuyez sur ⊕ ou ⊖ pour sélectionner une mise en page définie :
 - Une pression sur ⊖ permet de revenir à la mise en page Pleine page.
 - Une pression sur ⊕ permet de passer de la mise en page verticale à la mise en page horizontale. Appuyez sur ⊖ pour revenir à la mise en page verticale.
 - Deux pressions successives sur ⊕ ajoutent un troisième volet dans la page. Plusieurs pressions successives sur ⊕ vous permettent de choisir entre la mise en page verticale et horizontale à trois panneaux.
 - Cinq pressions successives sur ⊕ ajoutent un quatrième volet dans la page. Appuyez sur ⊖ pour parcourir les options de la mise en page précédente.
5. Appuyez sur  ou (enter) pour accepter la mise en page
6. Appuyez sur (ctrl) (tab) pour naviguer entre les volets. Les bordures foncées autour d'un volet indiquent que ce volet est actif.





Échange d'applications sur une page

Si vous souhaitez changer la position des applications sur une page contenant plusieurs applications, vous pouvez le faire en intervertissant l'emplacement de deux applications.

1. Appuyez sur  **5** **Format de page** **4** **Changer d'application**.

La bordure pleine noire de l'application sélectionnée est mise en surbrillance et le pointeur d'échange d'application  s'affiche à l'écran

Remarque : en cas d'échange à partir d'un format à deux volets, l'emplacement de l'application sélectionnée est automatiquement interverti avec celui de l'application qui se trouve dans le volet opposé Appuyez sur  ou **enter** pour procéder à l'échange d'applications.

2. Appuyez sur , ,  ou  de façon à placer le pointeur sur l'application cible de l'échange.
3. Appuyez sur  ou **enter** pour finaliser l'échange d'applications.

Remarque : pour annuler l'échange, appuyez sur **esc**.

Regroupement d'applications

Pour regrouper jusqu'à quatre pages d'application en une seule :

1. Sélectionnez la première page.
2. Dans le menu **Classeur**, sélectionnez **Format de page > Grouper**.

Appuyez sur  **5** **7**.

La page suivante est regroupée avec la première. Le format de page s'adapte automatiquement pour afficher toutes les pages du groupe.

Dégroupement de pages

Pour dégroupier les pages :

1. Sélectionnez la page groupée.
2. Dans le menu **Classeur**, sélectionnez **Format de page > Dégroupier**.

—ou—

Appuyez sur  **5** **8**.

Les pages sont dégroupées en pages individuelles pour chaque application.

Suppression d'une application d'une page

1. Cliquez sur l'application à supprimer
2. Dans le menu **Classeur**, sélectionnez **Format de page > Supprimer l'application**.

—ou—

Appuyez sur (doc) (5) (5).

L'application sélectionnée est supprimée.

Pour annuler la suppression, tapez **Ctrl-Z**.

Utilisation du menu Application

Le menu Application vous permet de sélectionner les outils disponibles avec une application spécifique. À chaque application est associé un menu spécifique

Utilisation du menu de l'application

1. Dans une page vierge, appuyez sur (menu) pour afficher le menu Application.

Ce menu affiche les applications que vous pouvez ajouter dans la page.

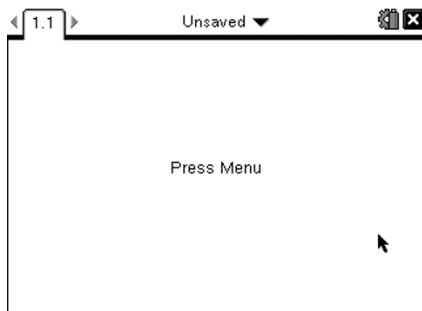

2. Appuyez sur le numéro qui correspond à l'application à ajouter dans la page. Par exemple, appuyez sur (4) pour ajouter l'application Tableur et listes.

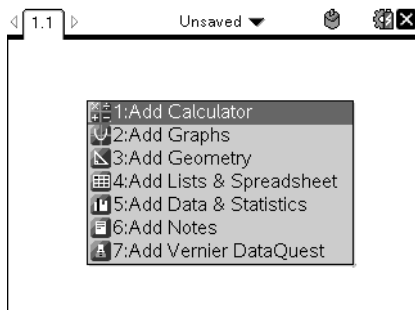

3. Appuyez sur **(menu)** pour afficher le menu Application, qui contient les options pour l'application courante.

L'exemple ci-dessous montre le menu affiché avec l'application Tableur & listes.

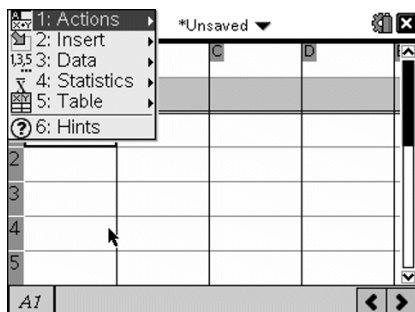

Menus contextuels

Les options d'affichage de ce menu correspondent aux actions spécifiques à l'objet sélectionné ou à l'emplacement actuel du curseur.

Utilisation du menu contextuel

- Pour accéder au menu contextuel d'une application, appuyez sur **(ctrl)** **(menu)**.

Dans l'exemple ci-dessous, le menu contextuel affiche les options disponibles pour la cellule sélectionnée dans l'application Tableur & listes

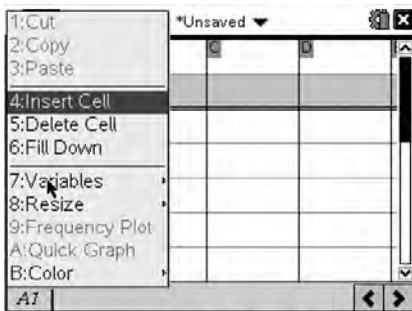

Utilisation des activités et des pages

Les options du menu **Classeurs** vous permettent d'effectuer les opérations suivantes :

- Enregistre un classeur
- Accéder aux fonctions d'édition telles que Annuler, Rétablir, Couper, Copier, Coller et Supprimer
- Naviguer entre les pages et ouvrir la vue de la trieuse de pages pour les classeurs qui comportent plusieurs pages
- Modifier la mise en page, insérer des pages d'activités, supprimer des pages et changer les réglages
- Ajouter des activités, des pages et des applications dans les classeurs ouverts
- Accéder aux options de mise en page de la page

Ajout d'une activité à un classeur

Ajouter des activités à un classeur vous permet de réutiliser les noms des variables. Un classeur peut contenir jusqu'à 30 activités Pour ajouter une nouvelle activité :

1. Appuyez sur **(doc)** **(4)** **(1)** pour afficher les options d'insertion.

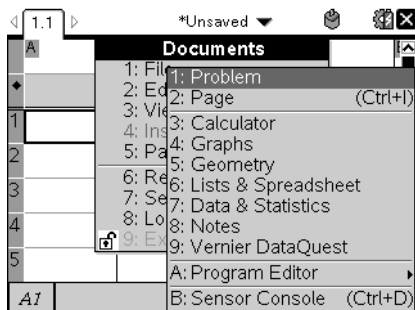

Une nouvelle activité et une nouvelle page sont ajoutées au classeur. L'onglet présent dans la partie supérieure gauche de l'écran indique qu'il s'agit de la première page de la deuxième activité.

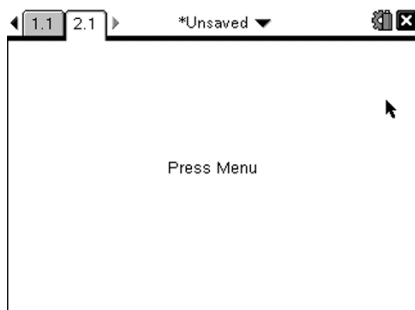

- Appuyez sur **(menu)** pour ouvrir le menu Application, puis sur le numéro correspondant à l'application à ajouter dans la nouvelle page.

Affichage et réorganisation des pages dans un classeur

La triuse de pages affiche toutes les activités associées au classeur, ainsi que toutes les pages de chaque activité sous forme de miniatures. Vous pouvez utiliser la triuse de pages pour réorganiser et supprimer des pages, copier une page d'une activité et l'insérer dans une autre activité ou encore pour appliquer des modèles aux pages.

Affichage de plusieurs pages avec la trieuse de pages

Alors que l'unité affiche le contenu de votre classeur page par page, la trieuse de pages vous permet de visualiser toutes les activités associées à un classeur, ainsi que toutes les pages de chaque activité sous forme de miniatures. Vous pouvez utiliser la trieuse de pages pour réorganiser et supprimer des pages ou copier une page d'une activité et l'insérer dans une autre activité.

Ouverture de la trieuse de pages à partir d'un classeur

- Appuyez sur **(ctrl) ▲**.

L'écran de la trieuse de pages affiche toutes les activités et les pages du classeur courant.

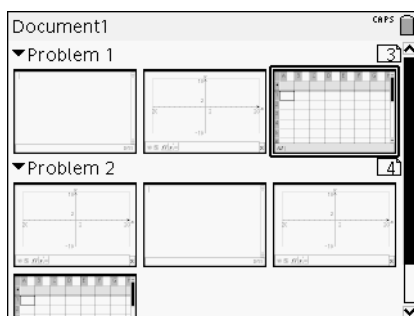





Réorganisation des pages dans une activité

Utilisez la trieuse de pages (appuyez sur **(ctrl) ▲**) pour déplacer une page dans une activité qui en compte plusieurs :

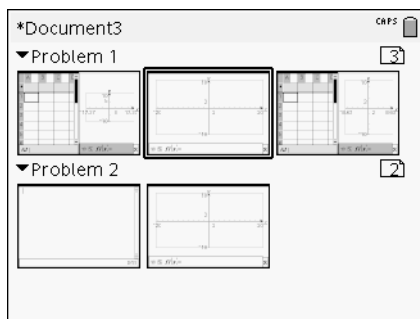
1. Utilisez les touches **◀** ou **▶** pour sélectionner la page à déplacer.

Une bordure pleine s'affiche autour de la page sélectionnée.



- Vous pouvez appuyer et maintenir enfoncée la touche  ou appuyer sur **ctrl**  jusqu'à ce que le pointeur de capture (saisie)  s'affiche.
- Appuyez sur **←**, **→**, **▲** ou **▼** pour déplacer la page à l'emplacement voulu.
- Appuyez sur  ou **enter** pour finaliser le déplacement.

Remarque : pour annuler le déplacement, appuyez sur **esc**.

La page est déplacée à l'emplacement choisi dans l'activité, le compteur de pages étant automatiquement actualisé.

Copie d'une page dans une autre activité

Pour copier une page d'une activité dans une autre au sein d'un même classeur :

- Appuyez sur **ctrl** **▲** pour ouvrir la trieuse de pages.
- Appuyez sur **←**, **→**, **▲** ou **▼** pour sélectionner la page à copier.

Une bordure pleine s'affiche autour de la page sélectionnée.

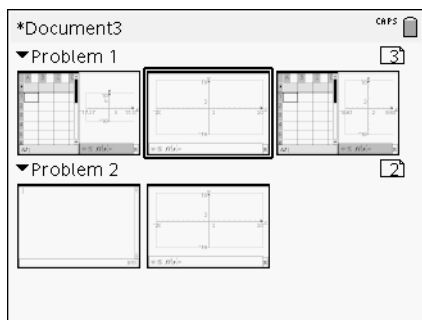

- Appuyez sur **ctrl** **C** pour copier la page.
- Appuyez sur **←**, **→**, **▲** ou **▼** pour sélectionner la position voulue dans l'activité où insérer la page. La page copiée est insérée après la page sélectionnée.
- Appuyez sur **ctrl** **V** pour insérer la page au nouvel emplacement.

La page est copiée à l'emplacement choisi dans l'activité, le compteur de pages étant automatiquement actualisé.

Remarque : si la page contient des variables qui ont le même nom que la nouvelle activité, un conflit peut se produire. Renommez les variables, si nécessaire.

Copie d'une page dans un autre classeur

Pour copier une page d'un classeur dans un autre :

1. Appuyez sur **(ctrl) ▲** pour ouvrir la trieuse de pages.
2. Appuyez sur **◀, ▶, ▲** ou **▼** pour sélectionner la page à copier.
Une bordure pleine s'affiche autour de la page sélectionnée.
3. Appuyez sur **(ctrl) [C]** pour copier la page.
4. Appuyez sur **(F10) (2)** pour ouvrir le gestionnaire Mes Classeurs.
5. Appuyez sur **▲** et **▼** pour mettre en surbrillance le dossier contenant le classeur dans lequel vous souhaitez copier la page.
6. Appuyez sur **▶** pour ouvrir le dossier
—ou—
appuyez sur **(menu) (3)**.
7. Utilisez les touches **▲** et **▼** pour mettre en surbrillance le classeur.
8. Appuyez sur **[F5]** ou **(enter)** pour ouvrir le classeur.
9. Appuyez sur **(ctrl) ▲** pour afficher la trieuse de pages.
10. Utilisez les touches **◀, ▶, ▲** ou **▼** pour déplacer la page à l'emplacement voulu dans le classeur.
11. Appuyez sur **(ctrl) [V]** pour insérer la page au nouvel emplacement.
La page est déplacée à l'emplacement choisi dans l'activité, le compteur de pages étant automatiquement actualisé.

Copie, collage et suppression d'activité

Vous pouvez copier et coller une activité d'un emplacement dans un autre, et ce, au sein du même classeur ou dans un classeur différent. Il est également possible de supprimer une activité du classeur.

Copie et collage d'une activité

Pour copier-coller une activité :

1. Ouvrez la trieuse de pages.
Appuyez sur **(ctrl) ▲**.
—ou—
Appuyez sur **(doc▼) (3) (3)**.

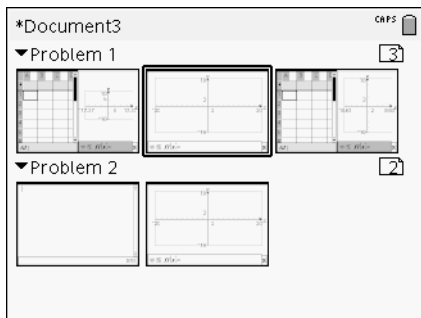

- Sélectionnez l'activité. Si le classeur comporte plusieurs activités, vous pouvez appuyer sur (menu) (2) pour réduire la vue de la trieuse de pages et n'afficher les activités que par numéro et titre.
- Appuyez sur (ctrl) (C).
- Accédez à l'emplacement où vous souhaitez afficher l'activité.
- Appuyez sur (ctrl) (V).
Une copie de l'activité est ajoutée au nouvel emplacement.

Suppression d'une activité

Pour supprimer une activité du classeur :

- Sélectionnez l'activité dans la trieuse de pages.
- Appuyez sur (ctrl) (X).
L'activité est supprimée du classeur.

Changement de nom d'une activité

Pour renommer une activité :

- Dans la fenêtre du classeur actif, ouvrez la trieuse de pages.
Appuyez sur (ctrl) (▲).
- Sélectionnez le nom de l'activité.
- Appuyez sur (ctrl) (menu).
- Sélectionnez (7) **Renommer** et saisissez le nouveau nom.
- Appuyez sur (ctrl) (S) pour enregistrer le changement.

Ajout d'une page à une activité

Chaque activité peut comporter 50 pages au maximum. Pour ajouter une nouvelle page à une activité :

- ▶ Appuyez sur **ctrl** **doc** ou **ctrl** **I** pour ajouter une page vierge, puis sélectionnez une application

—ou—

- ▶ Appuyez sur **ctrl** **on** pour afficher le menu **Accueil**, puis placez le curseur sur l'application que vous souhaitez ajouter dans la nouvelle page et cliquez ou tapotez.

Une nouvelle page est alors ajoutée à l'activité courante.

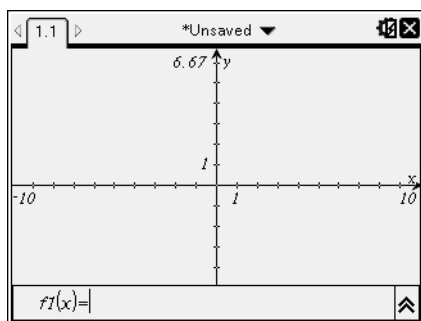

Remarque : l'onglet présent dans la partie supérieure gauche de l'écran indique qu'il s'agit de la deuxième page de la deuxième activité.

Consultation des différentes pages d'un classeur

Les onglets affichent trois pages différentes. Si un classeur contient plus de trois pages, des flèches s'affichent à gauche et à droite des onglets.

Utilisez les touches suivantes pour naviguer dans vos classeurs.

- **ctrl** **←** affiche la page précédente.
- **ctrl** **→** affiche la page suivante.
- **ctrl** **▲** affiche la trieuse de pages.
- **ctrl** **▼** affiche la vue précédente.
- Utilisez le pavé tactile pour cliquer sur les flèches qui apparaissent à côté des onglets et afficher les autres pages d'un classeur qui en compte plus de trois.

Gestion des classeurs

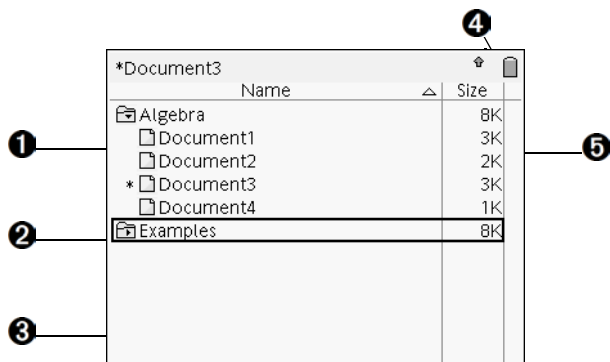

Mes classeurs est un gestionnaire de fichiers à partir duquel vous pouvez stocker et organiser vos classeurs. L'exemple ci-dessous illustre l'écran Mes Classeurs et ses principaux éléments. Chacun de ces éléments est décrit plus en détail ci-après.



- 1 Dossier développé
- 2 Classeur courant non enregistré
- 3 Dossier réduit
- 4 Indicateurs d'état du système
- 5 Taille du fichier

Parcours des fichiers dans le gestionnaire Mes classeurs

Pour ouvrir le gestionnaire **Mes classeurs** :

- ▶ Appuyez sur  on .

Remarque : si vous travaillez déjà dans une page, appuyez sur .

▲  ▲.

L'écran **Mes classeurs** apparaît et affiche tous les dossiers et fichiers stockés sur l'unité.

*Document3		↑	↓
Name	Size		
Algebra	8K		
Document1	3K		
Document2	2K		
* Document3	3K		
Document4	1K		
Examples	8K		

- Pour trier les colonnes en fonction du nom ou de la taille des éléments, cliquez sur leur titre respectif. Cliquez de nouveau sur un titre de colonne pour inverser l'ordre de tri (de croissant à décroissant).
- Pour faire défiler les éléments dans le gestionnaire Mes classeurs, cliquez sur la barre de défilement ou sélectionnez-la.
- Pour développer un dossier, pointez vers celui-ci et cliquez sur l'icône associée ou appuyez sur **(ctrl) ▶**. Pour le réduire, cliquez de nouveau sur l'icône ou appuyez sur **(ctrl) ◀**.
- Pour développer tous les dossiers, appuyez sur **(menu) (7)**. Pour les réduire, appuyez sur **(menu) (8)**.

Changement de nom des dossiers ou des classeurs

Pour renommer un dossier ou un classeur :

1. Appuyez sur les touches **▲** et **▼** pour mettre en surbrillance le classeur ou le dossier à renommer.
2. Appuyez sur **(menu) (2)**.

Document3		CAPS	↓
Name	Size		
Algebra	8K		
Document1	3K		
Document2	2K		
Document3	3K		
Document4	1K		
Examples	8K		

Le nom du classeur ou du dossier est mis en surbrillance.

- Entrez le nouveau nom du dossier ou du classeur et appuyez sur **enter** pour finaliser le changement.

Remarque : appuyez sur **esc** pour annuler l'opération

Création de dossier

Vous disposez de deux méthodes différentes pour créer un dossier

- Vous pouvez créer un dossier lorsque vous enregistrez un nouveau classeur Les options de menu **Enregistrer** et **Enregistrer sous** vous permettent de spécifier un nouveau nom de dossier pour le classeur
- Vous pouvez créer un dossier directement à partir du gestionnaire Mes classeurs Appuyez sur **menu** **1**. Entrez un nom pour le nouveau dossier et appuyez sur **enter** ou **enter** pour le créer.

Conventions de dénomination des fichiers et des dossiers

Les noms de dossiers doivent être uniques. Les noms de fichiers et de dossiers peuvent être très longs et contenir la plupart des caractères, y compris des espaces et des signes de ponctuation

Remarque : si vous envisagez de transférer ces classeurs sur votre ordinateur afin de les utiliser dans le logiciel TI-Nspire™, il est préférable d'utiliser des noms autorisés sur votre ordinateur. Évitez l'emploi des signes de ponctuation, de \ et /, ainsi que des symboles.

Suppression de classeurs et de dossiers

- Appuyez sur **▲** et **▼** pour mettre en surbrillance le classeur ou le dossier à supprimer.
- Appuyez sur **ctrl** **menu** **6**.

—ou—

Appuyez sur **del**.

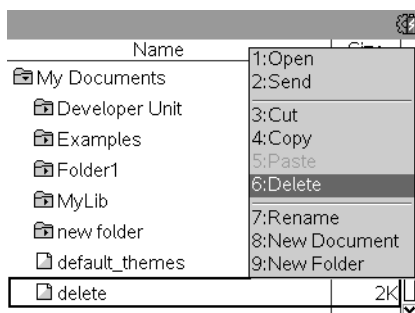



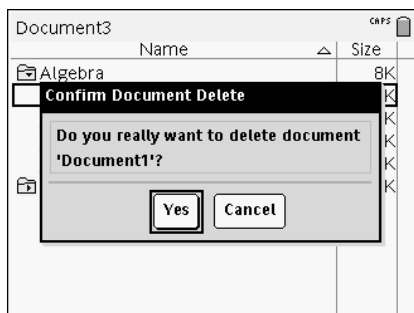

Une boîte de dialogue s'affiche et vous invite à confirmer la suppression du fichier ou du dossier.



3. Appuyez sur  ou  pour sélectionner **Oui**.



Le classeur sélectionné est supprimé.

Duplication de classeurs et de dossiers



Utilisez les options Copier   et Coller   pour dupliquer des classeurs et des dossiers

Pour copier un classeur dans un autre dossier, sélectionnez le dossier voulu, puis collez-y le classeur.



Récupération de classeurs supprimés

La plupart des opérations effectuées dans le gestionnaire Mes classeurs peuvent être annulées. Appuyez sur   (Annuler) pour annuler la dernière opération jusqu'à restauration du classeur supprimé

Fermeture d'un classeur

1. Pour fermer un classeur, appuyez sur   .

—ou—

Appuyez sur  .

Si vous avez apporté des modifications au classeur courant, un message vous invite à les enregistrer.

2. Cliquez sur **Oui** pour enregistrer le classeur ou sur **Non** pour ignorer les modifications apportées.

Présentation des outils de TI-Nspire™

Cette section offre une présentation des outils utilisés lors du travail avec les classeurs TI-Nspire™ sur une unité, dont notamment les variables, le catalogue, les symboles et les modèles mathématiques.

Création de variables TI-Nspire™



Les variables peuvent être toute partie ou attribut d'un objet, ou d'une fonction créé avec une application. Les attributs pouvant être utilisés comme variables sont, par exemple, la surface d'un rectangle, le rayon d'un cercle, la valeur d'une cellule de feuille de calcul, le contenu d'une colonne ou l'expression d'une fonction. Lorsque vous créez une variable, celle-ci est stockée en mémoire dans l'activité. Des informations supplémentaires sur les variables sont fournies dans le chapitre *Utilisation des variables*.

Utilisation du Catalogue

Utilisez le catalogue pour accéder à la liste des commandes et fonctions, des unités, symboles et modèles d'expression TI-Nspire™. Les commandes et fonctions sont affichées par ordre alphabétique. Les commandes ou les fonctions qui ne commencent pas par une lettre sont regroupées au bas de la liste (&, /, +, -, etc). Pour ouvrir le catalogue :

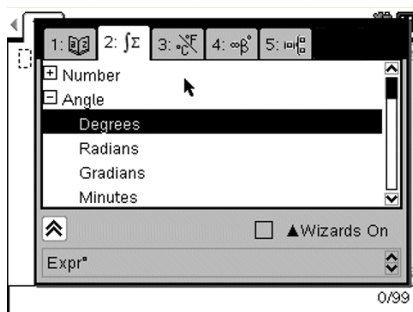
1. Dans un classeur ouvert, appuyez sur  pour ouvrir le catalogue.



2. Appuyez sur la touche numérique correspondant à l'onglet.
Par exemple, appuyez sur  pour afficher la liste des fonctions mathématiques.
3. Appuyez sur  jusqu'à ce que l'élément que vous souhaitez insérer soit mis en surbrillance.





Un exemple de la syntaxe à utiliser pour l'élément s'affiche au bas de l'écran.

Remarque : pour afficher d'autres exemples de syntaxe pour l'élément sélectionné, appuyez sur **(tab)**, puis sur **(enter)** pour agrandir ou réduire la fenêtre d'aide. Pour revenir à l'élément sélectionné, appuyez sur **(⇧shift) (tab)**.



4. Appuyez sur **(enter)** pour insérer l'élément.

À propos de la fenêtre Catalogue

La fenêtre du catalogue utilise ces onglets pour classer les commandes, les caractères spéciaux et les modèles dans les classeurs :

1: 	contient toutes les commandes et fonctions, classées par ordre alphabétique
2: 	contient toutes les fonctions mathématiques
3: 	affiche une palette de symboles permettant l'insertion de caractères spéciaux
4: 	contient des modèles mathématiques facilitant la création d'objets 2D, notamment des produits, des sommes, des racines carrées et des intégrales
5: 	affiche les objets de la bibliothèque publique (LibPub)

CAS :

1: 	contient toutes les commandes et fonctions, classées par ordre alphabétique
2: $\int \Sigma$	contient toutes les fonctions mathématiques
3: °C°	fournit les valeurs pour les unités de mesure standard
4: $\infty \beta^{\circ}$	affiche une palette de symboles permettant l'insertion de caractères spéciaux
5: $\omega \mu \rho$	contient des modèles mathématiques facilitant la création d'objets 2D, notamment des produits, des sommes, des racines carrées et des intégrales
6: 	affiche les objets de la bibliothèque publique (LibPub)

Utilisation des assistants

Certaines fonctions du catalogue sont associées à un assistant conçu pour vous aider à saisir les arguments de fonction correspondants. Pour utiliser un assistant, appuyez sur **(tab)** jusqu'à ce que la case **Assistants activés** soit mise en surbrillance. Appuyez sur  ou sur **(enter)** pour sélectionner la case à cocher.

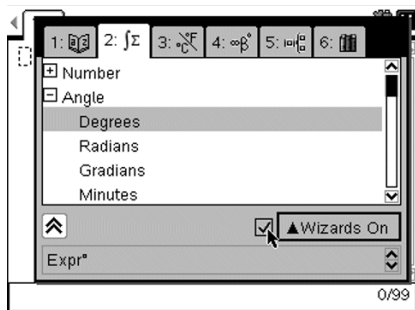

Saisie des caractères spéciaux

Le jeu de symboles comporte un sous-ensemble des objets accessibles via le Catalogue. Pour ouvrir la palette de symboles :

1. Dans un classeur ouvert, appuyez sur **(ctrl)** **()**.

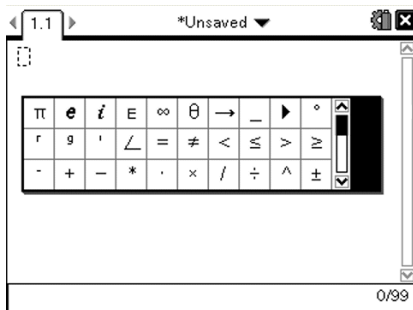

- Appuyez sur \leftarrow , \rightarrow , \uparrow ou \downarrow pour sélectionner un symbole.
- Appuyez sur enter pour insérer le symbole.

Saisie d'expressions mathématiques

Utilisez des modèles d'expression pour la création d'objets en deux dimensions, notamment des sommes, des intégrales, des dérivées et des racines carrées. Pour ouvrir la palette d'expressions mathématiques :

- Dans un classeur ouvert, appuyez sur math .

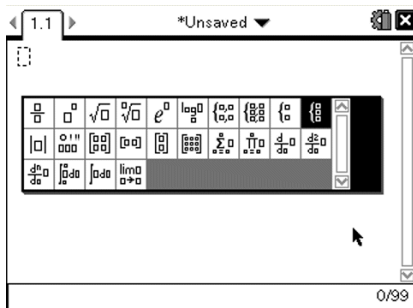



- Appuyez sur \leftarrow , \rightarrow , \uparrow ou \downarrow pour sélectionner une expression.
- Appuyez sur math ou enter pour insérer l'expression.

Saisie de caractères linguistiques internationaux

Utilisez la touche F pour saisir des caractères accentués ou ponctués spéciaux dans les applications (tel que l'éditeur mathématique) qui autorisent la saisie de texte.

- Ouvrez une application telle que l'Éditeur mathématique qui autorise la saisie de texte.
- Entrez le texte voulu.

3. Positionnez le curseur après la lettre que vous souhaitez accentuer.
Par exemple, mettez en surbrillance la lettre « e » en français.

Appuyez sur  sur le clavier. Remarquez que "e" change en "é"
Continuez d'appuyer sur  jusqu'à ce que vous trouviez la version accentuée du e que vous souhaitez. Appuyez sur  ou sur la lettre suivante du texte pour accepter le caractère et poursuivre la saisie.

Utilisation de la version Enseignant du logiciel TI-Nspire™ Navigator™

Si la version Enseignant du logiciel TI-Nspire™ Navigator™ est utilisée dans votre classe, vous devrez vous connecter à la classe et répondre aux questions que l'enseignant envoie à votre unité. L'enseignant peut également mettre votre unité en pause avant de la redémarrer. Lorsque votre unité est en pause, elle reçoit un message. Vous ne pouvez pas vous servir de l'unité tant que l'enseignant ne désactive pas le mode pause.

Connexion à la classe

Pour vous connecter à une session, procédez de la manière suivante.

1. Dans l'écran d'accueil, appuyez sur **(5)** **(5)** pour ouvrir la boîte de dialogue **Connexion à la classe**. À partir d'un classeur ouvert, appuyez sur **(doc)** **(8)**.







2. Saisissez votre nom d'utilisateur et votre mot de passe, puis cliquez sur **Connexion**.

Icônes d'état de connexion de l'unité TI-Nspire™

Les icônes affichées sur l'écran des unités TI-Nspire™ CX, TI-Nspire™ CX CAS, TI-Nspire™ et TI-Nspire™ CAS indiquent l'état de la connexion entre l'unité et le point d'accès, l'adaptateur sans fil, la station de connexion ou le réseau TI-Navigator™. Les informations d'état fournies par les icônes sont les suivantes.

Icône	État	Signification
	Clignotant	L'unité recherche un point d'accès.

Icône	État	Signification
	Fixe	L'unité a détecté un point d'accès.
	Fixe	L'unité ne communique pas avec l'adaptateur ou la station de connexion. Déconnectez l'unité de l'adaptateur ou de la station de connexion, attendez que l'icône disparaisse, puis reconnectez-la.
	Clignotant	L'unité est connectée au réseau et est prête pour l'ouverture d'une session utilisateur.
	Fixe	L'unité est connectée au réseau et est entièrement chargée.

Suspension d'une session

Il peut s'avérer nécessaire pour un enseignant d'interrompre une classe. Cette action permet de suspendre toutes les activités en cours sur votre unité. Lorsque l'enseignant reprend la session, le message s'efface et vous pouvez recommencer à utiliser l'unité.

Réponse aux questions rapides

Lorsque l'enseignant vous envoie une question rapide, celle-ci s'ouvre dans un nouveau classeur, au premier plan, quel que soit le classeur déjà ouvert sur l'unité. Lorsque le module Questions rapides est actif, l'option est visible dans l'écran d'accueil, en dessous des options de Scratchpad.

Réponse à une question

Sous réserve que l'enseignant vous y autorise, vous pouvez utiliser l'outil Questions rapides pour fermer temporairement la question et effectuer des calculs ou accéder à d'autres classeurs afin de trouver la bonne réponse à la question posée. Vous pouvez ainsi ouvrir Scratchpad pour exécuter une fonction ou encore accéder à l'application Tableur et listes afin de copier des données que vous collez ensuite dans une question de type liste. Pour calculer et soumettre votre réponse, procédez de la manière suivante :

1. Appuyez sur  pour accéder à l'écran d'**accueil**.

2. Choisissez une application.

Remarque : pour revenir à la question rapide sans accéder à d'autres classeurs, choisissez **Questions rapides**.

3. Lorsque vous avez terminé, cliquez sur l'icône Questions rapides située en haut de l'écran de l'unité afin de revenir à l'outil Questions rapides.
4. Pour envoyer la réponse à l'enseignant, appuyez sur **(doc v)** et choisissez **Envoyer la réponse**.

Remarque : choisissez **Supprimer la réponse** pour effacer votre réponse et recommencer.

Lorsque vous répondez à une question rapide, votre réponse est immédiatement transmise à l'ordinateur de l'enseignant de sorte que celui-ci peut suivre en temps réel les réponses des élèves. Dès l'envoi de votre réponse, son ordinateur est mis à jour. Un enseignant peut très bien définir une question de manière à vous permettre d'envoyer plusieurs fois votre réponse. Dans ce cas, vous pouvez continuer à répondre à la question tant que l'enseignant accepte l'envoi des réponses.

Réponse à différents types de questions

- ▶ Pour les questions à choix multiple, utilisez **(tab)** pour naviguer jusqu'à votre réponse. Appuyez sur **(enter)** pour indiquer votre réponse.
- ▶ Pour les questions à réponse ouverte, appuyez sur **e** pour déplacer le curseur dans la zone de réponse, puis entrez votre réponse.
- ▶ Pour les questions sous forme d'équation, appuyez sur **e** pour déplacer le curseur dans la zone de réponse, puis entrez votre réponse. Si un graphique est inclus dans la question, lorsque vous appuyez sur **(enter)**, la fonction entrée s'affiche sur le graphique. Le curseur reste dans la zone de réponse. Vous ne pouvez pas manipuler le graphique proprement dit. Le graphique est mis à jour une fois que vous avez saisi votre réponse et appuyé sur **(enter)**.
- ▶ Pour les questions portant sur les coordonnées de points (x,y) , appuyez sur **(tab)** pour déplacer le curseur jusqu'à la zone de réponse du champ x . Saisissez votre réponse, puis appuyez sur **(tab)** pour passer à la zone du champ y . Saisissez votre réponse.

Si un graphique est inclus dans la question, lorsque vous appuyez sur **(enter)**, la fonction entrée s'affiche sur le graphique.

Vous pouvez utiliser **(ctrl)** **(menu)** pour accéder aux fonctions Fenêtre et Zoom pendant que vous travaillez sur le graphique.

- Pour les questions portant sur les coordonnées de points de type Placer des points, appuyez sur **(tab)** pour positionner le curseur sur un point situé dans le graphique. Appuyez sur **(enter)** pour valider le placement du point à l'emplacement choisi.

Si vous devez supprimer un point, appuyez sur **(ctrl) [Z]** afin d'annuler le placement précédent.

- Pour les questions sous forme de liste, appuyez sur **e** pour déplacer le curseur dans la zone de réponse, puis entrez votre réponse. Saisissez votre réponse, puis appuyez sur **(tab)** pour passer à la cellule suivante. Saisissez votre réponse.

Les questions de type Liste fonctionnent sur le même principe que l'application Tableur & listes, aux exceptions près suivantes. Dans une question de type Liste, les opérations suivantes sont impossibles :

- Ajout, insertion ou suppression de colonnes
- Modification de la ligne de titre
- Saisie de formules
- Basculement vers la Table
- Création de représentations

Effacement des réponses

Après avoir répondu à une question rapide, vous pouvez décider de modifier votre réponse avant de l'envoyer à l'enseignant.

1. Appuyez sur **b** pour accéder au menu **Vérifier la réponse**.
2. Choisissez **Menu > Supprimer les réponses > Question actuelle** ou **Classeur**.
 - L'option **Question actuelle** permet d'effacer vos réponses à la question active.
 - L'option **Classeur** permet d'effacer vos réponses à toutes les questions contenues dans le classeur actif.

—OU—

Si vous avez répondu à une question et que vous êtes prêt à envoyer votre réponse, il est encore temps d'effacer celle-ci avant l'envoi.

- Appuyez sur **(doc v)** et choisissez **Supprimer la réponse** pour effacer votre réponse et recommencer.

Utilisation des images

Dans les applications TI-Nspire™, vous pouvez utiliser les images à des fins de références, d'évaluations et pédagogiques. Vous pouvez ajouter des images aux applications TI-Nspire™ suivantes :

- Graphiques & géométrie
- Données & statistiques
- Éditeur mathématique
- Question, y compris Question rapide

Dans les applications Graphiques & géométrie et Données & statistiques, les images sont définies en arrière-plan derrière l'axe et les autres objets. Dans les applications Éditeur mathématique et Question, l'image est définie à l'emplacement du curseur dans le texte (au premier plan).

Vous pouvez insérer les types de fichier image suivants : .jpg, .png ou .bmp.

Remarque : La fonction transparence d'un fichier de type .png n'est pas prise en charge. Les arrière-plans transparents s'affichent en blanc.

Utilisation des images sur une unité

Sur une unité, vous avez la possibilité de copier des images d'un classeur vers un autre, ou encore de les redimensionner ou de les repositionner au sein d'un classeur. Il est également possible de supprimer des images d'un classeur.

Vous ne pouvez pas ajouter ni insérer des images dans un classeur lorsque vous utilisez une unité. Néanmoins, vous pouvez transférer un classeur contenant une image depuis votre ordinateur vers une unité. Si vous utilisez une unité nomade TI-Nspire™ CX, les couleurs sont conservées. Si une image est transférée vers une unité nomade TI-Nspire™, ses couleurs sont converties en nuances de gris.

Remarque : Si l'unité ne dispose pas de suffisamment de mémoire pour accueillir un classeur contenant une image, un message d'erreur s'affiche.

Copie d'une image

Pour copier une image d'un classeur vers un autre ou d'une page vers une autre au sein d'un même classeur, procédez comme suit :

1. Ouvrez le classeur qui contient l'image que vous voulez copier.
2. Sélectionnez l'image.

- Dans les applications Question et Éditeur mathématique, déplacez le curseur sur l'image et appuyez sur .
- Dans l'application Graphiques & géométrie, appuyez sur **menu** **1** **2** **2**.
- Dans l'application Données & statistiques, appuyez sur **menu** **3** **6**.

Une bordure apparaît autour de l'image.

3. Appuyez sur **ctrl** **menu**, puis cliquez sur **Copier**. Vous pouvez également appuyer sur **ctrl** **C**.
4. Ouvrez le classeur dans lequel vous voulez coller l'image ou sélectionnez une page dans le classeur actif.

Remarque : Si vous ouvrez un nouveau classeur, vous serez invité à enregistrer et fermer le classeur actif.

5. Appuyez sur **ctrl** **V**.

Remarque : Si vous collez une image dans l'application Graphiques & géométrie, appuyez sur **enter**, puis sur **ctrl** **V**.





L'image est copiée dans la page du classeur.

Repositionnement d'une image

Pour repositionner une image sur une page, procédez comme suit :









1. Ouvrez le classeur et naviguez vers la page qui contient l'image.
2. Sélectionnez l'image.
 - Dans les applications Question et Éditeur mathématique, déplacez le curseur sur l'image et appuyez sur la touche , tout en la maintenant enfoncée, puis relâchez. L'image apparaît ombrée.
 - Dans l'application Graphiques & géométrie, appuyez sur **menu** **1** **2** **2**.
 - Dans l'application Données & statistiques, appuyez sur **menu** **3** **6**.

Une bordure apparaît autour de l'image.
3. Déplacez l'image.
 - Dans les applications Question et Éditeur mathématique, déplacez le curseur vers le nouvel emplacement et appuyez sur .

- Dans les applications Graphiques & géométrie et Données & statistiques :
 - Appuyez sur la touche  et maintenez-la enfoncée jusqu'à ce que le curseur se transforme en flèche quadrangulaire (). L'image flotte en arrière-plan et la bordure se transforme en ligne en pointillés.
 - Déplacez votre doigt sur le pavé tactile pour déplacer l'image vers le nouvel emplacement, puis appuyez sur  ou  pour positionner l'image.

Redimensionnement d'une image

Pour redimensionner une image sur une page, procédez comme suit :

1. Ouvrez le classeur qui contient l'image.
2. Sélectionnez l'image.
 - Dans les applications Question et Éditeur mathématique, ou dans Question rapide, déplacez le curseur sur l'image et appuyez sur la touche , tout en la maintenant enfoncée, puis relâchez. L'image apparaît ombrée.
 - Dans l'application Graphiques & géométrie, appuyez sur    .
 - Dans l'application Données & statistiques, appuyez sur   .

Une bordure apparaît autour de l'image.
3. Déplacez le curseur vers l'un des angles.

Le curseur se transforme en flèche de direction quadrangulaire ().

Remarque : Si vous déplacez le curseur sur le bord d'une image, celui-ci se transforme en flèche bidirectionnelle. Vous pouvez faire glisser l'image vers la gauche ou la droite pour la redimensionner, mais elle sera déformée.

4. Appuyez sur .

L'outil  est activé.

5. Déplacez votre doigt sur le pavé tactile dans n'importe quelle direction pour redimensionner l'image.

Une ligne en pointillés apparaît pour indiquer la nouvelle taille.

6. Pour accepter la nouvelle taille, appuyez sur  ou **enter**.

Suppression d'une image

Pour supprimer une image d'une page, procédez comme suit :

1. Ouvrez le classeur qui contient l'image.
2. Sélectionnez l'image.
 - Dans les applications Question et Éditeur mathématique, déplacez le curseur sur l'image et appuyez sur la touche , tout en la maintenant enfoncée, puis relâchez. L'image apparaît ombrée.
 - Dans l'application Graphiques & géométrie, appuyez sur **menu** **1** **2** **2**.
 - Dans l'application Données & statistiques, appuyez sur **menu** **3** **6**.

Une bordure apparaît autour de l'image.

3. Appuyez sur **(ctrl)** **menu**, puis sélectionnez **Supprimer**.

L'image est supprimée.

Remarque : Dans les applications Question et Éditeur mathématique, vous pouvez également appuyer sur  pour supprimer une image sélectionnée.

Configuration de l'unité

Ce chapitre contient des informations relatives aux tâches suivantes :

- Maintenance de la batterie de l'unité.
- Modification des réglages par défaut.

Mise en place des piles AAA

Pour mettre en place les piles livrées avec votre unité, procédez de la façon suivante.

1. Retirez le clavier qui se trouve à l'avant de l'unité.
 - Pour déverrouiller le clavier, retournez l'unité et réglez sur la position de droite l'interrupteur situé au dos de l'unité.

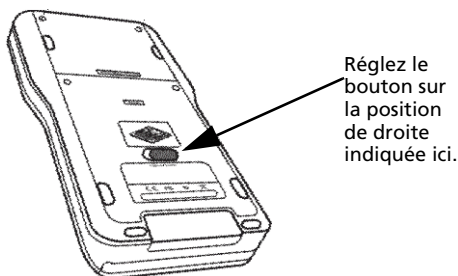

- Soulevez le clavier.

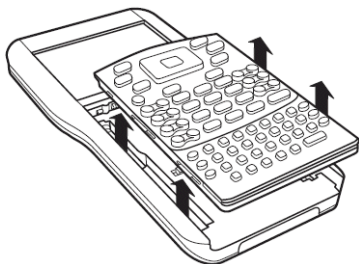

2. Insérez dans le compartiment à piles les quatre piles alcalines AAA fournies avec votre unité. Pour ce faire, respectez la polarité (+ et -) indiquée dans le diagramme.

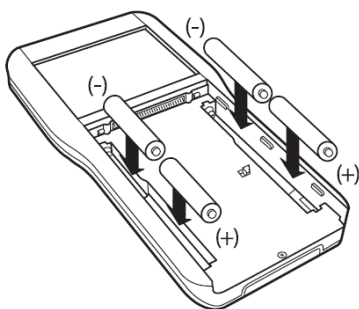

3. Remettez le clavier en place.

- Alignez le clavier sur les rainures comme illustré. N'essayez pas de faire rentrer le clavier depuis la partie inférieure de l'unité. Placez-le environ 2,5 cm en dessous de l'écran afin qu'il s'encastre dans les rainures et repose à plat.

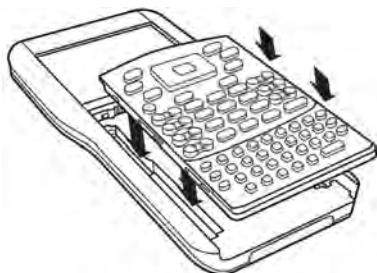

- Mettez le clavier fermement en place. Un déclic se fait entendre et le bouton situé au dos du clavier se trouve en position verrouillée.



Remplacement des piles AAA

Attention : lors du retrait du clavier pour changer les piles AAA, assurez-vous d'avoir éteint l'unité. Le retrait du clavier avant l'effacement des données de l'écran peut entraîner la perte de données.

1. Enregistrez les classeurs ouverts, puis éteignez l'unité.
2. Retirez le clavier de l'unité.
3. Retirez délicatement les piles

Attention : l'utilisation d'un outil adapté peut s'avérer nécessaire pour retirer les piles du fait de l'espace restreint. Si c'est le cas, veillez à ne pas endommager les piles ou l'unité.

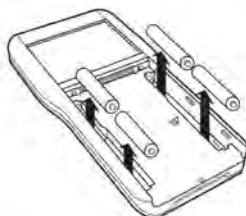

4. Installez les piles neuves.

Assurez-vous de placer le côté + de chaque pile à l'opposé de l'écran.

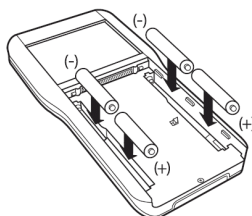

5. Remettez le clavier en place.

Mise en place de la batterie rechargeable TI-Nspire™

Si vous avez fait l'acquisition de la batterie rechargeable TI-Nspire™, suivez la procédure ci-dessous pour sa mise en place dans l'unité.

1. Utilisez un petit tournevis pour dégager le capot qui se trouve au dos de l'unité.

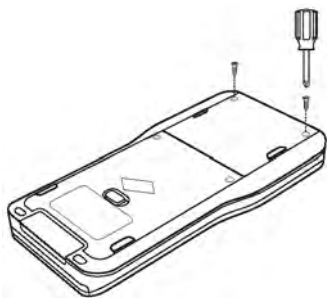

2. Procédez au retrait du panneau.

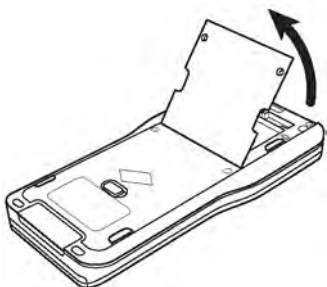

3. Branchez le connecteur blanc au connecteur de l'unité, comme illustré.

Remarque : le fil rouge du connecteur doit se trouver vers le bas.

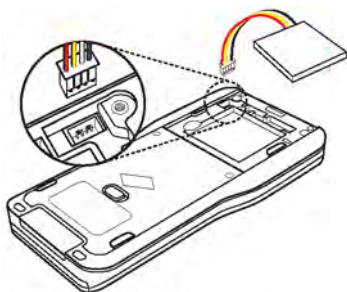

4. Rangez le câble dans le compartiment de façon à le protéger. Insérez la batterie dans son compartiment.

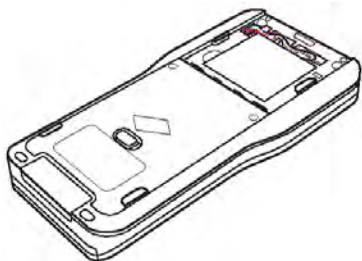



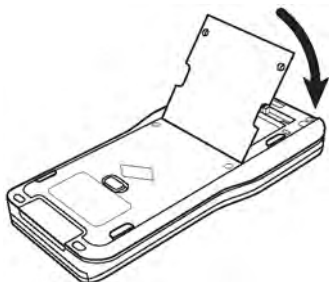



5. Remettez en place le capot arrière et serrez les vis à l'aide du tournevis.



Vérification de l'état de charge de l'unité

Pour vérifier l'état de charge de la batterie rechargeable TI-Nspire™ et des piles AAA d'une unité :

1. Appuyez sur  pour accéder à l'écran d'**accueil**.
2. Appuyez sur   pour ouvrir la fenêtre **État de l'unité**.

Remarque : à partir d'un classeur ouvert, appuyez sur   .

Recharge de l'unité

Pour recharger la batterie rechargeable TI-Nspire™ de l'unité, vous pouvez la raccorder à l'une des sources d'alimentation suivantes :

- Un câble USB standard connecté à un ordinateur
- Un chargeur mural USB TI standard (vendu séparément en Europe et en Asie)

Le temps nécessaire pour charger la batterie peut varier, mais dans des conditions normales, cette opération prend environ six heures. Il n'est pas nécessaire d'extraire la batterie rechargeable TI-Nspire™ de l'unité pour la recharger. Elle fonctionne normalement lorsqu'elle est raccordée à un dispositif de charge.

Charge de la batterie à partir d'un ordinateur

Pour recharger une unité à partir d'un ordinateur, vous devez installer un pilote USB TI-Nspire™ à cet effet. Des pilotes USB sont fournis en standard avec tous les logiciels TI-Nspire™, notamment les suivants :

- TI-Nspire™ Teacher Software
- TI-Nspire™ CAS Teacher Software
- TI-Nspire™ Student Software
- TI-Nspire™ CAS Student Software
- TI-Nspire™ Navigator™ Teacher Software
- TI-Nspire™ CAS Navigator™ Teacher Software

Pour télécharger un logiciel fourni avec un pilote, accédez au site Internet.education.ti.com/software.

Explication des priorités des sources d'alimentation

Après avoir mis en place et chargé la batterie rechargeable, vous pouvez utiliser l'unité avec ou sans les piles AAA (non rechargeables).

L'alimentation de l'unité s'effectue dans l'ordre suivant :

- L'alimentation s'effectue tout d'abord à partir d'une source d'alimentation externe, telle que celles ci-dessous :
 - Un ordinateur connecté via un câble USB standard
 - Un chargeur mural USB TI (vendu séparément en Europe et en Asie)
- Puis, l'alimentation s'effectue à partir de la batterie rechargeable TI-Nspire™ (vendue séparément).
- Enfin, les piles AAA (non rechargeables) sont sollicitées.

Élimination sans danger des piles usagées, conformément à la réglementation en vigueur

N'abîmez pas, ne percez pas, n'écrasez pas et n'incinerez pas les piles. Les piles peuvent éclater ou exploser et libérer des substances chimiques dangereuses. Jetez les piles usagées conformément à la réglementation locale.

Changement des réglages de l'unité

Les options du menu Réglages vous permettent de modifier ou d'afficher les réglages suivants :

- Changer de langue
- Réglages (Général et Graphiques & géométrie)
 - Définissez ou restaurez les réglages des classeurs ouverts et de l'application Brouillon.
 - Définissez ou restaurez les réglages par défaut de l'unité.
- Configuration de l'unité
- État
- Connexion

Remarque : certaines options peuvent ne pas être disponibles dans certaines situations. Les options non disponibles sont affichées en grisé.

Ouverture du menu Réglages

- ▶ À partir de l'écran d'accueil, appuyez sur (5) ou utilisez le pavé tactile pour sélectionner Réglages.

Le menu Réglages s'affiche.

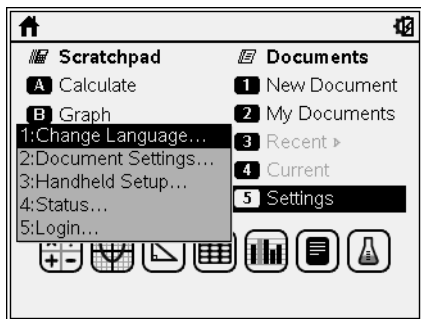



Changement de langue de préférence

Pour changer de langue de préférence, procédez de la façon suivante :

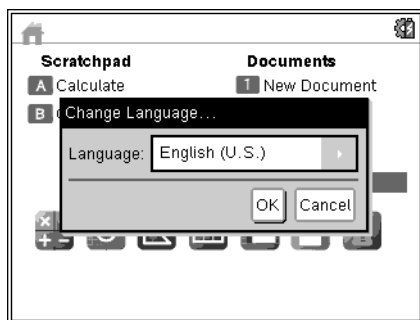
1. À partir de l'écran d'accueil, appuyez sur (5) ou sélectionnez **Réglages** pour ouvrir le menu.
2. Dans le menu, sélectionnez **Changer de langue** ou appuyez sur (1) pour ouvrir la boîte de dialogue correspondante.



3. Appuyez sur **▶** pour ouvrir le menu déroulant.
4. Appuyez sur **▼** pour mettre en surbrillance une langue, puis sur  ou **(enter)** pour la sélectionner.
5. Appuyez sur **(tab)** pour mettre en surbrillance le bouton **OK**, puis sur  ou **(enter)** pour enregistrer le choix de langue.

Personnalisation de la configuration de l'unité

Les options de configuration de l'unité vous permettent de personnaliser les options en fonction de vos besoins.

- Taille de la police (petit, moyen ou grand)
- Alimentation en mode veille (1, 3, 5, 10 ou 30 minutes)
 - Utilisez cette option pour prolonger la durée de vie des piles.
 - Par défaut, l'unité s'arrête automatiquement après trois minutes d'inactivité.
- Hibernation (1, 2, 3, 4, 5 jours ou jamais)
 - Utilisez cette option pour prolonger la durée de vie des piles.
 - Par défaut, l'unité passe en mode Hibernation après quatre jours d'inactivité.
 - Lorsque vous activez le mode Hibernation, l'unité enregistre le travail en cours dans la mémoire.
 - Lorsque vous rallumez l'unité, le système redémarre et ouvre le travail enregistré.
- Vitesse du pointeur (lent, normal ou rapide)
- Activer tapoter pour cliquer

Modification des options de configuration de l'unité

1. Dans l'écran d'accueil, appuyez sur (5) (3). La boîte de dialogue Configuration de l'unité s'affiche.

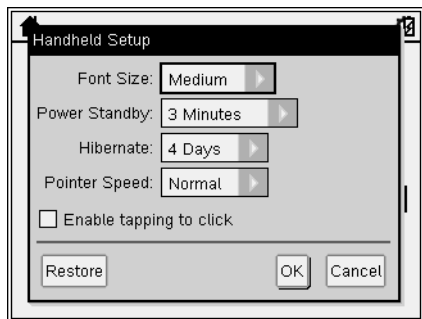

2. Appuyez sur (tab) de façon à mettre en surbrillance la catégorie voulue.
3. Appuyez sur ► pour afficher la liste des réglages possibles.
4. Appuyez sur ▼ pour mettre en surbrillance le réglage approprié.
5. Appuyez sur (F5) ou (enter) pour sélectionner le nouveau réglage.
6. Une fois les réglages modifiés pour répondre à vos besoins, appuyez sur la touche (tab) de façon à mettre en surbrillance le bouton **OK**, puis sur (F5) ou · pour appliquer vos changements.

Remarque : cliquez sur **Restaurer** pour rétablir les réglages par défaut de l'unité.

Remarque : en mode TI-84, vous ne pouvez pas modifier les options de consommation en mode veille et d'hibernation. Le mode TI-84 utilise les mêmes réglages d'alimentation que ceux définis en mode TI-Nspire™ natif.

Personnalisation des réglages du classeur

Les réglages du classeur contrôlent la façon dont l'unité affiche et interprète les informations des classeurs TI-Nspire™ et de Scratchpad. Tous les nombres, y compris les éléments de matrices et de listes, sont affichés selon les réglages du classeur. Vous pouvez modifier les réglages par défaut à tout moment et spécifier les réglages pour un classeur particulier.

Les réglages du classeur et leurs valeurs possibles sont indiqués dans le tableau suivant.

Champ	Valeurs
Afficher les chiffres	Flottant Flottant 1 - Flottant 12 Fixe 0 - Fixe 12
Angle	Radian Degré Grade
Format Exponentiel	Normal Scientifique Ingénierie
Réel ou complexe	Réel Rectangulaire Polaire
Mode de calcul	Auto CAS : Exact Approché Remarque : Le mode Auto affiche un résultat qui n'est pas un nombre entier sous forme fractionnaire, excepté si un nombre décimal est utilisé dans l'activité. Le mode Exact (CAS) affiche un résultat qui n'est pas un nombre entier sous forme fractionnaire ou symbolique, excepté si un nombre décimal est utilisé dans l'activité.
Format Vecteur	Rectangulaire Cylindrique Sphérique
Base	Décimale Hexadécimale Binaire
Système d'unités (CAS)	SI Eng/US

Modification des réglages par défaut du classeur

Suivez la procédure ci-dessous pour définir les réglages par défaut des classeurs TI-Nspire™ et de Scratchpad.

1. Enregistrez, puis fermez tous les classeurs ouverts.
2. À partir de l'écran d'accueil, appuyez sur (5) (2) (**Réglages > Réglages du classeur**).

La boîte de dialogue Réglages du classeur s'affiche.

Remarque : Si un classeur est ouvert, la boîte de dialogue contiendra également un bouton **OK**. Si vous cliquez sur **OK**, les réglages sont uniquement appliqués au classeur ouvert.

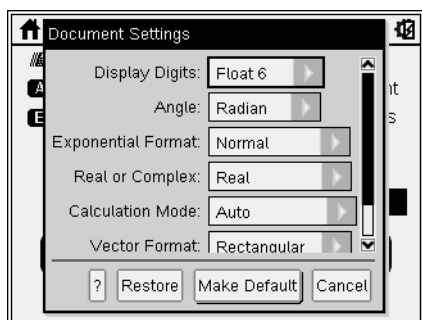

3. Appuyez sur (tab) pour parcourir la liste des réglages. Appuyez sur ▲ pour revenir vers le haut de la liste.
Une bordure foncée s'affiche autour du champ actif.
4. Appuyez sur ► pour ouvrir la liste déroulante et afficher les valeurs pour chaque réglage.
5. Utilisez les touches ▲ et ▼ pour mettre en surbrillance l'option désirée, puis appuyez sur (Enter) ou (enter) pour sélectionner la valeur.
6. Sélectionnez **Réglages par défaut**.

La boîte de dialogue Appliquer et enregistrer comme réglages par défaut s'affiche.



7. Cliquez sur **OK** pour enregistrer tous les réglages comme valeurs par défaut applicables à tous les classeurs TI-Nspire™ et à l'application Scratchpad.

Changement des réglages dans un classeur TI-Nspire™



Pour changer les réglages d'un classeur TI-Nspire™ ouvert, procédez de la manière suivante. Vous pouvez appliquer les réglages à ce classeur seulement, ou choisir d'en faire les réglages par défaut pour le classeur ouvert ainsi que tous les futurs classeurs.

1. À partir d'un classeur ouvert, appuyez sur **(fn) on** **(5)** **(2)** **(fn) on** > **Réglages > Réglages du classeur**.

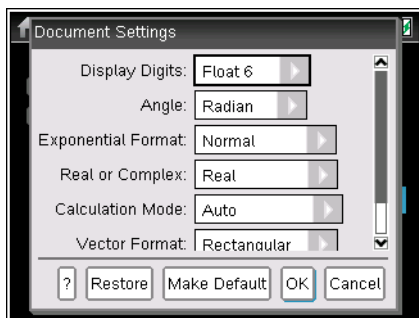
La boîte de dialogue Réglages du classeur s'affiche.



2. Appuyez sur **(tab)** pour parcourir la liste des réglages. Appuyez sur **▲** pour revenir vers le haut de la liste.
Une bordure foncée s'affiche autour du champ actif.
3. Une fois le réglage souhaité atteint, appuyez sur **►** pour ouvrir la liste déroulante et afficher les valeurs pour chaque réglage.

- Utilisez les touches ▲ et ▼ pour mettre en surbrillance l'option désirée, puis appuyez sur  ou **enter** pour sélectionner la valeur.
- Pour appliquer les réglages au classeur ouvert uniquement, cliquez sur **OK** ou appuyez sur  ou **enter**.

L'écran d'accueil s'ouvre et les nouveaux réglages sont seulement appliqués au document ouvert.

Pour appliquer les nouveaux réglages au classeur ouvert et aux futurs classeurs :

- Sélectionnez **Réglages par défaut** et appuyez sur  ou **enter**.
- Cliquez sur **OK** pour appliquer les réglages à tous les classeurs ouverts et les enregistrer en tant que réglages par défaut pour les nouveaux classeurs et pour Scratchpad.

Rétablir les paramètres du classeur

Pour restaurer les réglages par défaut initiaux d'ouverture ou de création de classeurs et de Scratchpad, procédez de la façon suivante.

- À partir de l'écran d'accueil, appuyez sur **5** **2** (**Réglages > Réglages du classeur**).

La boîte de dialogue Réglages du classeur s'affiche.

- Utilisez le pavé tactile ou appuyez sur **tab** pour sélectionner **Restaurer**, puis appuyez sur **enter**.

La boîte de dialogue Restaurer les valeurs par défaut s'affiche.

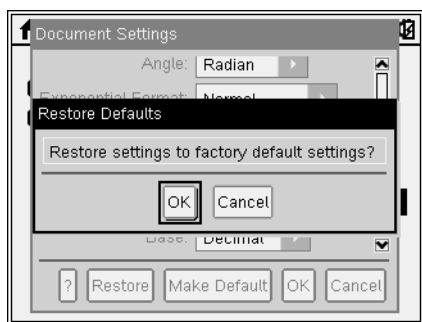

- Cliquez sur **OK** pour restaurer les réglages par défaut initiaux.
- Appuyez sur **OK** ou **esc** pour revenir à l'écran d'accueil.

Personnalisation des réglages Graphiques et géométrie

Les réglages Graphiques & géométrie contrôlent l'affichage des informations dans les activités ouvertes et dans les nouvelles activités ultérieures. Lorsque vous personnalisez les réglages d'application, les nouvelles valeurs définies deviennent les réglages par défaut pour tout le travail réalisé dans l'application Graphiques & géométrie.

Suivez la procédure ci-dessous pour modifier les paramètres Graphiques & géométrie et définir les nouveaux réglages comme réglages par défaut pour tous les nouveaux classeurs et pour Scratchpad.

1. Ouvrez un classeur avec l'application Graphiques & géométrie activée.
2. Appuyez sur **(menu) 9 (menu) > Réglages**.

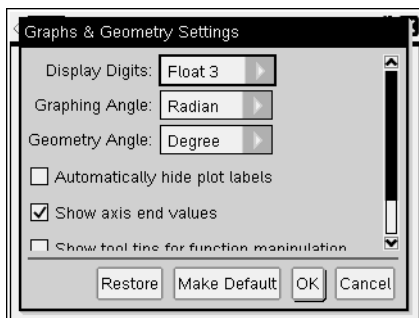

La boîte de dialogue des paramètres Graphiques et géométrie opens.



3. Appuyez sur **(tab)** pour parcourir la liste des réglages. Cliquez sur **▶** pour ouvrir la liste déroulante et afficher les valeurs pour chaque réglage.

Champ	Valeurs
Afficher chiffres (Display Digits)	Auto Flottant Flottant 1 - Flottant 12 Fixe 0 - Fixe 12

Champ	Valeurs
Angle représenté	Automatique Radian Degré Grade
Angle géométrique	Auto Radian Degré Grade

- Appuyez sur ▼ pour afficher les valeurs, puis appuyez sur  ou  pour sélectionner une valeur.
- Dans la partie inférieure de la boîte de dialogue, cochez ou décochez une case pour activer ou désactiver une option.

Case à cocher	Fonction si cochée
Masquer automatiquement les labels de tracé	Les labels de tracé s'affichent uniquement lorsque vous faites glisser le pointeur de la souris sur un tracé, que vous le sélectionnez ou que vous le saisissez.
Afficher les valeurs extrêmes des axes	Affiche les libellés numériques des valeurs minimum et maximum visibles sur un axe.
Afficher les aides pour la manipulation des fonctions	Affiche des informations utiles pour la manipulation des représentations graphiques de fonction.
Rechercher automatiquement un point d'intérêt	Affiche les zéros, les minima et maxima des fonctions et des objets représentés pendant le tracé.

- Sélectionnez l'une des options suivantes :
 - Pour appliquer les réglages personnalisés à TOUS les classeurs Graphiques & géométrie, cliquez sur **Réglages par défaut**. Lorsque la boîte de dialogue Appliquer et enregistrer comme réglages par défaut s'affiche, cliquez sur **OK**.

- Pour appliquer les réglages au classeur ouvert uniquement, cliquez sur **OK**.
- Pour restaurer les réglages par défaut, cliquez sur **Restaurer**. Lorsque la boîte de dialogue Restaurer les valeurs par défaut s'affiche, cliquez sur **OK**.
- Cliquez sur **Annuler** pour fermer la boîte de dialogue sans apporter de modifications.

Affichage de l'état de l'unité

L'écran **État de l'unité** présente les informations suivantes sur l'état actuel de l'unité :

- État des piles AAA et de la batterie rechargeable
- Version du logiciel
- Espace disponible
- Réseau (le cas échéant)
- Votre nom de connexion élève et si vous êtes connecté
- À propos

Ouverture de l'écran État de l'unité

1. Dans l'écran d'accueil, appuyez sur **5** **4**. L'écran **État de l'unité** s'affiche.

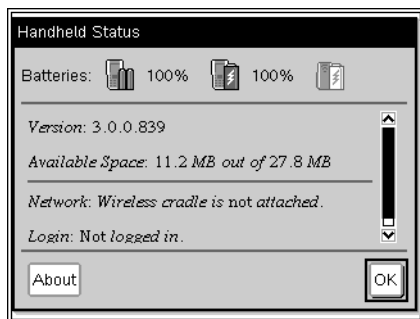

2. Cliquez sur **OK** pour fermer l'écran État de l'unité.

Consultation des informations détaillées de l'unité dans l'écran À propos

L'écran À propos fournit des informations complémentaires sur le type de l'unité, la version du système d'exploitation (O.S) et l'ID du produit.

1. Dans l'écran d'accueil, appuyez sur (5) (4). L'écran **État de l'unité** s'affiche.
2. Cliquez sur **À propos** pour afficher les informations détaillées relatives à l'unité.

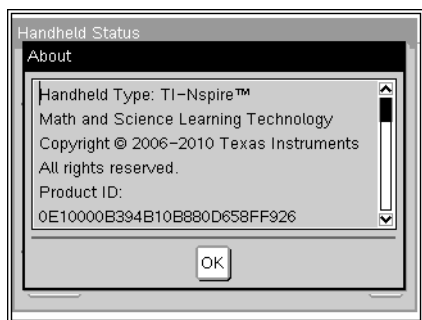

3. Cliquez sur **OK** pour fermer la boîte de dialogue **À propos**.
4. Cliquez sur **OK** pour revenir à l'écran d'accueil.

Utilisation du matériel de communication sans fil

Les enseignants disposant de la version Enseignant du logiciel TI-Nspire™ Navigator™ dans la classe peuvent se servir de la station de connexion ainsi que du point d'accès TI-Nspire™ pour établir une connexion sans fil entre leur ordinateur et une unité nomade TI-Nspire™. Cette section présente des informations relatives à la connexion du matériel de communication sans fil à une unité TI-Nspire™.

Connexion d'une station de connexion sans fil à une unité nomade

Les stations de connexion sans fil s'utilisent également avec les unités nomades TI-Nspire™ afin d'établir des connexions sans fil avec l'ordinateur de l'enseignant. Pour connecter une unité nomade à une station de connexion sans fil :

1. Faites glisser le dispositif de verrouillage au dos de la station de connexion sans fil sur la position OFF (ARRÊT).

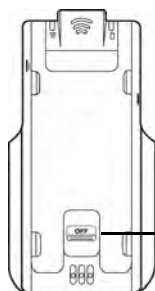

Dispositif de verrouillage
en position OFF (ARRÊT)

2. Pour fixer l'unité, orientez son écran vers le haut et faites glisser l'unité sur le dessus de la station de connexion sans fil TI-Nspire™ Navigator™. Veillez à bien introduire les deux côtés de l'unité dans les deux guides latéraux.

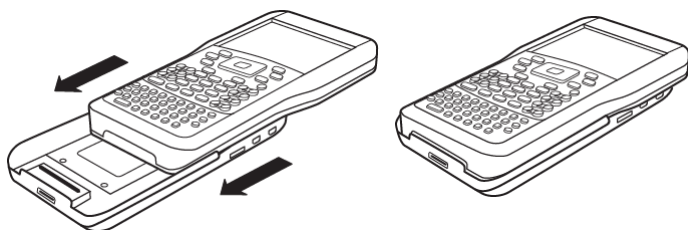

3. Pour une connexion optimale, une bonne mise en place est nécessaire. Lorsqu'elle est correctement connectée, l'unité TI-Nspire™ semble reposer sur le dessus de la station.
4. Verrouillez l'unité en position en faisant glisser le dispositif de verrouillage qui se trouve au dos de la station de connexion sur la position ON (MARCHE).

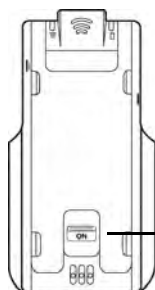

Dispositif de
verrouillage en position
ON (MARCHE)

Connexion d'unités et transfert de fichiers

Ce chapitre explique comment connecter deux unités TI-Nspire™ entre elles, comment relier les unités à un ordinateur et comment transférer des fichiers entre eux.

Les unités TI-Nspire™ sont équipées d'un port USB permettant de les connecter à une autre unité TI-Nspire™ ou à un ordinateur.

Remarque : lorsque vous utilisez le clavier TI-Nspire™ TI-84 Plus, vous pouvez vous connecter à une autre unité TI-Nspire™ dotée d'un clavier TI-Nspire™ TI-84 Plus ou à une TI-84 Plus grâce au port USB ou au port d'E/S.

Connexion d'unités

Utilisation de câbles USB

Vous pouvez utiliser les câbles USB pour connecter deux unités TI-Nspire™, pour brancher une calculatrice TI-Nspire™ à un ordinateur ou encore pour connecter entre elles deux unités TI-Nspire™ utilisant le clavier TI-Nspire™ TI-84 Plus.

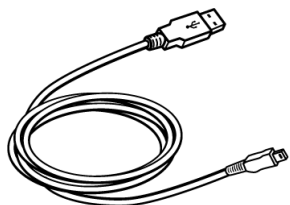

Câble de connexion USB TI-Nspire™ permettant de relier une unité à un ordinateur.

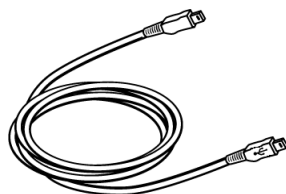

Mini-câble USB TI-Nspire™ permettant de connecter deux unités TI-Nspire™

Connexion de deux unités TI-Nspire™ à l'aide du mini-câble USB

Vous pouvez connecter deux unités dans la mesure où elles utilisent toutes les deux le même clavier. Vous ne pouvez pas connecter une unité utilisant le clavier TI-Nspire™ TI-84 Plus à une unité équipée du clavier TI-Nspire™ en natif.

Le port USB de l'unité TI-Nspire™ se trouve dans la partie supérieure centrale de l'unité TI-Nspire™.

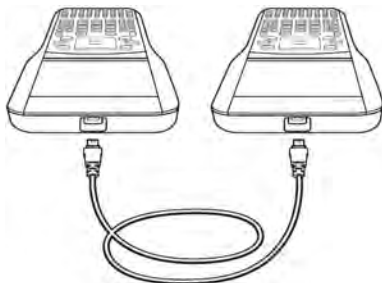

Le port USB est situé sur le dessus de l'unité TI-Nspire™ CX, du côté droit, lorsque vous placez l'écran de l'unité face à vous.

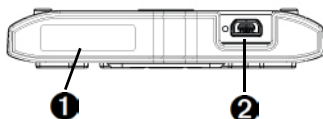

- ❶ Port de connexion pour un adaptateur sans fil.
- ❷ Port USB sur l'unité CX.

Pour connecter les unités :

1. Branchez fermement l'une des deux extrémités du mini-câble USB sur le port USB.
2. Branchez l'autre extrémité du câble sur le port USB de l'unité réceptrice

Connexion de l'unité TI-Nspire™ à un ordinateur

1. Branchez fermement l'extrémité du mini-câble USB sur le port situé sur le haut de l'unité.

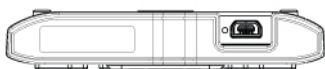

2. Branchez fermement l'extrémité USB du câble sur le port USB de l'ordinateur.

Transfert de fichiers entre unités

Vous pouvez envoyer des classeurs, des fichiers de système d'exploitation (O.S), ainsi que d'autres dossiers vers une autre unité TI-Nspire™.

Règles applicables au transfert de fichiers et de dossiers



- La fonction de transfert s'applique aux fichiers de classeurs et de système d'exploitation (O.S).
- Les systèmes d'exploitation ne sont pas interchangeables entre les différents types d'unités. Par exemple, il est impossible de transférer un système d'exploitation CAS vers une unité non-CAS.
- Si un classeur de même nom que celui que vous souhaitez transférer existe déjà sur l'unité TI-Nspire™ réceptrice, ce dernier est renommé. Le système ajoute un chiffre à la fin de son nom afin de le rendre unique. Par exemple, si le fichier Mesdonnées existe sur l'unité TI-Nspire™ réceptrice, il est renommé en Mesdonnées(2).



Les deux unités affichent dans ce cas un message indiquant le nouveau nom.

- La longueur maximale d'un nom de fichier est de 255 caractères, chemin complet compris. Si un fichier transféré porte le même nom qu'un fichier existant sur l'unité nomade réceptrice et si ce nom contient déjà 255 caractères, le nom du fichier transféré est raccourci pour permettre au système d'appliquer la règle de changement de nom décrite au paragraphe précédent.
- Toutes les variables associées au classeur transféré sont jointes lors du transfert.
- Le transfert est interrompu après 30 secondes.

Attention : Certains anciens modèles d'unités TI-Nspire™ ne peuvent pas recevoir des classeurs, mais seulement des fichiers. Si un message d'erreur s'affiche lors de l'envoi d'éléments vers un ancien modèle d'unité TI-Nspire™, reportez-vous à la section *Messages d'erreur et de notification standard*.

Envoi d'un classeur ou dossier vers une autre unité

1. Assurez-vous que les deux unités sont connectées.
2. Ouvrez le navigateur de fichiers Mes Classeurs et localisez le fichier ou le dossier à transférer.
3. Appuyez sur les touches 5 et 6 du pavé tactile pour mettre en surbrillance le classeur ou le dossier à envoyer.
4. Appuyez sur    pour sélectionner **Envoyer** dans le menu Classeurs.

Unité TI-Nspire™ : appuyez sur   .

5. Le transfert de fichier commence. Une barre de progression s'affiche pour vous permettre de suivre l'avancement du processus de transfert. Vous pouvez également utiliser le bouton Annuler de la boîte de dialogue Envoi... pour annuler le transfert avant la fin du processus.

Au terme d'un transfert réussi, le message « <nom du dossier/fichier> transféré comme <nom du dossier/fichier> » s'affiche. Si le fichier a dû être renommé sur l'unité réceptrice, le nom du nouveau fichier s'affiche dans le message.

Réception d'un classeur ou d'un dossier

Aucune intervention de la part de l'utilisateur de l'unité réceptrice TI-Nspire™ n'est requise. Les unités sont automatiquement mises sous tension lorsque le câble de connexion est branché.

Lorsque le processus de transfert s'est déroulé normalement, le message « <nom du fichier/dossier> reçu » s'affiche. Si le fichier a dû être renommé, le nom du nouveau fichier est indiqué dans le message.

Attention : Certains anciens modèles d'unités TI-Nspire™ ne peuvent pas recevoir des classeurs, mais seulement des fichiers. Si un message d'erreur s'affiche lors de l'envoi d'éléments vers un ancien modèle d'unité TI-Nspire™, reportez-vous à la section *Messages d'erreur et de notification standard*.

Annulation d'un transfert

1. Pour annuler un transfert en cours, cliquez sur le bouton **Annuler** de la boîte de dialogue affichée sur l'unité émettrice. L'utilisateur de l'une ou l'autre unité peut également appuyer sur **esc**. (sur l'unité TI-Nspire™ : appuyez sur **esc**).
2. Appuyez sur **esc** ou **enter** pour fermer la fenêtre du message d'erreur de transmission.
Unité TI-Nspire™ : appuyez sur **esc** ou **enter**.

Transfert de fichiers entre ordinateurs et unités

Dans l'espace de travail Classeurs, les enseignants et les élèves peuvent utiliser la méthode du « glisser-déposer » pour transférer rapidement fichiers et dossiers d'un ordinateur vers une unité nomade et inversement.

1. Connectez l'unité à un ordinateur au moyen d'un câble USB standard A/mini-B.
2. Dans le logiciel TI-Nspire™, ouvrez l'espace de travail Classeurs.
3. Dans la boîte à outils Classeurs, cliquez sur  pour ouvrir l'Explorateur de contenu.

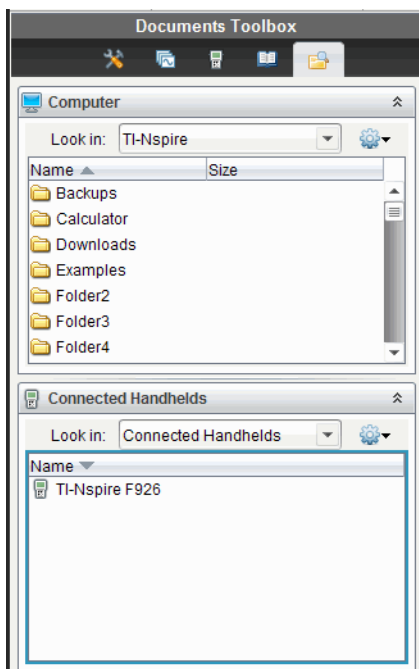

Panneau
Ordinateur

Unités connectées

4. Sélectionnez le dossier dans lequel se trouve le fichier à transférer.
- Pour transférer un fichier d'une unité vers un ordinateur, sélectionnez le fichier, puis faites-le glisser pour le déposer dans un dossier contenu dans le panneau Ordinateur.
 - Pour transférer un fichier d'un ordinateur vers une unité, sélectionnez le fichier, puis faites-le glisser pour le déposer sur une unité connectée.

Remarque : Les utilisateurs du TI-Nspire™ Teacher Software ou du TI-Nspire™ Navigator™ Teacher Software peuvent également se servir des options disponibles dans l'espace de travail Contenu afin de transférer des fichiers d'une unité vers un ordinateur.

Utilisation de l'option Enregistrer sur l'unité

Dans l'espace de travail Classeurs, vous pouvez également utiliser l'option Enregistrer sur l'unité du menu Fichier pour transférer un fichier vers une unité connectée en choisissant un dossier cible spécifique sur l'unité.

1. Assurez-vous que l'unité est bien connectée à l'ordinateur.
2. Dans le panneau Ordinateur, sélectionnez le dossier dans lequel se trouve le fichier.
3. Sélectionnez le fichier qui vous intéresse.
4. Choisissez **Fichier > Enregistrer sur l'unité**. La fenêtre Enregistrer sur l'unité s'affiche.

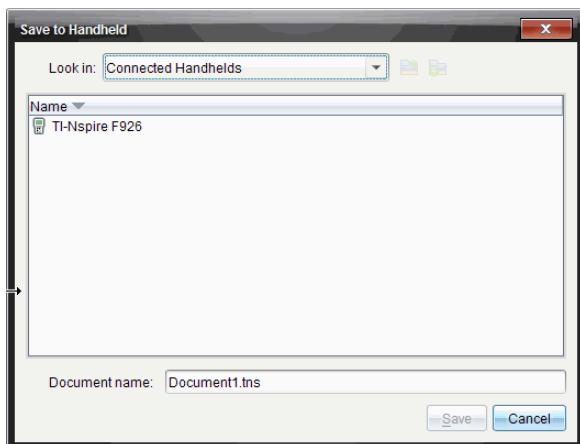

5. Double-cliquez sur le nom de l'unité, puis sélectionnez le dossier dans lequel vous souhaitez enregistrer le fichier.
6. Cliquez sur **Enregistrer**. Le fichier est enregistré dans le dossier sélectionné et la fenêtre Enregistrer sur l'unité se ferme.

Gestion des erreurs provoquées par l'envoi de dossiers

Si un message d'erreur s'affiche après une tentative d'envoi, cela peut signifier que le système d'exploitation de l'unité réceptrice ne prend pas en charge le transfert. Pour résoudre ce problème, mettez à jour l'O.S de l'unité réceptrice et effectuez une nouvelle tentative d'envoi.

Messages d'erreur et de notification fréquents

Affichage sur	Message et description
Unité émettrice	<p>« Cette structure de dossiers n'est pas prise en charge par la calculatrice réceptrice. La mise à jour de l'O.S de la calculatrice est peut-être nécessaire. Pour cela, vous pouvez utiliser l'option Envoyer OS du menu</p> <p>Mes classeurs. »</p> <p>OK</p> <hr/> <p>Si un message d'erreur s'affiche lors de l'envoi d'un dossier à un ancien modèle d'unité TI-Nspire™, tentez de mettre à jour l'O.S de l'unité réceptrice. Si le problème persiste, vous devrez peut-être envoyer les fichiers séparément.</p>
Unité émettrice	<p>« Échec du transfert. Vérifiez le câble et réessayez. »</p> <p>OK</p> <hr/> <p>Ce message s'affiche lorsque le câble de connexion n'est pas branché au port de communication de l'unité nomade émettrice. Débranchez, puis rebranchez le câble et relancez l'opération de transfert.</p> <p>Cliquez sur OK pour fermer la fenêtre du message de transfert.</p> <p>Remarque : il est possible que ce message ne s'affiche pas systématiquement sur l'unité émettrice. En revanche, cette dernière peut conserver l'état OCCUPÉ jusqu'à l'annulation du transfert.</p>

Affichage sur	Message et description
Unité émettrice	<p>« L'unité réceptrice ne dispose pas de suffisamment d'espace pour le transfert de fichier(s). »</p> <p style="text-align: center;">OK</p>
	<p>Ce message s'affiche lorsque l'unité réceptrice ne dispose pas de suffisamment de mémoire pour recevoir le fichier transféré.</p> <p>L'utilisateur de l'unité réceptrice doit libérer de l'espace afin de pouvoir réceptionner le nouveau fichier. Pour cela :</p> <ul style="list-style-type: none"> • Supprimez les fichiers inutiles. • Stockez les fichiers sur un ordinateur en vue d'une récupération ultérieure, puis supprimez-les de l'unité TI-Nspire™.
Unité émettrice	<p>«<dossier>/<nom de fichier> transféré comme <<dossier>/<nom de fichier(n°)>. »</p>
	<p>Ce message s'affiche une fois que l'opération de transfert a abouti, s'il a été nécessaire de renommer le fichier parce qu'un fichier de même nom existait déjà sur l'unité réceptrice. Le fichier transféré est renommé, un chiffre étant ajouté à la fin de son nom. La numérotation du changement de nom débute toujours à (2) et suit une incrémentation d'une unité, le cas échéant.</p>
Unité émettrice	<p>«<dossier>/<nom de fichier> transféré comme <dossier>/<nouveau nom de fichier>. »</p>
	<p>Ce message indique qu'un nouveau dossier a été créé sur l'unité réceptrice pour stocker le fichier transféré.</p>
Unité réceptrice	<p>« <dossier>/<nom de fichier(x)> reçu. »</p>
	<p>Ce message indique qu'un classeur du même nom que celui transféré existe déjà sur l'unité réceptrice.</p>
Unité réceptrice	<p>«<nouveau dossier>/<nouveau nom de fichier> reçu. »</p>
	<p>Ce message indique qu'un nouveau dossier a été créé pour stocker le fichier transféré.</p>

Affichage sur	Message et description
Unité réceptrice	« Échec du transfert. Vérifiez le câble et réessayez. » OK
	<p>Ce message indique que le câble de connexion n'est pas branché correctement sur le port de communication de l'unité réceptrice. Débranchez, puis rebranchez le câble et relancez l'opération de transfert.</p> <p>Cliquez sur OK pour fermer la fenêtre du message de transfert.</p>

Gestion de la mémoire et des fichiers

L'unité TI-Nspire™ est fournie avec une mémoire de 64 Mo. Sur la mémoire totale, 32 Mo sont réservés au stockage Flash et 32 Mo à la RAM. Une fois le système d'exploitation chargé, vous utilisez de la mémoire au fur et à mesure que des classeurs sont créés et stockés sur l'unité. Vous serez peut-être amené, après plusieurs mois d'utilisation, à libérer de la mémoire ou à restaurer celle-ci. Si la mémoire disponible sur l'unité est insuffisante, choisissez l'une des options suivantes pour restaurer de l'espace sur l'unité :

- Suppression des classeurs et dossiers devenus inutiles
- Sauvegarde des fichiers et dossiers sur une autre unité ou un autre ordinateur
- Réinitialisation de la mémoire, opération qui supprime la TOTALITÉ des fichiers et dossiers stockés sur l'unité

Vérification de la mémoire disponible

Procédez de la manière suivante pour afficher la quantité de mémoire (en octets) utilisée par l'ensemble des classeurs et des variables présents sur votre unité.

1. Dans l'écran d'accueil, choisissez l'option **État** du menu **Réglages**.

Appuyez sur  **5** **4**.

La fenêtre État de l'unité s'affiche.

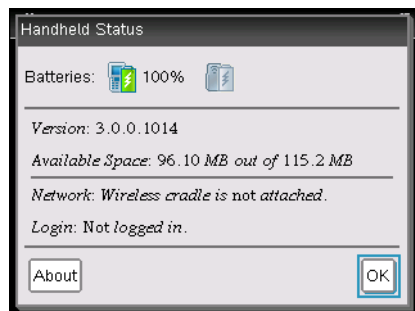

2. Consultez le champ *Espace disponible* pour déterminer la quantité de mémoire disponible sur l'unité.
3. Cliquez sur **OK** pour revenir à l'écran d'accueil.

Libération de mémoire

Pour libérer ou récupérer de la mémoire, vous devez supprimer des classeurs et/ou des dossiers de l'unité Si vous souhaitez conserver les classeurs et les dossiers pour une utilisation ultérieure, transférez-les sur une autre unité ou sur un ordinateur en utilisant le logiciel TI-Nspire™.

Suppression de fichiers de l'unité

1. Appuyez sur **(on)** **(2)** pour ouvrir le navigateur de fichiers **Mes classeurs**.
2. Appuyez sur **▲** ou **▼** pour sélectionner le dossier ou le classeur à supprimer.
3. Appuyez sur **(del)** ou sur **(ctrl)** **(menu)** **(6)**.

Une boîte de dialogue s'affiche, vous invitant à confirmer la suppression.

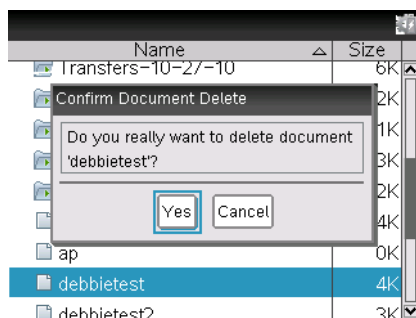

4. Appuyez sur **(enter)** pour confirmer ou sur **(esc)** pour annuler l'opération.

Le dossier/classeur est définitivement supprimé de l'unité.

Sauvegarde de fichiers sur une autre unité

1. Connectez les deux unités au moyen du câble USB/USB.
2. Appuyez sur **(on)** **(2)** pour ouvrir **Mes classeurs** sur l'unité émettrice.
3. Appuyez sur les touches 5 et 6 pour mettre en surbrillance le classeur à envoyer.
4. Appuyez sur **(menu)**, puis sélectionnez **Envoyer** ou appuyez sur **(ctrl)** **(menu)** **(2)**.

- Une fois le fichier transféré, un message s'affiche sur l'unité réceptrice.

Transfert de fichiers sur un ordinateur

Le logiciel TI-Nspire™ vous permet de transférer des fichiers et des dossiers d'une unité vers un ordinateur.

- Connectez l'unité à l'ordinateur de destination au moyen d'un câble USB standard A/mini-B.
- Dans le logiciel TI-Nspire™, ouvrez l'espace de travail Classeurs.
- Dans la boîte à outils Classeurs, cliquez sur  pour ouvrir l'Explorateur de contenu.

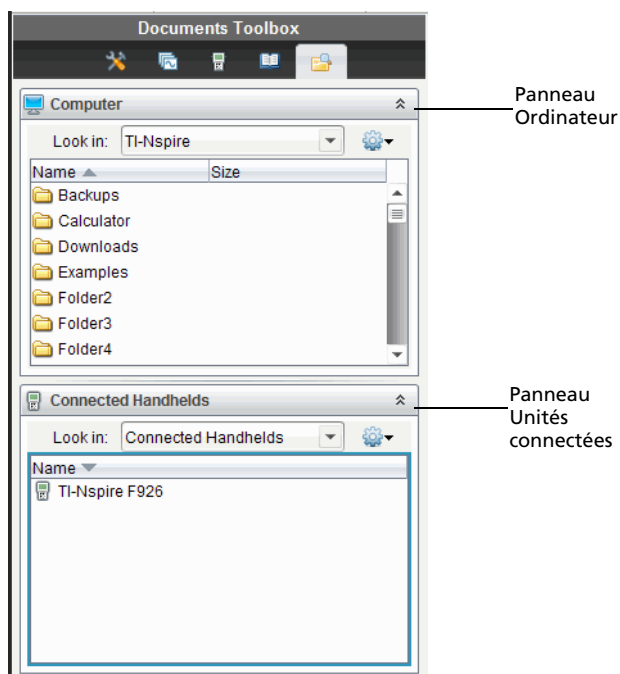

- Dans le panneau Ordinateur, naviguez jusqu'au dossier dans lequel vous souhaitez enregistrer les fichiers.
- Dans le panneau Unités connectées, double-cliquez sur le nom de l'unité pour afficher les dossiers et les fichiers qu'elle contient.

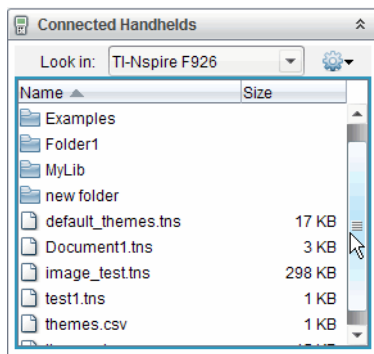

6. Sélectionnez le fichier ou le dossier que vous souhaitez enregistrer sur l'ordinateur.

- Cliquez sur le fichier pour sélectionner un fichier ou un dossier à la fois.
- Pour sélectionner tous les fichiers contenus sur l'unité, sélectionnez le premier de la liste, maintenez la touche **Maj** enfoncée, puis cliquez sur le dernier fichier ou dossier de la liste.
- Pour sélectionner des fichiers aléatoires (non consécutifs), cliquez sur le premier fichier, puis maintenez la touche **Ctrl** enfoncée pendant que vous complétez la sélection.

Remarque : si vous sélectionnez plusieurs fichiers, ils sont enregistrés sous forme de série de cours (fichier .tilb).

7. Faites glisser les fichiers vers le dossier situé dans le panneau Ordinateur ou choisissez **Fichier > Enregistrer sous**. Les fichiers sont copiés dans le dossier stocké sur l'ordinateur.
8. Vérifiez que les fichiers dont vous avez besoin sont disponibles sur l'ordinateur avant de les supprimer de l'unité.

Remarque : les utilisateurs du logiciel TI-Nspire™ version Enseignant ou du logiciel TI-Nspire™ Navigator™ version Enseignant peuvent également se servir des options disponibles dans l'espace de travail Contenu afin de copier des fichiers d'une unité vers un ordinateur.

Réinitialisation de la mémoire

Procédez de la manière suivante pour supprimer TOUS les fichiers et les dossiers contenus sur l'unité.

Attention : avant d'effectuer cette opération, pensez à restaurer suffisamment de mémoire disponible en ne supprimant que les données sélectionnées. En cas de réinitialisation de toute la mémoire, les applications préinstallées sur l'unité sont conservées, mais celles qui ont été téléchargées en mode TI-84 sont supprimées.

1. Après vous être assuré de vouloir supprimer tous les fichiers, appuyez sur **(on)** **(2)** pour ouvrir le navigateur de fichiers **Mes classeurs**.
2. Appuyez sur **(menu)** pour ouvrir le menu contextuel.
3. Sélectionnez **Tout effacer** ou appuyez sur **[C]**. La boîte de dialogue Perte de données s'ouvre.

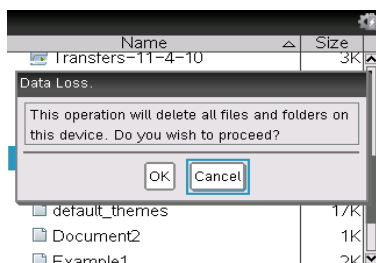

4. Cliquez sur **OK** pour valider la suppression de la mémoire de l'unité.

Mise à jour du système d'exploitation de l'unité

Pour tirer parti des toutes dernières fonctionnalités et mises à jour de l'unité, téléchargez la version la plus récente des fichiers du système d'exploitation à partir du site Web Education Technology (education.ti.com). Vous pouvez mettre à jour le système d'exploitation (O.S) des unités TI-Nspire™ à l'aide d'un ordinateur et des logiciels suivants :

- TI-Nspire™ Teacher Software
- TI-Nspire™ Student Software
- TI-Nspire™ CAS Teacher Software
- TI-Nspire™ CAS Student Software
- TI-Nspire™ Teacher Navigator™ Software
- TI-Nspire™ CAS Teacher Navigator™ Software

En classe, vous pouvez vous servir des stations d'accueil TI-Nspire™ pour mettre à jour le système d'exploitation de plusieurs unités à la fois.

Vous avez également la possibilité de transférer l'O.S d'une unité TI-Nspire™ vers une autre ou d'une unité TI-Nspire™ CX vers une autre. Sachez cependant que les systèmes d'exploitation des unités ne sont pas interchangeables. Il est en effet impossible de transférer un système d'exploitation CAS vers une unité non-CAS. De même, vous ne pouvez pas transférer un système d'exploitation d'unité TI-Nspire™ vers une unité TI-Nspire™ CX.



Informations importantes à connaître

- Si l'espace disponible sur l'unité de destination est insuffisant pour la mise à jour, un message s'affiche. Pour plus d'informations sur la restauration de la mémoire, consultez la section *Gestion de la mémoire et des fichiers*.
- La mise à jour du système d'exploitation n'entraîne pas la suppression des classeurs de l'utilisateur. Le seul cas dans lequel les classeurs peuvent être affectés par l'installation d'un système d'exploitation est celui où l'O.S de l'unité réceptrice est endommagé. Dans ce cas seulement, les classeurs peuvent être affectés par la restauration du système d'exploitation. Il est conseillé de sauvegarder vos classeurs et dossiers importants avant de procéder à l'installation et à la mise à jour de votre système d'exploitation.

Attention : la mise à jour du système d'exploitation entraîne la suppression de tous les fichiers et applications TI-84. Avant de procéder à cette mise à jour, utilisez TI Connect pour sauvegarder tous vos fichiers et applications TI-84 sur un ordinateur. Une fois la mise à jour terminée, vous pouvez les retransférer sur l'unité.

Avant de commencer

Avant de commencer à télécharger un O.S, assurez-vous que la charge des piles de l'unité est d'au moins 25 %.

- Pour vérifier l'état de la pile rechargeable sur les unités TI-Nspire™ CX, appuyez sur  on **5** **4** afin d'ouvrir la boîte de dialogue **État de l'unité**.
- Pour vérifier l'état de la pile rechargeable et des piles AAA sur les unités TI-Nspire™, appuyez sur  **5** **4** afin d'ouvrir la boîte de dialogue **État de l'unité**.

Lorsque l'unité est en mode de téléchargement du système d'exploitation, la fonction APD™ (Automatic Power Down™) est désactivée. Si votre unité reste en mode de téléchargement pendant une durée prolongée avant que vous ne lanciez effectivement le processus de téléchargement, les piles risquent de se décharger. Il vous faudra alors remplacer ou recharger les piles avant de télécharger l'O.S.

Localisation des mises à jour du système d'exploitation

Pour obtenir les toutes dernières informations concernant les mises à jour du système d'exploitation disponibles, consultez le site Web de Texas Instruments, à l'adresse <http://education.ti.com>.

Vous pouvez télécharger sur un ordinateur une mise à jour du système d'exploitation à partir du site Web de Texas Instruments et utiliser un câble USB pour installer l'O.S sur votre unité TI-Nspire™. Pour télécharger les mises à jour, vous devez disposer d'une connexion Internet et d'un câble USB adapté.

Recherche de mises à jour d'O.S pour l'unité

Lorsque vous utilisez le logiciel TI-Nspire™, vous pouvez rapidement déterminer si le système d'exploitation de l'unité est à jour une fois l'unité connectée à un ordinateur.

1. Ouvrez le logiciel TI-Nspire™ et assurez-vous que l'unité est connectée à votre ordinateur.

2. Dans l'espace de travail Classeurs, cliquez sur  pour ouvrir l'Explorateur de contenu.
3. Dans le panneau Unités connectées, sélectionnez une unité connectée.

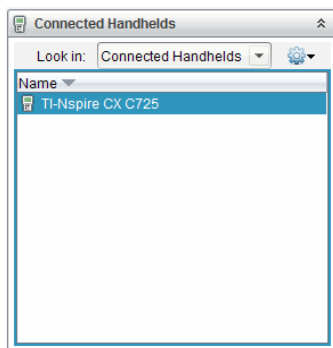

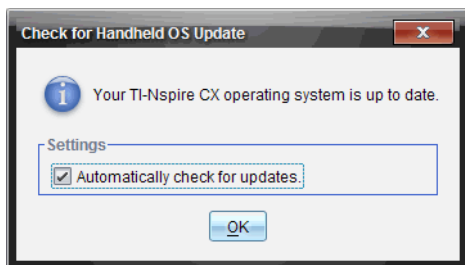

4. Sélectionnez **Aide > Rechercher les mises à jour d'O.S pour l'unité.**
 - Si le système d'exploitation est à jour, la boîte de dialogue Rechercher les mises à jour d'O.S pour l'unité s'affiche et vous indique que l'O.S de votre unité est à jour.



- Si le système d'exploitation n'est pas à jour, la boîte de dialogue affiche un message indiquant qu'une nouvelle version de l'O.S est disponible.
5. Pour désactiver les notifications automatiques des mises à jour, désélectionnez l'option Rechercher automatiquement les mises à jour. Par défaut, cette option est sélectionnée.
 6. Cliquez sur **OK** pour fermer la boîte de dialogue.

Mise à jour du système d'exploitation (O.S)

Dans l'application TI-Nspire™, vous pouvez choisir de mettre à jour le système d'exploitation sur une unité connectée à partir des espaces de travail et menus suivants :

- Dans toutes les versions du logiciel, vous pouvez choisir **Aide > Rechercher les mises à jour d'O.S pour l'unité**. Sélectionnez une unité connectée dans l'Explorateur de contenu afin d'activer cette option. Si l'O.S de l'unité n'est pas à jour, la boîte de dialogue indique la mise à disposition d'une version plus récente du système d'exploitation. Pour mettre à jour le système d'exploitation, suivez les instructions.
- Dans toutes les versions du logiciel TI-Nspire™, vous pouvez utiliser les options disponibles dans l'espace de travail Classeurs :
 - Ouvrez l'Explorateur de contenu, sélectionnez le nom de l'unité, puis cliquez sur  et choisissez **Installer l'O.S**.
—OU—
 - Choisissez **Outils > Installer l'O.S sur l'unité**.
- Les utilisateurs de la version Enseignant du logiciel TI-Nspire™ peuvent se servir des options disponibles dans l'espace de travail Contenu :
 - Dans le panneau Ressources, cliquez avec le bouton droit de la souris sur le nom d'une unité connectée, puis sélectionnez **Installer l'O.S sur l'unité**.
—OU—
 - Sélectionnez le nom de l'unité dans le panneau Aperçu, cliquez sur  dans le panneau Aperçu, puis choisissez **Installer l'O.S sur l'unité**.
—OU—
 - Cliquez avec le bouton droit de la souris sur le nom de l'unité et sélectionnez **Installer l'O.S sur l'unité**.

Procédure de mise à jour de l'O.S

Lorsque vous choisissez de mettre à jour le système d'exploitation d'une unité, la boîte de dialogue Sélectionner fichier O.S s'affiche.

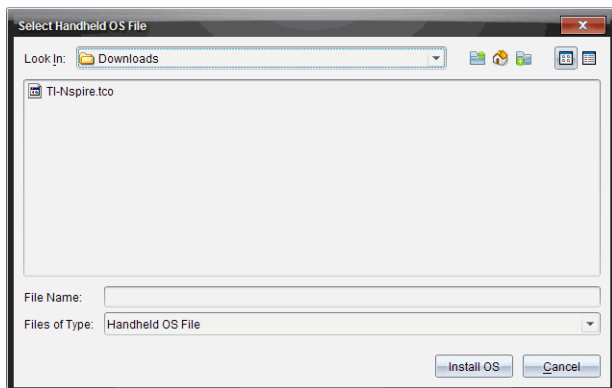

Le fichier affiché pour la sélection utilise par défaut le type de fichier requis par l'unité choisie.

1. Sélectionnez le fichier O.S approprié :
 - Si vous procédez à la mise à jour d'une unité TI-Nspire™ CX, sélectionnez TI-Nspire.tco.
 - Si vous procédez à la mise à jour d'une unité TI-Nspire™ CX CAS, sélectionnez TI-Nspire.tcc.
 - Si vous procédez à la mise à jour d'une unité TI-Nspire™, sélectionnez TI-Nspire.tno.
 - Si vous procédez à la mise à jour d'une unité TI-Nspire™ CAS, sélectionnez TI-Nspire.tnc.
2. Cliquez sur **Installer l'O.S** pour télécharger le système d'exploitation et mettre à jour l'unité. Le message de confirmation « *Le système d'exploitation de l'unité va être mis à jour. Les données non enregistrées seront perdues. Voulez-vous continuer ?* » s'affiche.
3. Cliquez sur **Oui** pour continuer. La boîte de dialogue Installation de l'O.S s'ouvre, indiquant la progression du téléchargement. Ne déconnectez pas l'unité.



4. Une fois le téléchargement terminé, la boîte de dialogue d'informations s'ouvre, indiquant que le fichier de l'O.S a bien été transféré sur l'unité. Vous pouvez déconnecter l'unité.

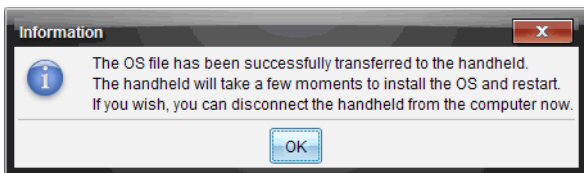



5. Cliquez sur **OK**. Le système d'exploitation mis à jour est installé sur l'unité. Une fois la mise à jour terminée, l'unité redémarre.
6. Sur l'unité, suivez les instructions affichées pour :
- Sélectionner la langue à utiliser
 - Sélectionner la taille de police souhaitée
7. Lorsque l'écran de bienvenue apparaît, cliquez sur **OK**. L'écran d'accueil s'affiche.

Transfert du système d'exploitation à partir d'une unité

Remarque : vous ne pouvez pas transférer l'O.S d'une unité TI-Nspire™ vers une unité TI-Nspire™ CX ni transférer l'O.S d'une unité CAS vers une unité non-CAS. Les systèmes d'exploitation sont différents et ne sont aucunement interchangeables.

Pour transférer l'O.S d'une unité vers une autre :

1. Vérifiez que tous les documents ouverts sur l'unité réceptrice sont fermés.
2. Connectez les deux unités au moyen d'un câble USB mini-B/mini-B.

- Sur l'unité émettrice, sélectionnez Mes classeurs dans l'écran d'accueil.
- Appuyez sur , puis sélectionnez **Envoyer OS**.
Sur une unité TI-Nspire™, appuyez sur .

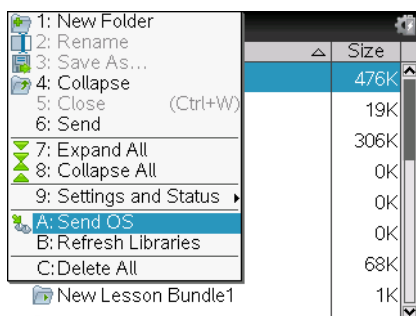

- Sur l'unité réceptrice, le message « *Réception d'une mise à jour de l'O.S. Les modifications non enregistrées seront perdues. Voulez-vous continuer ?* » s'affiche, ainsi que les boutons de réponse Oui et Non. Choisissez Oui pour recevoir la mise à jour de l'O.S.
 - Si vous ne sélectionnez pas **Oui** dans un délai de 30 secondes, l'unité répond automatiquement Non et le transfert est annulé.
 - Il est important d'enregistrer et de fermer tous les documents ouverts avant d'effectuer une mise à jour d'O.S. La poursuite d'une mise à jour d'O.S sur une unité contenant des documents ouverts non enregistrés entraîne la perte des données qu'ils contiennent
- Pendant la mise à jour, les messages suivants s'affichent sur les unités émettrice et réceptrice :
 - « *Réception de l'O.S. Ne débranchez pas le câble.* »
 - « *Envoi de l'O.S. Ne débranchez pas le câble.* »
- Une fois le transfert terminé, l'unité émettrice reçoit un message de fin d'exécution d'opération, lequel autorise le débranchement du câble. L'O.S est automatiquement installé sur l'unité réceptrice. Au cours du processus d'installation, le message « *Installation de l'OS <numéro de version>* » s'affiche sur l'unité réceptrice.
- Une fois l'installation terminée, le message « *L'OS <numéro de version> a été installé. L'unité va redémarrer.* » s'affiche. Le redémarrage commence. Si l'unité émettrice est toujours connectée au câble, le message de transfert réussi reste affiché sur son écran.

Important :

- Pour chaque unité réceptrice, pensez à sauvegarder les informations requises et à installer de nouvelles piles.
- Assurez-vous que l'écran **Envoyer OS** est affiché sur l'unité émettrice.

Mise à jour du système d'exploitation sur plusieurs unités à la fois

En classe, vous pouvez vous servir de la station d'accueil TI-Nspire™ pour mettre à jour le système d'exploitation de plusieurs unités à la fois.

Dans les versions Enseignant du logiciel TI-Nspire™, vous pouvez transférer des fichiers depuis l'ordinateur vers plusieurs unités à partir de l'espace de travail Contenu. Pour plus d'informations sur le transfert de fichiers vers des unités connectées, consultez la section *Utilisation de l'espace de travail Contenu*.

Messages de mise à jour d'O.S

Cette section répertorie les informations et les messages d'erreur qui peuvent s'afficher sur les unités au cours d'une mise à jour d'O.S.

Affichage sur : Message et description

Unité émettrice	« L'unité réceptrice ne dispose pas de suffisamment d'espace mémoire. Libérez <xxx Ko>. »
-----------------	---

Ce message signifie que l'unité réceptrice ne dispose pas de suffisamment de mémoire pour le nouvel O.S. L'espace requis est indiqué pour vous permettre de libérer la quantité de mémoire nécessaire au nouveau système d'exploitation. Vous pouvez transférer des fichiers sur un ordinateur à des fins de stockage afin de libérer la quantité d'espace nécessaire.

Unité émettrice	« Les piles de l'unité réceptrice doivent être remplacées avant de mettre à niveau l'O.S. »
-----------------	---

Ce message indique que les piles de l'unité réceptrice doivent être remplacées. Procédez à l'envoi de la mise à jour d'O.S dès que les piles seront remplacées.

Affichage sur : Message et description

Unité émettrice « L'O.S de l'unité réceptrice est plus récent.
Cet O.S ne peut pas être chargé. »

OK

Ce message indique que la version de l'O.S de l'unité réceptrice est plus récente que celle de l'O.S dont le transfert est en cours Vous ne pouvez pas procéder à une mise à jour inférieure.

Unité émettrice « Mise à jour refusée par l'unité réceptrice. »

OK

Ce message indique que l'unité réceptrice refuse la mise à jour.

Unité émettrice « L'O.S a été transféré.
Vous pouvez débrancher le câble. »

OK

Ce message indique que le transfert est terminé et que vous pouvez débrancher en toute sécurité le câble de l'unité émettrice.

Unité émettrice «Envoi de l'O.S. Ne débranchez pas le câble. »

Ce message, accompagné d'une barre de progression, s'affiche pendant le transfert de la mise à jour d'O.S.

Les deux unités « Échec du transfert. Vérifiez le câble et réessayez. »

OK

Les unités émettrice et/ou réceptrice ne sont pas branchées correctement. Débranchez, puis rebranchez le câble de chaque unité nomade et relancez l'opération de transfert.

Unité réceptrice « Réception d'une mise à jour de l'O.S.Les modifications non enregistrées seront perdues.
Voulez-vous continuer ? »

Oui Non

Ce message s'affiche juste avant le début d'une mise à jour d'O.S. Si vous ne sélectionnez pas Oui dans les 30 secondes, le système répond automatiquement par Non.

Affichage sur : Message et description

Unité réceptrice «Réception de l'O.S. Ne débranchez pas le câble.
»

Ce message, accompagné d'une barre de progression, s'affiche pendant le transfert de la mise à jour d'O.S.

Unité réceptrice « Installation de l'O.S. »

Ce message s'affiche lorsque le transfert est terminé. Il est destiné à informer l'utilisateur de l'état de l'unité.

Unité réceptrice « L'O.S a été installé. L'unité va redémarrer»
OK

Ce message d'information s'affiche brièvement avant le redémarrage automatique de l'unité.

Unité réceptrice « L'installation a été altérée.
L'unité va redémarrer. Vous devrez
procéder à une nouvelle tentative de
mise à jour de votre O.S. »

OK

Une erreur s'est produite pendant le transfert et l'installation a été altérée. L'unité va redémarrer. Après le redémarrage, réinstallez la mise à jour de votre O.S.

Raccourcis clavier

Utilisez les raccourcis clavier suivants pour exécuter les fonctions courantes.

Aide

Ouverture des astuces



Édition de texte

Couper



Copier



Coller



Annuler



Rétablir

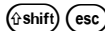

Activer/Désactiver les résultats approchés et exacts



Touche modificatrice permettant d'inclure l'accent approprié



Insertion de caractères et de symboles dans un classeur

Afficher le jeu de caractères/symboles



Tiret bas



Afficher le jeu de modèles mathématiques



Barre oblique inverse (\)



Capture de données manuelle



Effacer



Verrouillage majuscules



Enregistrer



Crochets



Parenthèses



Afficher le jeu de symboles de trigonométrie



Symbole égal	=
Afficher le jeu de symboles pi (π , /, θ , etc.),	(\pi)
Afficher le jeu de symboles d'égalité/inégalité ($>$, $<$, \neq , \leq , \geq , and)	(ctrl) =
Afficher le jeu de lettres et de marques de ponctuation (? ! \$ ' " ; ; _ \)	(?)
Racine carrée	(ctrl) x^2
log (Logarithme)	(ctrl) 10^x
In (Logarithme népérien)	(ctrl) e^x
ans	(ctrl) (-)
Gestion des classeurs	
Ouvrir un classeur	(ctrl) O
Fermer le classeur	(ctrl) W
Créer un classeur	(ctrl) N
Insérer une nouvelle page	(ctrl) I
Sélectionner l'application	(ctrl) K
Enregistrer le classeur courant	(ctrl) S
Navigation	
Début de la page	(ctrl) 7
Fin de la page	(ctrl) 1
Page Précédente	(ctrl) 9
Page Suivante	(ctrl) 3
Remonter d'un niveau dans la hiérarchie	(ctrl) ▲
Descendre d'un niveau dans la hiérarchie	(ctrl) ▼
Menu contextuel associé à la sélection	(menu)
Étendre la sélection dans la direction de la flèche	(shift) N'importe quelle flèche

Navigation dans les classeurs

Afficher la page précédente



Afficher la page suivante



Afficher la trieuse de pages



Fermer la trieuse de pages



Basculer entre les applications sur une page divisée



Reculer la cible de sélection sur la page

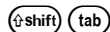

Assistants et modèles

Ajouter une colonne à une matrice après la colonne courante



Ajouter une ligne à une matrice après la ligne courante



Modèle Intégrale



Modèle Dérivée



Jeu de modèles mathématiques

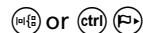

Modèle Fraction



Modification de l'affichage

Augmenter le contraste



Réduire le contraste



Mise hors tension



Utilisation des raccourcis spécifiques à l'application

Sélectionner toutes les données de l'Éditeur mathématiques ou de l'Éditeur de programmes



Vérifier la syntaxe et enregistrer (dans l'Éditeur de programmes)



Insérer la console d'acquisition de données









Rechercher (dans l'Éditeur de programmes)



Cacher/Afficher la ligne de saisie (dans Graphiques & géométrie)



Aller à (dans Tableur & listes, l'Éditeur de programmes)

Rechercher et remplacer (dans l'Éditeur de programmes)	 H
Insérer une boîte d'expression mathématique (dans l'Éditeur mathématique)	 M
Ouvrir l'application Brouillon	
Recalculer (dans Tableur & listes)	 R
Ajouter une table de valeurs (dans Tableur & listes et Graphiques & géométrie)	 T
Grouper/Dé grouper	 4 /  6

À propos du mode TI-84

L'unité TI-Nspire™ CAS ne fonctionne pas en mode TI-84. Si vous utilisez la version CAS de l'unité, ignorez toutes les références à l'utilisation de celle-ci en mode TI-84.

Description des deux modes d'utilisation de l'unité

Votre unité nomade TI-Nspire™ peut fonctionner avec deux claviers :

- le clavier TI-Nspire™
- le clavier TI-84 Plus.

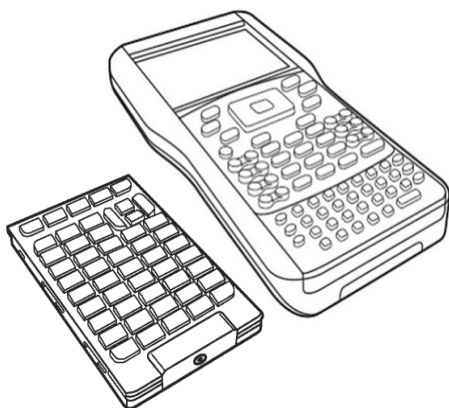

Clavier
TI-84 Plus (à gauche) et clavier TI-Nspire à
droite (fixé à l'unité nomade)

Changement de clavier

Attention : lors du changement de clavier, assurez-vous d'avoir mis l'unité nomade hors tension avant de retirer le clavier. Le retrait du clavier avant l'effacement des données de l'écran peut entraîner la perte de données.

1. Retirez le couvercle, puis retournez l'unité. Faites glisser le mécanisme de verrouillage vers la droite.

Le clavier est déverrouillé.

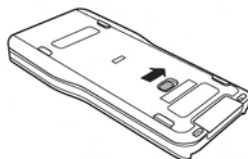

2. Retournez de nouveau l'unité vers vous et faites glisser le clavier dans la direction opposée de l'écran.



3. Retirez complètement le clavier de l'unité nomade.

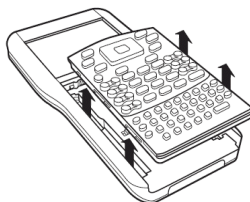

4. Mettez en place l'autre clavier. Veillez à l'insérer correctement dans les rainures inférieure et latérales de l'unité.



Remarque : le clavier ne s'insère pas à partir de la base de l'unité. Placez-le dans les rainures qui se trouvent au-dessus du compartiment des piles.

5. Une fois installé, exercez une pression sur le clavier, dans la direction de l'écran.

Il s'enclique en position une fois correctement mis en place et inséré dans l'unité nomade.



Câbles pour le mode TI-84 Plus

Si vous possédez déjà une calculatrice TI-84 Plus et si vous utilisez le port E/S pour la connectivité, vous pouvez utiliser les mêmes câbles pour vous connecter à une unité TI-Nspire™ en utilisant le clavier TI-84.

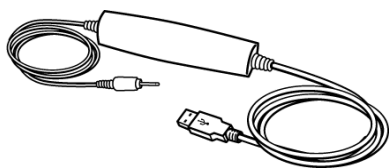

Câble USB permettant de connecter la calculatrice en mode TI-84 à un ordinateur en utilisant le logiciel TI-Connect

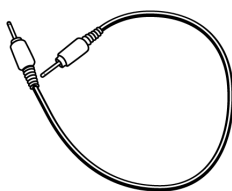

Câble de connexion d'E/S TI-84 Plus permettant de connecter deux calculatrices

Connexion d'une calculatrice TI-Nspire™ dotée du clavier TI-84 Plus à une calculatrice TI-84 Plus

Le port de communication d'E/S du clavier TI-84 Plus de la calculatrice TI-Nspire™ se trouve à la base du clavier. Le port de communication d'E/S de la calculatrice TI-84 Plus est situé dans la partie supérieure gauche de la calculatrice.

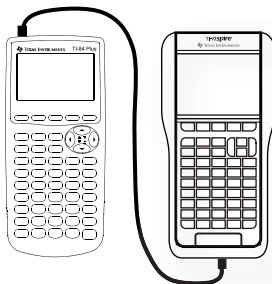

1. Branchez fermement l'une des deux extrémités du câble de connexion E/S dans le port.--
2. Branchez l'autre extrémité du câble dans l'autre port E/S de la calculatrice.

Capture d'écran en mode TI-84

Pour capturer des écrans lors de l'utilisation d'une unité TI-Nspire™ TI-84 Plus, vous devez vous servir du logiciel TI Connect™. Le logiciel TI Connect™ est disponible pour les systèmes Windows® et Mac®. Il comprend des options de capture d'images d'écran, de transfert de fichiers et de mise à jour des systèmes d'exploitation. Pour plus d'informations sur le logiciel TI Connect™, visitez le site Web education.ti.com.

Mise à jour du système d'exploitation (OS) de l'unité TI-84 Plus

Pour mettre à jour le système d'exploitation d'une unité TI-84 Plus à l'aide du logiciel TI-Nspire™, basculez vers la façade TI-Nspire™ et installez le dernier O.S disponible chez TI.

Annexe : Informations générales

Précautions à prendre lors de l'utilisation des piles

Prenez ces précautions lorsque vous changez les piles.

- Ne laissez pas les piles à portée des enfants.
- Ne mélangez pas des piles neuves et usagées.
- Ne mélangez pas les marques ou divers types de piles d'une même marque. Le remplacement d'une batterie par un type de batterie incorrect présente un risque d'explosion.
- Insérez les piles en respectant la polarité (+ et -).
- Jetez correctement et immédiatement les piles usées.
- Ne brûlez ni ne démontez les piles.
- Consultez immédiatement un médecin en cas d'ingestion d'une batterie d'accumulateurs ou d'une pile.

Pour un bon recyclage des piles usées

Ne dégradez pas, ne percez pas et ne jetez pas les piles dans un feu. Les piles pourraient éclater ou exploser et émettre des produits chimiques dangereux. Jetez les piles usées conformément aux réglementations locales.

Informations sur les services et la garantie TI

Informations sur les produits et les services TI Pour plus d'informations sur les produits et les services TI, contactez TI par e-mail ou consultez la page du site Internet éducatif de TI.

adresse e-mail : ti-cares@ti.com

adresse internet : education.ti.com

Informations sur les services et le contrat de garantie Pour plus d'informations sur la durée et les termes du contrat de garantie ou sur les services liés aux produits TI, consultez la garantie fournie avec ce produit ou contactez votre revendeur Texas Instruments habituel.

Index

A

- à propos du CAS 1
- AAA, piles
 - mise en place 67
 - remplacement 69
- activité 31
 - ajout dans une page 42
 - ajout de page 48
 - insertion 46
 - réorganisation 44
 - suppression 47
- activités
 - changement de nom 47
 - copie 46
 - copie de pages dans d'autres activités 45
- affichage
 - Historique des calculs 20
 - Réglages Graphiques & géométrie 80
- ajout
 - activité 48
 - ajout de plusieurs applications par page 36
 - applications 35
 - d'accents au texte 56
 - de pages à une activité 48
- annulation d'un transfert de fichier 89
- APD™ 3
- applications
 - ajout à un classeur 35
 - Calculs 8
 - Données & statistiques 9
 - échange 39
 - Éditeur mathématique 9
 - Géométrie 8
 - Graphiques 8
 - multiples par page 36
 - Tableur & listes 8
 - Vernier DataQuest 9
- applications TI-Nspire™
 - images 63
- applications

- images 63
- assistants 17, 55
- astuces 11

B

- batterie rechargeable 3
- batterie rechargeable TI-Nspire™ 3
- batteries
 - AAA 3
 - rechargeables 3, 69

C

- cables
 - TI-84 Plus Mode 116
- câbles 85
- Calculs 7, 8
- capture d'écran en mode TI-84 117
- Caractère
 - spéciaux 55
- Caractères
 - linguistiques internationaux 56
- caractères linguistiques internationaux 56
- CAS 1
- Catalogue
 - assistants 55
 - insertion d'éléments à partir de 17
 - insertion de commandes 54
 - ouverture 53
- changement
 - Réglages Graphiques & géométrie 80
- changement de nom
 - activités 47
 - classeurs 50
 - dossiers 50
- choix d'une taille de police 4
- classe
 - connexion 59
- classeur
 - copie de pages 46
 - gestion 49
 - navigation 48

- structure 31
- suppression 51
- classeurs
 - changement de nom 50
 - copie 52
 - création 32
 - enregistrement 33
 - fermeture 52
 - réception d'un autre utilisateur 88
 - sélection pour transfert 88
 - suppression 96
 - transfert 87
- clavier 2
 - changement 115
 - touches modificatrices 111
- communication, matériel 83
- Computer Algebra System (CAS) 1
- connexion
 - deux unités 85
- connexion à la classe 59
- contraste
 - réglage 7
- conventions de dénomination de fichiers et dossiers 51
- copie
 - classeurs 52
 - dossiers 52
- copie d'images 63
- copyright statement ii
- création
 - classeurs 32
 - dossiers 51

D

- description de l'application Scratchpad 9
- dispositif automatique de mise hors tension (APD™) 3
- Données & statistiques 9
- Données & statistiques
 - images 63
- dossier
 - conventions de dénomination des fichiers 51
 - création 51
 - suppression 51

- dossiers
 - changement de nom 50
 - copie 52

E

- écran d'accueil 5, 6
 - options 6, 7
- écran de bienvenue 5
- Éditeur mathématique 9
- Éditeur mathématique
 - images 63
- édition
 - expressions mathématiques 21
- élimination des piles 72
- enregistrement
 - classeurs 33
 - Contenu de l'application Scratchpad 28
- envoi de dossier, erreurs 91
- erreurs
 - envoi de dossier 91
- espace de travail 31, 36
- état des piles 71
- évaluer
 - expressions mathématiques 14, 16
- expression mathématique 56
- expressions
 - copie d'éléments de l'historique des calculs 20
 - édition 21
 - saisie à partir d'un modèle 16
 - saisie avec l'assistant 17
 - saisie et évaluation 14
 - sélection dans Calculs 21
- expressions mathématiques
 - édition 21
 - saisie et évaluation 14
 - sélection dans Calculs 21

F

- fermeture
 - classeurs 52
 - Scratchpad 14
- fichiers
 - conventions de dénomination des fichiers 51

- sauvegarde 96
- suppression 96
- transfert 87
- transfert sur un ordinateur 97
- transfert sur une autre unité 87

formats de page

- personnalisé 37
- sélection 36

G

- Géométrie 8
- Graphiques 7, 8
- Graphiques & géométrie
 - images 63

H

- Historique des calculs
 - affichage 20
 - copier les éléments de 20
 - résultats 20
 - suppression 20
- historique, Calculs 20

I

- icônes
 - application 8
- icônes d'application 8
- images
 - applications TI-Nspire™ 63
 - copie 63
 - Données & statistiques 63
 - Éditeur mathématique 63
 - Graphiques & géométrie 63
 - Question rapide 63
 - Question 63
 - redimensionnement 65
 - repositionnement 64
 - sélection 63
 - suppression 66
 - sur une unité 63
- insérer
 - les éléments du Catalogue 15
 - les fonctions et commandes 15
 - les modèles d'expression 15
 - les symboles 15
 - les unités 15

L

- langue
 - caractères internationaux 56
 - changement 73
 - choix 4
- langue de préférence 4, 73
- libération de mémoire 96
- localisation des mises à jour 102
- logiciel
 - mise à jour 59

M

- matériel
 - communication 83
- mémoire
 - récupération 96
 - réinitialisation 98
 - vérification 95
- mémoire disponible 95
- menus
 - contextuel 41
 - de l'application 40
- Mes Classeurs 8
- Mes classeurs 49
- mise à jour d'O.S.
 - messages d'erreur 108
- mise à jour de l'O.S 104
- mises à jour du système d'exploitation 102
- modèles 16, 55
 - expression mathématique 56
- modèles mathématiques 55

N

- Nouveau classeur 8

O

- O.S.
 - mise à jour 104
 - transfert 106
- options
 - écran d'accueil 6, 7
- ouverture
 - Catalogue 15, 53
 - des menus contextuels 41
 - Mes classeurs 49

Scratchpad 13
ouverture du menu Réglages 73

P

pages 31
ajout à une activité 48
copie dans un autre classeur 46
copie dans une autre activité 45
réorganisation 43, 49
réorganisation dans une activité
44, 45, 46
parcours des fichiers 49
pavé tactile
utilisation 5
pavé tactile d'ordinateur 5
personnalisation
Réglages généraux 75
Réglages Graphiques &
géométrie 80
personnalisation des réglages
généraux 75
piles
batterie rechargeable TI-Nspire/
TM 69
élimination 72
mise en place 67
remplacement 69
piles AAA 3
pointeur de la souris 6
police
choix 4
taille 4
première utilisation 3
préparation de l'unité à son
utilisation 3
priorité des sources d'alimentation
72

Q

Question rapide
images 63
Question
images 63

R

Raccourcis

clavier 111
réception
classeurs d'un autre utilisateur
88
recharge
batterie rechargeable TI-Nspire/
TM 71
unités 71
récupération de classeurs supprimés
52
récupération de mémoire 96
redimensionnement d'images 65
réglage du contraste 7
Réglages 8
réglages
généraux 75
Réglages et état
Graphiques & géométrie 80
Réglages généraux 75
Réglages généraux
personnalisation 75
restauration 79
réglages généraux 75
Réglages Graphiques & géométrie
affichage 80
changement 80
personnalisation 80
réglages par défaut
changement des réglages
généraux 77
restauration des réglages
généraux 79
Réglages, menu 73
réinitialisation de la mémoire 98
repositionnement d'images,
déplacement d'images 64
restauration
Réglages généraux 79
réutilisation
éléments de l'historique des
calculs 20

S

sans fil, matériel de communication
83
sauvegarde
fichiers sur une autre unité 96

- Scratchpad 7, 9
 - Calculs 7
 - Graphiques 7
- sélection
 - expression dans Calculs 21
- sélection d'images 63
- sélection d'une langue 4
- sélection des options 6
- sources d'alimentation 72
- station sans fil
 - connexion à une unité 83
- suppression
 - classeurs 51
 - dossier 51
- suppression d'images 66
- suppression d'images 66
- suppression de fichiers 96
- système d'exploitation
 - mise à jour 101, 104
 - transfert 106
- système d'exploitation, mise à jour
 - messages d'erreur 108

T

- Tableur & listes 8
- TI-84
 - options d'alimentation 75
- TI-84 Plus Mode cables 116
- TI-84, mode
 - capture d'écran 117
- TI-Nspire™ Navigator™, station sans fil
 - connexion à une unité 83
- touches fléchées 5
- touches modificatrices 111
- transfert
 - classeurs sur une autre unité 87
 - fichiers sur une autre unité 87
- transfert de fichiers 87
 - règles 87
- transfert de fichiers sur un ordinateur 97
- transferts
 - annulation 89
- transferts de fichiers
 - messages d'erreur fréquents 92
- Trieuse de pages 44

trieuse de pages 49

U

- unité
 - astuces 11
 - connexion de deux unités 85
 - écran 9
 - écran d'accueil 6
 - menu d'accueil 9
 - mise à jour du système d'exploitation 101
 - première mise sous tension 3
 - première utilisation 3
 - réglage du contraste 7
 - touches 2
- unités CAS 1
- unités TI-Nspire™ 1
- USB, câble 85
- utilisation de câbles USB 85
- utilisation du pavé tactile 5

V

- variables 53
- vérification de l'état de charge de l'unité 71
- Vernier DataQuest 9

