

TI-Nspire™ CX II 計算器 手冊

TI-Nspire™ CX II
TI-Nspire™ CX II CAS

重要資訊

除伴隨程式的授權中明確陳述之外，德州儀器概不提供有關任何程式或書籍資料的明示或暗示保證，包括但不限於任何可售性和特別目的適合性的暗示保證，並且僅按「原樣」提供此等資料。無論任何情況，德州儀器皆不負責與購買或使用這類資料有關或所致的任何特殊、附屬、附帶或衍生損害賠償，且無論行動的形式，德州儀器的唯一責任不會超過程式授權中載明的金額。此外，德州儀器不承擔任何種類的賠償責任，不管是否有任何其他當事人因使用這些材料而索賠。

© 2021 Texas Instruments Incorporated

TI-Nspire™ CX II 授權協議：education.ti.com/license

TI-Nspire™ CX II 保固：education.ti.com/warranty

這保證不會影響您的法定權利。

Vernier DataQuest™ 是其各自所有者的商標。

產品實物可能與所提供的圖片資料略有不同。

TI-Nspire™ CX II 計算機：TI-Nspire™ CX II、TI-Nspire™ CX II CAS、TI-Nspire™ CX II-T、TI-Nspire™ CX II-T CAS、TI-Nspire™ CX II-C CAS 和 TI-Nspire™ CX II EZ-Spot

目錄

TI-Nspire™ CX II 計算機新手入門	1
關於數學模型	1
TI-Nspire™ CX 計算器按鍵	2
準備使用 TI-Nspire™ CX II 計算器	2
第一次開啟 TI-Nspire™ CX II 計算器	3
調整背光亮度	5
使用 TI-Nspire™ 觸控板	5
瞭解速寫板	6
使用主畫面	6
TI-Nspire™ CX II 計算機畫面	7
使用提示	8
使用鍵盤快速鍵	9
正使用速寫板	14
開啟和關閉速寫板	14
使用速寫板計算	15
在 [目錄] 中插入項目	16
檢視歷史記錄	19
編輯速寫板運算式	20
以速寫板繪圖	21
在速寫板中使用變數	25
儲存速寫板目錄	25
清除速寫板目錄	26
處理 TI-Nspire™ CX II 計算器中的文件	27
開啟文件	27
建立新文件	27
儲存文件	28
使用應用程式	30
使用應用程式功能表	35
內容功能表	36
使用問題與頁面	36
新增問題到文件中	37
檢視和重新排序文件中的頁面	37
複製、貼上與刪除問題	40
重新命名問題	41
將頁面新增到問題	41
在文件中瀏覽頁面	42
管理文件	42
關閉文件	46

瞭解 TI-Nspire™ 工具	46
使用影像	50
使用計算機上的圖片	50
在 TI-Nspire™ CX Premium Teacher Software 教室中進行作業	53
使用無線通訊硬體	53
連線到 TI-Nspire™ CXNavigator™ 系統	54
認識檔傳送	56
計算機設定	58
檢查電池狀態	58
計算機充電中	58
計算機設定更改	59
更改偏好語言	60
自訂計算機設定	60
自訂文件設定	62
自訂 [函數繪圖&幾何作圖] 設定	65
檢視計算機狀態	67
更換 TI-Nspire™ 充電電池	68
充電電池注意事項	69
連接計算機與傳輸檔案	71
連接手持裝置	71
在計算機之間傳輸檔案	72
在電腦和計算機之間傳輸檔案	73
處理因傳送資料夾所導致的錯誤	75
檔案管理	77
檢查可用的儲存空間	77
釋出儲存空間	77
重設儲存空間	80
更新計算機作業系統	82
需知事項	82
尋找作業系統升級	82
執行作業系統更新	84
升級多台計算機上的作業系統	87
作業系統升級訊息	87
TI-Nspire™ CX II Connect	89
TI-Nspire™ CX II Connect 新手入門	89

使用 Google Drive	91
擷取計算機畫面	93
傳輸檔案	94
更新作業系統	97
一般資訊	98
充電電池注意事項	98

TI-Nspire™ CX II 計算機新手入門

TI-Nspire™ CX II 計算機和 TI-Nspire™ CX II CAS 計算機是 TI-Nspire™ 產品系列的最新款計算機。計算機具有背光彩色顯示螢幕及纖薄外形，提供觸控板瀏覽、動態繪圖及互動電腦功能。

這兩款計算機與 TI-Nspire™ 軟體具備相同的功能，當需要移動位置時，可從計算機傳輸課程作業至電腦，或將文件傳送至計算機。利用軟體的全彩顯示及容易使用的瀏覽功能，可以在學校開始寫作業，然後在家完成。使用軟體下載可供使用的最新軟體及計算機作業系統更新，以確保擁有最新的加強功能。

本手冊涵蓋以下 TI-Nspire™ CX II 計算機：

- TI-Nspire™ CX II/TI-Nspire™ CX II CAS
- TI-Nspire™ CX II-T/TI-Nspire™ CX II-T CAS
- TI-Nspire™ CX II-C CAS
- TI-Nspire™ CX II EZ-Spot

這兩款產品具有差異性很小的許多相同操作方式。如果數值、精確運算或 CAS 計算機之間存在差異，則會指出並說明適當的操作。

關於數學模型

TI-Nspire CX II 計算機以三種模式之一執行計算：數值、精確運算或電腦代數系統 (CAS)。

數值模式 僅支援計算浮點數、整數和堆疊分數的結果。

精確運算模式 支援計算浮點數、整數、繁分數、 π 、 e 、基數 $\sqrt{\quad}$ 和其他常數 (例如 $\ln(5)$ 和 $\sin(2)$) 的結果。

CAS 模式 支援計算與精確運算相同的結果以及符號操作 (例如 $x + x$) 和 CAS 功能 (例如因式分解、解方程式、極限和不定積分)。

可用的數學模式取決於您使用的 TI-Nspire CX II 計算機型號：

計算機型號	數字	精確運算	CAS
TI-Nspire CX II	✓		
TI-Nspire CX II CAS	✓ ¹	✓	✓
TI-Nspire CX II-T	✓ ²	✓	
TI-Nspire CX II-T CAS	✓ ¹	✓	✓
TI-Nspire CX II-C CAS	✓ ¹	✓	✓

1 CAS 模式已關閉

2 精確運算模式已關閉

TI-Nspire™ CX 計算器按鍵

以筆電觸控板方式使用 TI-Nspire™ 觸控板。也可以按外側區域以向上、下、左、右移動。

esc 從畫面移除功能表或對話方塊。也可以停止進行中的計算。

on 開啟計算機。此按鍵會在計算機處於開啟狀態時顯示主畫面。

☰ 開啟速寫板以執行快速計算與繪圖。

doc 開啟文件功能表。

tab 移到下一個輸入欄位。

menu 顯示應用程式或內容功能表。

⇧ shift 讓下一個輸入字母以大寫進行輸入。

del 刪除上一個字母。

ctrl 存取每個按鍵上顯示的函數或字元。也能與其他按鍵組合來啟用快速鍵。

var 顯示所儲存變數。

enter 計算運算式、執行操作，或選取功能表項目。

附註：按鍵上的 ▶ 符號表示可同時存取多個選項。若要存取選項，重複按 **?** 或使用觸控板上的方向鍵。按 **enter** 或按一下以選取選項。



準備使用 TI-Nspire™ CX II 計算器

TI-Nspire™ CX II 計算器隨附有鋰離子充電電池。計算機同時隨附下列配件：

- 標準 mini-A 至 mini-B 的 USB 傳輸線，用於將檔案傳輸至其他計算機
- 標準 A 至 Mini-B 的 USB 傳輸線，用於與電腦互相傳輸檔案及進行電池充電

為計算機充電



- ▶ 使用以下選項之一為電池充電至少四小時，以保證最佳性能。
 - 使用標準 A 至 mini-B 的 USB 傳輸線，將計算機連接至電腦。若要下載包含驅動程式的軟體，請造訪 education.ti.com/software。
 - 使用德州儀器壁式變壓器(另售)以連接至牆上插座。
 - 若在教室環境中，請將一台或多台計算機放進 TI-Nspire™ CX 擴充座或 TI-Nspire™ 擴充座中。

注意:TI-Nspire™ CX II 計算器具備「深度睡眠」功能，可在延長儲存時間的情況下維持最大的電池壽命。要讓計算機進入「深度睡眠」模式，請按住計算機背面的重設按鈕並至少維持 4 秒鐘。如要將計算機從「深度睡眠」模式喚醒，請至少按下  4 秒鐘，或使用 USB(電腦或牆壁變壓器) 或擴充基座電源。喚醒計算機後，您可隨時透過按下  使其啟用。

注意:如需電池重新充電的相關資訊，請參閱設定 TI-Nspire™ 計算機。

第一次開啟 TI-Nspire™ CX II 計算器

電池充電完成後，請按  以開啟計算機。在作業系統載入的同時會顯示進度列。接下來，在系統提示時選擇語言和字型大小的偏好設定。

附註:若要關閉計算機，請按  。系統會保留設定與記憶體的內容。

使用 Automatic Power Down™







為了延長電池壽命，Automatic Power Down™ (APD™) 功能會在計算機閒置三分鐘後關閉計算機。發生這種情況時，按  可開啟計算機並回到最近使用的文件或功能表。若要變更預設值，按    存取 [計算機設定] 畫面，在其中可變更 [電源待機] 設定。

附註:如需設定計算機的相關資訊，請參閱〈設定 TI-Nspire™ CX 計算器〉。

選擇語言

請在作業系統載入後選取偏好語言。



1. 按一下  開啟下拉清單。
2. 按  以捲動瀏覽語言，然後按  或  選取語言。
3. 按  以標示 [確定] 按鈕，然後按  或  儲存語言選取項。

選擇字型大小

接下來選取顯示的字型大小。

Handheld Setup

Font Size: Medium ▶

Power Standby: 3 Minutes ▶



Hibernate: 4 Days ▶

Pointer Speed: Normal ▶

Auto Dim: 90 Seconds ▶

Enable tapping to click

OK Cancel

1. 按一下 ▶ 開啟下拉清單。
2. 按 ▼ 標示字型大小，然後按  或 **enter** 以選取字型大小。
3. 按 **tab** 以標示 **[確定]** 按鈕，然後按  或 **enter** 以選取該按鈕。

開啟「歡迎使用」畫面

Welcome!

The next screen is the 🏠 home for the TI-Nspire™ CX II handheld. Here you can add applications to your open documents.

The center of the Touchpad can be used to select or grab. Click to select OK now.

OK

4. 若要繼續進行，按  或 **enter** 以選取 **[確定]**。
此時會開啟 **[主畫面]**。

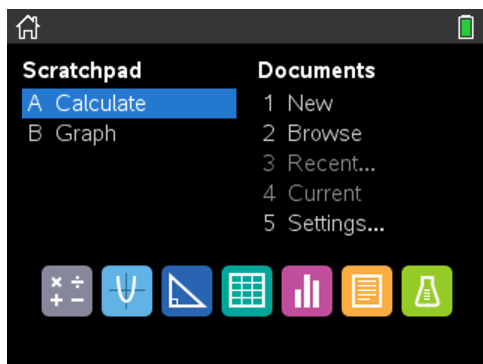

調整背光亮度

TI-Nspire™ CX II 計算器上的畫面採背光設計，更便於在所有光線條件下使用。亮度設定預設為中等。若要調整背光亮度，請執行下列動作：

- **調暗：**按住 **ctrl** 並點選 **[-]**。
- **調亮：**按住 **ctrl** 並點選 **[+]**。

使用 TI-Nspire™ 觸控板

使用觸控板瀏覽，或完成可使用箭頭及 **Enter** 鍵完成的任何工作。以下列兩種方式使用觸控板進行瀏覽：

- 以使用電腦觸控板的方式，透過指尖在觸控板的中央區域滑動，以啟動和移動滑鼠游標。按一下或點選觸控板的中央，以選取功能表選項或完成動作。
- 按觸控板邊緣之外的方向鍵，以上、下、左、右的方向輕推滑鼠游標，然後按一下 **tab**  或按 **enter** 以完成動作。

如果您按住方向鍵，滑鼠游標會繼續往該方向移動。

附註：如果在指令或檔案中看見滑鼠游標，請按一下或點選觸控板中央的  以選取該指令或檔案。如果指令或檔案已標示，請將游標移到該項目，或按 **enter** 選取。

在應用程式中工作時，請使用觸控板存取問題的相關資訊。例如，將游標移到函數繪圖&幾何作圖物件的上方，會顯示該物件中所使用變數以及可使用工具的相關資訊。

部份使用者偏好自訂觸控板設定，以加速或減慢游標移動速度，或啟用點選的按一下功能。如需更改觸控板的預設值，請參閱〈設定 TI-Nspire™ CX 計算器〉。

瞭解速寫板

使用速寫板可在不影響目前 TI-Nspire™ 文件的情況下，進行快速計算與繪圖。例如，當需要在將計算新增至文件前快速測試運算，則可開啟速寫板應用程式並執行計算。然後可以放棄該計算或新增至文件。如需速寫板的詳細資訊，請參考 [使用速寫板]



使用主畫面

[主畫面] 是在計算機上執行所有活動的起點。

- 開啟速寫板以執行快速計算與繪圖
- 建立新文件
- 開啟與管理舊有文件
- 定義設定與檢視狀態
- 檢視計算機的操作提示
- 存取最近的文件
- 回到目前的文件

注意: 按一下  以在主畫面與目前文件之間進行切換。

主畫面選項

功能表選項	用途
速寫板 使用速寫板功能表選項可以在不影響到工作中文件的情況下，開啟計算工具或函數繪圖應用程式。 在速寫板中按  ，以在不同的速寫板應用程式之間進行切換：計算與函數繪圖。	
計算	在使用中的計算工具應用程式中開啟速寫板。從 [主畫面] 輸入 A 。
繪圖	在已啟用函數繪圖應用程式中開啟速寫板。從 [主畫面] 輸入 B 。
文件 若要選取處理文件的選項，請按相關的數字或使用觸控板選取圖示，然後按  或 enter 。	
新增	開啟新的 TI-Nspire™ 文件，並列出可使用的應用程式。
瀏覽	開啟檔案瀏覽器，以在其中開啟舊有 TI-Nspire™ 文件或傳送檔案給其他人。

功能表選項	用途
最近	列出最近儲存的五份文件。
目前	前往目前開啟中的文件。
設定	檢查計算機的狀態與更改設定。
應用程式圖示 若要将新頁面新增至目前的文件，請選取應用程式圖示。若沒有開啟中的文件，則會在新頁面中開啟含有所選應用程式的新文件。	
計算工具 	將頁面新增至文件，以供輸入及計算數學運算式。
函數繪圖 	新增頁面，以進行函數的繪圖與探索。
幾何作圖 	新增頁面，以供建立及探索幾何形狀。
序列&試算表 	新增頁面，以供處理表格中的資料。
數據&統計 	新增頁面與提供工具，視覺化不同類型圖表中的資料集，以及提供控制資料集的工具，以探索資料集之間的關係。
筆記 	提供文字編輯功能，可以新增文字至 TI-Nspire™ 文件以作筆記之用或與其他使用者分享。
Vernier DataQuest™ 	新增頁面以從感應器或探測器收集與分析資料。

如欲瞭解更多有關應用程式與文件的資訊，請參閱在 *TI-Nspire™ 計算機* 上處理文件。

TI-Nspire™ CX II 計算機畫面

當在計算機的文件中工作時，螢幕頂部的圖示提供關於計算機操作狀態的資訊，並提供變更設定的快捷方式。這些圖示的說明如下。

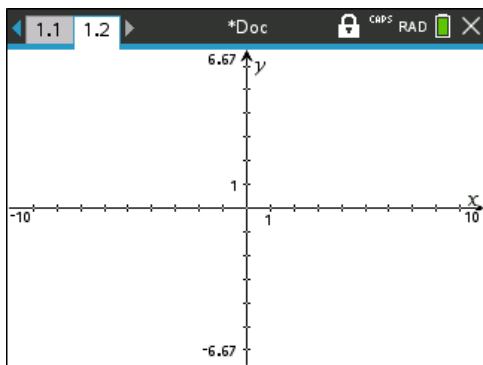

圖示	函數
	頁面捲動箭頭 - 使用觸控板點按這些箭頭，在文件的頁面中捲動。
	頁面標籤 - 為現用頁面標注問題編號和頁面編號。例如，標籤為 1.2 表示問題號為 1 ，頁碼為 2 。如果已命名問題，請將游標移至標籤上方以檢視頁面名稱。
*Doc	文件名稱 - 顯示目前的文件名稱。文件名稱旁的星號表示文件在上次儲存後有作更改。按一下此名稱可以開啟 文件 功能表。
	隨按即試 - 表示計算機目前處於 [隨按即試] 模式。
	登入狀態 - 顯示計算機是否正在搜尋存取點 (閃爍)、已找到存取點 (實心)、不在連線中、已連線並準備登入 (閃爍的箭頭)，或是已登入且已充電 (實心箭頭)。按一下此項目以檢視 [設定與狀態]。
CAPS	顯示 、 和 鍵的狀態。
RAD	角度模式 - 顯示角度模式的簡明資訊 (角度、弧度或百分度)。將游標懸停在指示符上可查看全名。 注意: 按一下指示符以在 RAD 與 DEG 模式之間進行切換。
	設定與狀態 - 顯示電池目前充電電量的指標。將游標懸停在指標上可以顯示以百分比表示的程度。按一下該圖示開啟 設定與狀態 功能表。
	關閉文件 - 按一下此圖示以關閉目前的文件。如果有資訊尚未儲存，可在提示時進行儲存或放棄。

使用提示

提示是計算機軟體中提供的快速要點。有數種開啟「提示」的簡單方式：

- 按 。

- 部分對話方塊中有一個問號圖示。按一下此圖示即可開啟該工作的相關「提示」。







若要捲動瀏覽「提示」，請使用觸控板或方向鍵：

















- 若要前往下一頁，請按 **ctrl** **3**。
- 若要前往上一頁，請按 **ctrl** **9**。
- 若要移動到「提示」檔案的末端，請按 **ctrl** **1**。
- 若要回到檔案的開頭，請按 **ctrl** **7**。































使用鍵盤快速鍵











請使用下列鍵盤快速鍵來執行一般功能。您還可以透過從功能表中選取選項來執行所有功能。

取得說明	
開啟提示	ctrl trig
編輯文字	
剪下	ctrl X
複製	ctrl C
貼上	ctrl V
還原	ctrl Z ctrl esc
重做	ctrl Y ⇧Shift esc
切換近似值和真值的計算結果	ctrl enter
Python 編輯器與 Shell: 在目前行的後面新增一行。	
英文:更改按鍵以包括適當的讀音符號 繁體中文:插入字元	⌘
在文件中插入字元與符號	
顯示字元/符號調色盤	ctrl ⌘

底線	 
顯示數學範本調色盤	
反斜線 (\)	 
手動擷取資料點	 
清除	 
大寫鎖定	 
儲存	 
中括弧	 
大括弧	 
顯示三角符號調色盤	
等於符號	
顯示 pi 符號調色盤 (π 、 $\frac{1}{x}$ 、 θ , 依此類推)	
顯示等式/不等式調色盤 ($>$ 、 $<$ 、 \neq 、 \leq 、 \geq 和 $ $)	 
顯示標記與字母符號調色盤 ($?$ 、 $!$ 、 $\$$ 、 $^{\circ}$ 、 $'$ 、 $%$ 、 $"$ 、 $:$ 、 $;$ 、 $_$)	
平方根	 
log	 
ln	 
ans	 
管理文件	
開啟文件功能表	

開啟文件	
關閉文件	
建立新文件	
插入新頁面	
選取應用程式	
儲存目前文件	 
瀏覽	
頁面頂端 Python 編輯器與 Shell: 將游標移至程式中第一行的開頭。	
頁面結尾 Python 編輯器與 Shell: 將游標移至程式中最後一行的結尾。	
上一頁	
下一頁	
在階層中向上一層	
在階層中向下一層	
選取範圍的內容功能表	
依方向鍵的方向延伸選取範圍	 任一方向鍵
Python 編輯器與 Shell: 縮排目前行或是選取行的文字, 或是在行內提示之間瀏覽	
在文件中移動	
顯示上一頁	

顯示下一頁	 
顯示 [頁面排序程式]	 
離開 [頁面排序程式]	 
在分割頁面上切換不同應用程式	 
在頁面中將焦點向後移	 
Python 編輯器與 Shell: 取消縮排目前行或是選取行的文字，或是在行內提示之間向後瀏覽	
精靈與範本	
將一欄新增到矩陣中目前的欄之後	 
將列新增到矩陣中目前的列後	
Python 編輯器與 Shell: 在目前行的後面新增一行。	
積分範本	 
導數範本	 
數學範本調色盤	 或  
分數範本	 
修改顯示	
增加對比	 
減少對比	 
關閉	 
應用程式專屬的快速鍵	
筆記/程式編輯器/Python 編輯器: 全選	 
隨按即試: 選取對話方塊中的所有項目	

程式編輯器/Python 編輯器: 檢查語法並儲存	
程式編輯器/Python 編輯器: 尋找	
幾何作圖/函數繪圖: 隱藏/顯示輸入線	
序列&試算表/程式編輯器/Python 編輯器: 前往	
程式編輯器/Python 編輯器: 尋找及取代	
計算工具/程式編輯器/Python 編輯器與 Shell: 行首	
計算工具/程式編輯器/Python 編輯器與 Shell: 行尾	
注意: 插入數學運算式方塊	
注意: 插入化學方程式方塊	
開啟速寫板	
序列&試算表: 重新計算	
<p>程式編輯器: 在計算工具中檢查語法、儲存程式並貼上程式名稱(在清除計算工具的目前行之後)</p> <p>Python 編輯器: 檢查語法、儲存程式並在 Python Shell 中執行</p> <p>Python Shell: 重新執行最後一個程式</p>	
幾何作圖/函數繪圖/序列&試算表: 新增函數表	
程式編輯器/Python 編輯器與 Shell: 新增/移除註解符號	
在頁面上建立/取消應用程式組	

正使用速寫板

速寫板是 TI-Nspire™ CX 計算器的一項功能，能使您快速地：

- 計算數學運算式
- 繪製函數

開啟和關閉速寫板

- ▶ 從 [主畫面] 按下  即可開啟速寫板。

如為第一次開啟速寫板，在啟動計算工具時也會開啟空白頁面。



- ▶ 按  以在「計算」和「圖形」頁面之間進行切換。

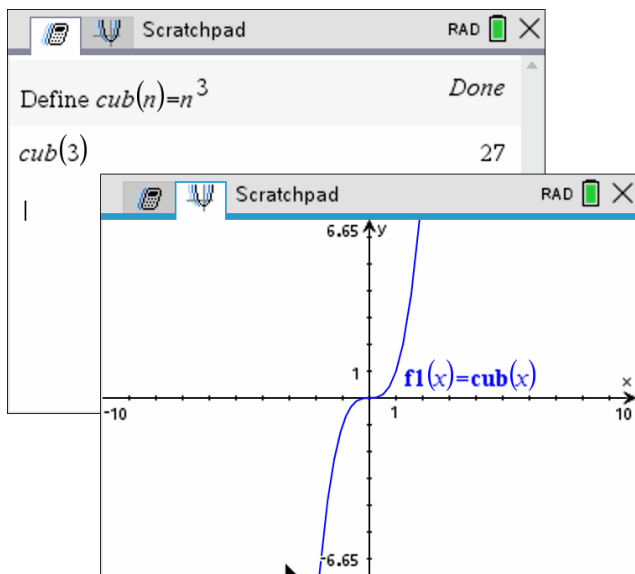

- ▶ 按 **[menu]** 以檢視 [速寫版 計算] 或 [速寫版 圖形] 功能表。這些功能表是計算工具和圖形應用程式之 [TI-Nspire™] 功能表的子功能。如需以上功能表的完整列表，請參閱相關應用程式的文件。
- ▶ 按 **[esc]** 以關閉速寫板。

使用速寫板計算

在速寫板 計算頁面的輸入列中輸入一個數學運算式，然後按 **[enter]** 以計算該運算式。輸入運算式後會以標準的數學符號顯示。

每一次計算後的運算式和結果會記錄於速寫板歷史記錄中，並顯示於輸入列上方。

輸入簡單數學式

附註：若要輸入負數，按 **[(-)]**，然後輸入數字。

$$2^{8.43}$$

假如您要計算 $2^{8.43}$

1. 選擇工作區域中的輸入列。
2. 輸入 $2^{8.43}$ 開始列出運算式。

2^{8.43}

3. 按 \blacktriangleright 將游標移回基線，然後輸入下列內容完成運算式：

$\boxed{\times} \ 43 \ \boxed{\div} \ 12$

$2^8 \cdot 43 / 12$

4. 按 $\boxed{\text{enter}}$ 求運算式的值。

運算式以標準的數學符號顯示，其結果顯示在頁面右側。

$$\frac{2^8 \cdot 43}{12} = \frac{2752}{3}$$

附註： 您可透過按下 $\boxed{\text{ctrl}} \ \boxed{\text{enter}}$ 而不是按 $\boxed{\text{enter}}$ ，以得到小數近似結果。

$\frac{2^8 \cdot 43}{12}$ 917.333

按 $\boxed{\text{ctrl}} \ \boxed{\text{enter}}$ 可得到近似結果。

附註： 也可以在 [設定] 中調整結果格式。如需自訂設定的相關資訊，請參閱設定 TI-Nspire™ CX 計算器。

在 [目錄] 中插入項目

使用 [目錄] 將函數和指令、符號及運算式範本插入輸入列中。

1. 按 $\boxed{\text{目录}}$ 開啟目錄。預設為顯示第一個標籤，其依照字母順序列出所有的指令與函數。

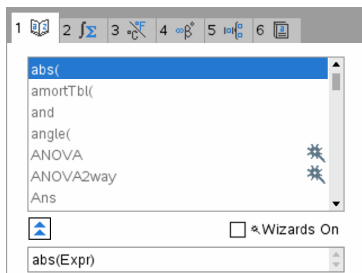

2. 如果欲插入的函數已顯示在列表中，請選取該函數並按 $\boxed{\text{enter}}$ 以將其插入。
3. 如果沒有顯示該函數：
- a) 按下字母鍵以移動到以該字母起始的列。

- b) 如有需要，按下 ▼ 或 ▲ 以標示欲插入的項目。
- c) 按一下編號標籤，以使函數根據類別排序：數學函數、符號、數學範本、資料庫物件及標準測量單位值。
- d) 按下 **enter** 以將項目插入輸入列。

使用運算式範本

範本可幫助您輸入矩陣、分段函數、聯立方程式、積分、導數、數列乘積和其他數學式。

$$\sum_{n=3}^7 (n)$$

例如，假如您要計算 $n=3$

1. 按下 **int** 以開啟 Template(範本) 面板。

2. 選取  以插入數列和範本。

在輸入列上顯示範本，其中所具有的小方塊表示您可輸入的元素。如果其中一個元素旁出現游標，表示您可為該元素輸入一個值。

$$\sum_{n=}$$

3. 使用方向鍵讓游標移到每個元素的位置，然後輸入每個元素的數值或運算式

$$\sum_{n=3}^7 (n)$$

4. 按下 **enter** 以計算運算式值。

$$\sum_{n=3}^7 (n) = 25$$

使用精靈插入運算式

您可使用精靈簡化輸入運算式的過程。精靈中包含具有標籤的方塊，可幫助您在運算式中輸入引數。

例如，假如您想讓一個 $y=mx+b$ 線性迴歸模式應用於以下兩個列表：

{1,2,3,4,5}
{5,8,11,14,17}

1. 按下  **1** 以開啟目錄並顯示函數的字母清單。
2. 在列表上按一下，然後按下 **L** 以跳至以「L」開頭的項目。
3. 如有需要，按下 **▼** 以標示 **LinRegMx**。
4. 如果未勾選 **[開啟精靈]** 選項，按下 **tab** **tab** 以標示 **[開啟精靈]**。
5. 若要變更設定，按下 **enter**
6. 再次按下 **tab** **tab** 以標示 **LinRegMx**。

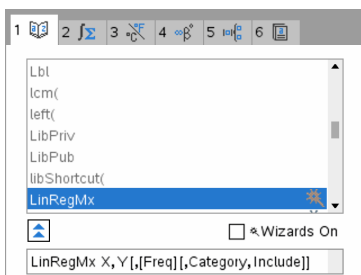

非 CAS 或精確運算計算機中的 LinRegMx 函數

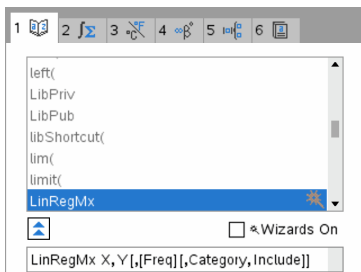

CAS 計算機中的 LinRegMx 函數

7. 按 **enter**。

開啟精靈，提供一個具有標籤的方塊，可在其中輸入所有引數。

Linear Regression (a+bx)

X List: ▶

Y List: ▶

Save RegEqn to: ▶

Frequency List: ▶

Category List: ▶

Include Categories: ▶

8. 在 **X List(X 列表)** 中輸入 {1,2,3,4,5}。
9. 按下 **[tab]** 移至 **[Y 清單]** 欄位。
10. 在 **Y List(Y 列表)** 中輸入 {5,8,11,14,17}。
11. 若要在指定的變數內儲存迴歸方程式，可按下 **[tab]** 然後使用函數變數名稱來取代 **[儲存迴歸方程式至]**。
12. 按下 **OK(確定)** 以關閉精靈，在輸入列中插入運算式。

運算式與語句同時插入，用以包含結果的複製迴歸方程和顯示變數 *stat.results*。

LinRegMx {1,2,3,4,5},{5,8,11,14,17},1: CopyVar stat.RegEqn,f1: stat.results

然後速寫板會顯示 *stat.results* 變數。

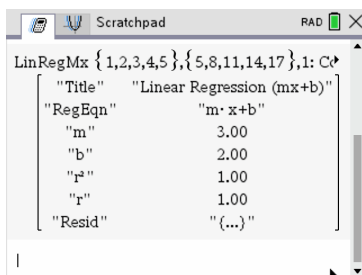

注意:您可複製變數 *stat.results* 中的值，並將其貼入輸入列。

檢視歷史記錄

每一次計算後的運算式和結果會記錄於速寫板歷史記錄中，並顯示於輸入列上方。

- ▶ 按 **▲** 或 **▼** 以捲動歷史記錄。

Scratchpad		RAD	×
$cub(1)$	1		
$cub(2)$	8		
$cub(3)$	27		
$cub(4)$	64		
$(\sqrt{2})^2$	2		

將歷史記錄項目複製到輸入列

您可快速地将一個運算式、子運算式或歷史記錄中的結果複製到輸入列。

- 按 ▲ 或 ▼ 瀏覽歷史記錄，選取您要複製的項目。
- 也可透過 **⇧** 與箭頭鍵組合選取部分運算式或結果。

$$\text{approx} \left(\frac{2^8 \cdot 12}{42} \right) \quad 73.1428571429$$

- 按 **enter** 複製選取內容，並將其插入輸入列。

$$\sqrt{\frac{2^8 \cdot 12}{42}} \quad \frac{16 \cdot \sqrt{14}}{7}$$

清除歷史記錄

清除歷史記錄時，會保留所有在歷史記錄中所定義的變數與函數的目前值。如果誤刪了歷史記錄，請使用復原功能。

- ▶ 按一下 **[動作]** 功能表中的 **[清空歷史記錄]**。

—或—

按 **menu** **1** **5**。

所有運算式與結果便會從歷史記錄中移除。

編輯速寫板運算式

雖然您無法編輯歷史記錄中的速寫板計算運算式，但是可以從歷史記錄中複製全部或部分運算式，並將其貼上輸入列。然後，即可編輯輸入列。

在輸入列中插入元素。

1. 請按 **tab**、**←**、**→**、**▲** 或 **▼** 定位運算式中的游標。
游標會移至距離您所按方向最近的有效位置。
2. 輸入元素或從目錄中插入。

選取部分運算式

您可刪除、剪下或複製一個運算式的所選取部分。

1. 按 **←**、**→**、**▲** 或 **▼** 以將游標移至運算式的起點。
2. 按住 **⇧shift** 並按 **←**、**→**、**▲** 或 **▼** 以進行選取。
 - 若要刪除選取，請按下 **del**。
 - 若要將選取內容剪下到剪貼簿，請按下 **ctrl** **X**。
 - 若要將選取內容複製到剪貼簿，請按下 **ctrl** **C**。
 - 若要將選取內容貼上到速寫板新的輸入列中，請按下 **ctrl** **V**。

以速寫板繪圖

1. 如果速寫板的「圖形」頁面尚未開啟，請按下 **☒** 以開啟該頁面。

輸入列預設為處於顯示狀態。輸入列顯示了輸入關係時所必需的格式。預設圖形類型是函數，所以會顯示 $f1(x)=$ 的格式。

如果未顯示輸入列，請按下 **Ctrl + G** 或按下 **menu** **2** **3** 以顯示輸入列，並為圖形輸入一個運算式。

2. 請按下 **menu** > **[圖形輸入/編輯]** 並選取圖形類型。

範例：

- 若要繪製圓方程式，請按下 **menu** > **[圖形輸入/編輯]** > **[方程]** > **[圓]** > $(x-h)^2 + (y-k)^2 = r^2$ 或按下 **menu** **3** **2** **3** **1**。填寫方程並按下 **enter** 以繪製圓形。
- 若要繪製一個函數，請按下 **menu** > **[圖形輸入/編輯]** > **[函數]** 或按下 **menu** **3** **1**。

輸入列會變為顯示指定圖形類型的運算式格式。您可針對每類圖形指定多個關係。

3. 為該圖形類型輸入運算式和其他所需參數。

$$f2(x) = x^2 + 2*x$$

4. 按下 **[enter]** 繪製關係，或按下 **▼** 新增其他關係。如有需要，您可按下 **[menu]** **[4]** 以在**[視窗/縮放]**功能表中選取一個工具來調整檢視區域。

繪製關係時，輸入列會消失，以顯示一個整潔的圖形畫面。如果您選取或追蹤一個圖，輸入列中會顯示定義此圖的關係。您可由定義關係或選取和更改圖形來修改一個圖。

如果繪製了多張圖，會顯示每張圖的定義關係。您可定義和繪製每個類型最多 99 個關係。

5. 使用 **[menu]** 鍵瀏覽和分析關係，用以：
- 追蹤關係。
 - 尋找需要的點。
 - 將滑軸指定為運算式中的一個變數。

檢視表格

- ▶ 若要顯示目前圖表所對應值的表格，按下 **[menu]** > **[表格]** > **[分割螢幕顯示表格]** (**[menu]** **[7]** **[1]**)。

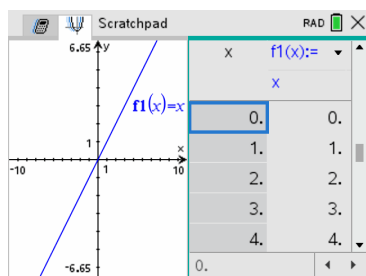

- ▶ 若要隱藏表格，按一下分割螢幕中的圖形一側，然後按下 **[menu]** > **[表格]** > **[刪除表格]** (**[menu]** **[7]** **[2]**)。您也可以按 **Ctrl + T**。
- ▶ 若要調整欄的大小，可按一下表格並按下 **[menu]** > **[動作]** > **[調整大小]** (**[menu]** **[1]** **[1]**)。
- ▶ 若要刪除欄、編輯運算式或編輯表格設定，可按一下表格並按下 **[menu]** > **[表格]** (**[menu]** **[2]**)。

變更座標軸外觀

因為您使用的是圖形，所以預設顯示直角坐標系。您可透過以下方式更改坐標軸的外觀：

1. 按下 **[menu]** **[4]** 並選取要使用的縮放工具。
2. 選取座標軸並按下 **[ctrl]** **[menu]** **[2]** 以啟動**[屬性]**工具。
 - a) 按下 **▲** 或 **▼** 以移至要變更的屬性。例如，選取結束樣式屬性。

- b) 按下 ◀ 或 ▶ 以選取要使用的樣式。
 - c) 更改您工作時所需坐標軸的其他屬性，並按 **enter** 退出屬性工具。
3. 手動調整坐標軸的標度和標記間隔。
 - a) 按住一個標記且不放開，並在軸上移動。兩條軸的標記間距和數量均增加(或減少)。
 - b) 若要調整一條軸上的標度和標記，按住且不放開 **⇧shift**，然後在那條軸上抓取和拖曳標記。
 4. 透過按兩下和輸入新值以更改軸的端點值。
 5. 調整坐標軸的位置。若要在不更改大小和比例的情況下移動舊有坐標軸，按下並將其拖曳到螢幕的空白區域的所需位置。
 6. 若要變更座標軸的標度，請按下 **menu** > [視窗/縮放] > [視窗設定] (**menu** **4** **1**)。

輸入您選取的值，替換 x-min、x-max、y-min、y-max、Xscale 和 Yscale 的目前值，並按一下 **OK**(確定)。

7. 按下 **menu** > [檢視] > [隱藏座標軸] (**menu** **2** **1**) 隱藏或顯示座標軸。
 - 如果頁面上顯示坐標軸，可選取此工具將其隱藏。
 - 如果頁面上沒有顯示坐標軸，選取此工具使其重新顯示。

追蹤一個圖

Graph Trace(圖形追蹤)功能會追蹤所繪函數圖、參數圖、極座標圖、數列圖或散點圖中的點。若要啟用此追蹤工具，請執行以下步驟：

1. 按下 **menu** > [描跡] > [圖形描跡] (**menu** **5** **1**)，以描跡模式在圖中移動。

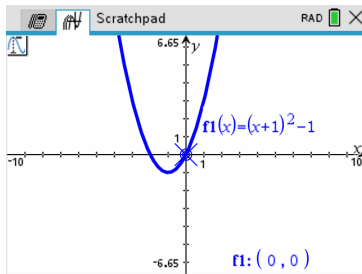

2. (選項) 若要更改描跡的描跡步階增量，請按下 **menu** **5** **3**。

輸入一個不同的步長增量後，圖形追蹤工具會按此步長大小在圖形中移動。

3. 您可使用以下步驟，以「圖形追蹤」功能探索圖形：
 - 將游標移到某個資料點上方，使軌跡游標移到那個資料點。

- 按下 ◀ 或 ▶，在函數圖形中進行點到點移動。將顯示每個所追蹤點的座標。
- 按下 ▲ 或 ▼，從一個圖移至另一個圖。資料點的座標會隨著軌跡位置而更新。軌跡游標位置會位於新圖形或圖表的資料點上，並指出前一個追蹤圖形上前一個資料點的最接近 x 值。
- 輸入一個數字並按 **enter** 將追蹤游標移動至圖中距離輸入值最近的獨立座標點上。
- 若要在「圖形追蹤」模式下建立能留在圖形上的持續點，請在追蹤點到達您要加上標籤的資料點時按 **enter**。退出圖形追蹤模式後，仍然保留該點。

注意：

- 當移動到未在此函數上定義的某一點(不連續)上時，將顯示 *undef* 字串，而不會顯示數值。
- 追蹤範圍超出原先可見的圖形時，畫面會移動，以顯示所追蹤的區域。

4. 按 **esc** 或選取其他工具以退出圖形追蹤。

尋找需要的點

您可使用 **[分析圖形]** 功能表上的工具，尋找函數圖中特定範圍內所需要的點。選擇工具以尋找圖形上的零點、最小值、最大值、交點、反曲點、函數的導數 (dy/dx) 或積分數值。

1. 在 **Analyze Graph(分析圖形)** 功能表上選取您要查找的關鍵點。例如，若要查找零點，請按下 **menu** **6** **1**。

	非 CAS 和 精確運算	CAS
零	menu 6 1	menu 6 1
最小值	menu 6 2	menu 6 2
最大值	menu 6 3	menu 6 3
交點	menu 6 4	menu 6 4
轉折	不適用	menu 6 5
dy/dx	menu 6 5	menu 6 6
積分	menu 6 6	menu 6 7
分析圓錐曲線	menu 6 7	menu 6 8

工作區域左上角會顯示所選取工具圖示。指向圖示即可看到所選取工具的用法工具提示。

- 按一下您要搜尋所需要交點的圖形，然後對再按第二個圖形，以指定開始搜尋該點的位置。

第二次按一下時標出了搜尋區域下限，將顯示一條虛線。

注意:如果要計算導數 (dy/dx)，請按一下圖上用於求出導數的那一個點(數值)。

- 按下 ◀ 或 ▶ 以移動標記搜尋區域的虛線，然後按一下您要停止搜尋的點 (搜尋區域上限)。

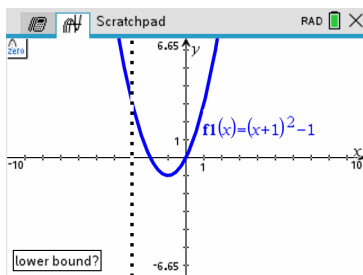

- 在搜索起始點上按 **enter**。工具會將範圍加上網底。

若指定的搜尋區域包含需要的點，則會顯示該資料點的標籤。若更改已經標示所需要點的圖形，請檢查所需要點是否變更。例如，若您在輸入列上編輯函數或拉動圖形，會改變圖形與x軸相交的點(即零根位置)。

仍可在圖形上看到有標籤的關鍵點。若要離開本工具，可按 **esc** 或選擇其他工具。

在速寫板中使用變數

速寫板變數可在 Scratchpad Calculate 與 Scratchpad Graph 之間共享，但不能搭配 TI-Nspire™ 文件使用。如果速寫板變數和文件中的變數使用相同名稱，除非嘗試在文件與速寫板之間複製運算式，否則不會發生衝突。

儲存速寫板目錄

您可以將 Scratchpad Graph 頁面、Scratchpad Graph 頁面或兩種頁面同時另存為 TI-Nspire™ 文件。

- 按 **doc**，然後選取 **[儲存至文件]** (**doc** **A**)。
- 按 **enter**。

此時會開啟 **[儲存至文件]** 對話方塊。

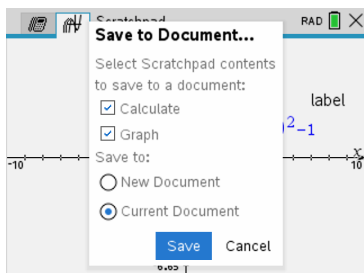

3. 選取欲儲存的一個或多個頁面。
4. 如果文件已開啟，請選取新的或目前的文件。
5. 按一下**[儲存]**。
 - 如果您選取儲存至目前已開啟文件，速寫板頁面則會新增到文件中。
 - 如果您選取的是將速寫板頁面儲存至新文件，則該頁面將會轉換為未儲存的文件。若要儲存文件，請執行下列動作：
 - 按 **[doc]** > **[儲存]**。此時會開啟 **[另存新檔]** 對話方塊。
 - 輸入文件名稱。
 - 按一下 **[儲存]** 以儲存新文件。

清除速寫板目錄

完成下列步驟即可從速寫板應用程式刪除計算和圖形工作。

1. 按 **[doc]** > **清除便寫本** (**[doc]** **[B]**)。
2. 按 **[enter]** 以刪除速寫板目錄。

處理 TI-Nspire™ CX II 計算器中的文件

您使用 TI-Nspire™ CX II 計算器執行的所有工作，均內含於一份或多份 TI-Nspire™ 文件中，您可以與其他計算機使用者以及使用該電腦軟體的使用者共享該文件。

- 每份文件至少具有一個問題，最多可分成 30 個問題。
- 每個問題至少具有一頁，最多可有 50 頁。
- 每一頁最多可分成四個工作區域。
- 每個工作區域可以包含任何 TI-Nspire™ 應用程式(計算工具、函數繪圖、幾何作圖、序列&試算表、數據&統計、筆記及 Vernier DataQuest™)。

開啟文件

1. 從 [主畫面] 中選取 [瀏覽]。

—或—

按 **[2]**。

此時會開啟檔案管理員。

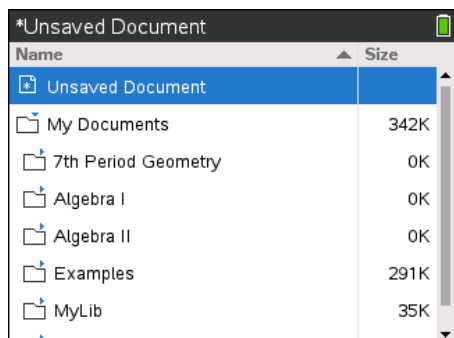

2. 瀏覽至要開啟的檔案。

- 按 ▼ 標示文件名稱，然後按 **[↵]** 或 **[enter]** 開啟文件。
- 如果檔案位於資料夾中，請按 ▼ 以標示資料夾，然後按 **[↵]** 或 **[enter]** 開啟資料夾。

3. 按 **[doc▼]** 開啟 [文件] 功能表，存取需要的選項以處理已開啟文件。

建立新文件

1. 從 [主畫面] 中選取 [新增]。

—或—

按 **[1]**。

您也可以按 **ctrl** **N**。

接著會開啟新的文件，並列出應用程式列表。

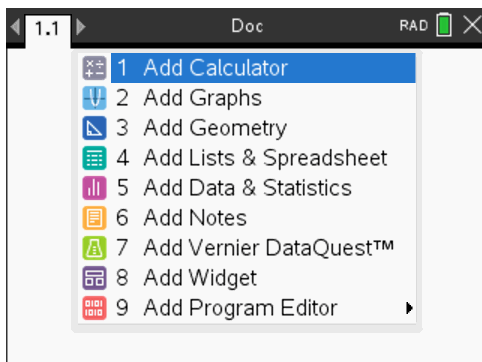

注意：畫面左上角的標籤表示這是第一個問題的第一頁。

2. 使用 **▼** 及 **▲** 標示您要新增到頁面的應用程式，然後按 **enter** 開啟頁面。

儲存文件

如果要儲存文件到「我的文件」資料夾中，請執行以下步驟：

1. 按 **doc** 開啟 [文件] 功能表，然後選取 **檔案 > 儲存**。

附註：您也可以按 **doc** **1** **4** 或 **ctrl** **S** 以儲存文件。

此時會開啟 [另存新檔] 對話方塊。

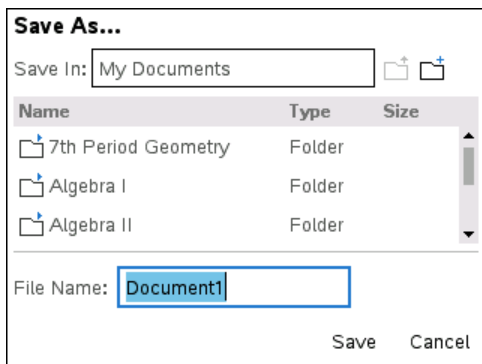

如果是第一次儲存文件，系統會詢問要儲存到哪個資料夾以及文件名稱。預設資料夾為 [我的文件]。

2. 輸入文件名稱。
3. 按一下 **儲存** 以在「我的文件」資料夾中儲存文件。

將文件儲存到其他資料夾

若要將文件儲存到其他資料夾，請執行下列動作：

1. 在已開啟的文件中按 **[doc]** **[1]** **[5]**。
此時會開啟 [另存新檔] 對話方塊。
2. 按 **[shift]** **[tab]** 瀏覽舊有資料夾列表。會選取列表中的第一個資料夾。
3. 使用 **▼** 和 **▲** 捲動資料夾列表。
4. 若要選取和開啟資料夾，請按 **[enter]**。
5. 輸入文件名稱。
6. 按一下 **[儲存]** 以儲存文件到所選取資料夾中。

將文件儲存到新的資料夾

若要將文件儲存到新的資料夾，請執行下列動作：

1. 從已開啟的文件中按 **[doc]** **[1]** **[5]**。

此時會開啟 [另存新檔] 對話方塊。



① 新的資料夾圖示

② 輸入新的資料夾名稱

2. 按 **[tab]** 直到標示出 [新的資料夾] 圖示為止，然後按 **[enter]** 以建立新的資料夾。

新資料夾將新增到舊有資料夾列表的最下方。資料夾名稱預設為 [Folder1]。

3. 輸入新的資料夾名稱，然後按 **[enter]** 儲存。
4. 再次按 **[enter]** 開啟資料夾。
[檔案名稱] 欄位會變為啟用狀態。
5. 輸入文件名稱。

6. 按一下 [儲存] 以在新資料夾中儲存文件。

使用應用程式

應用程式可用的選項包括：

- 建立新的文件和選取應用程式
- 將新的頁面和應用程式新增到已開啟文件
- 將多個應用程式新增到文件內的某一頁中

新增應用程式



有數種方法可將應用程式新增到頁面：



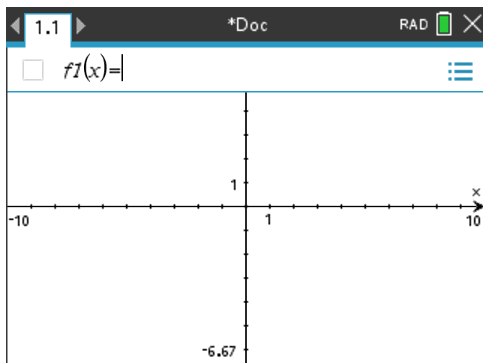

- 建立新的文件時，請使用觸控板或對應的數字，從應用程式列表中選取應用程式。
- 若要將新的頁面和應用程式新增到已開啟文件，請按 **[ctrl] [doc]**，然後從列表中選取應用程式。

例如：按 **[2]** 將函數繪圖應用程式新增到頁面。工作區域中便會開啟應用程式。



您也可以按 **[on]** 後按下列其中一個應用程式圖示，以從 [主畫面] 選取應用程式。

	計算器
	函數繪圖
	幾何作圖

	列表 & 試算表
	數據 & 統計
	筆記
	Vernier DataQuest™

在一個頁面中使用多個應用程式

一個頁面最多可以新增四個應用程式。

建立新文件時，會包含新增一個應用程式的空間。若要新增多個應用程式至頁面，請更改配置以容納四個應用程式。

可以選擇一個標準配置作為功能表項，或自定一個配置以滿足您的需要。

選擇一個標準版面配置

1. 按 **doc** ▾ **5** **2** 以顯示配置選項。

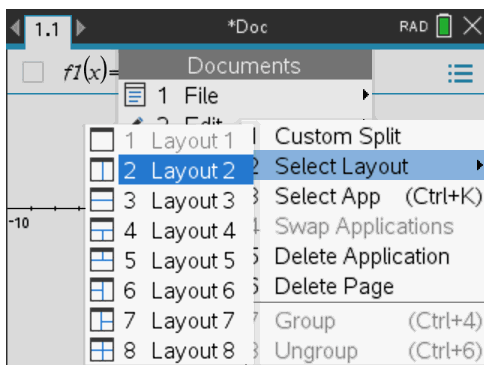

2. 按下所需配置的數目。

例如，按 **2** 建立兩個配置，在一個版面上並列縱向分開。

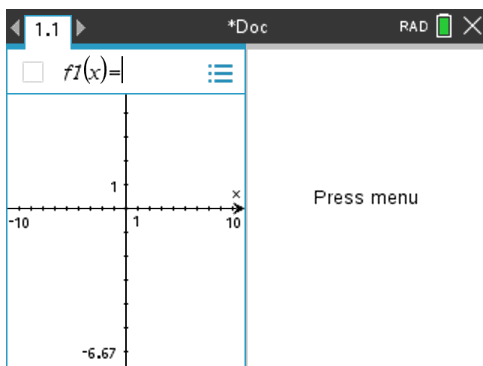

- 按 **[ctrl]** **[tab]** 在面板之間移動。粗線面板框表示該面板正在使用中。
- 按 **[menu]**，然後按一下要新增至新面板的應用程式對應數字。例如，按 **[4]** 新增「列表 & 試算表」應用程式。

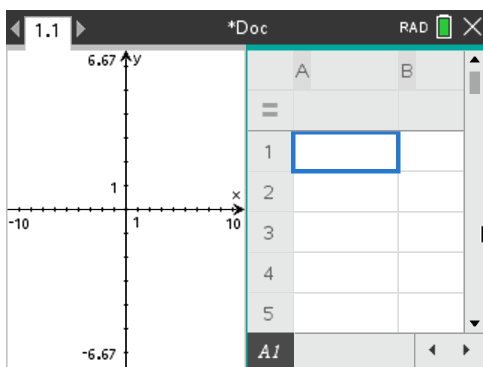

附註： 您可隨時更改版面配置以新增或刪除應用程式。刪除應用程式時，先選取要刪除的應用程式。

建立自訂版面配置

如標準配置不符合您的需求，可以在版面上自訂分配給應用程式的空間。

- 按 **[doc]** **[5]** 顯示配置選項。

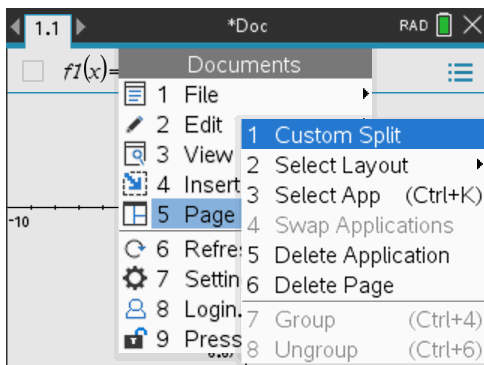

- 按 **[1]** 選擇自訂分割選項。

標準配置下在應用程式面板中間有一條分割線。使用分割線中間的箭頭 () 調整面板的大小。

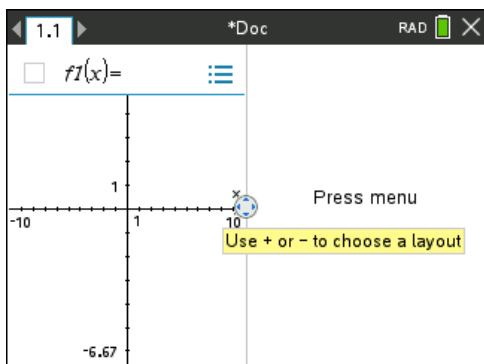



- 按 **◀**、**▶**、**▲** 或 **▼** 移動該分割線，調整配置中面板的高度或寬度。
- 按 **[+]** 或 **[-]** 選擇一個已定義配置。
 - 按 **[-]** 返回至整頁配置。
 - 按 **[+]** 一次將配置從縱向切換為橫向。按 **[-]** 返回縱向配置。
 - 按 **[+]** 兩次以新增第三個面板到該頁面。按 **[+]** 數次可以選擇三個面板的縱向或橫向版面配置。
 - 按 **[+]** 五次以新增第四個面板到該頁面。按 **[-]** 在之前配置選項中循環移動。
- 按 **[View]** 或 **[enter]** 接受配置大小。
- 按 **[ctrl]** **[tab]** 在面板之間移動。粗線面板框表示該面板正在使用中。

交換應用程式在頁面上的位置

若要在具有多個應用程式的頁面上更改應用程式的位置，請「交換」兩個應用程式的位置。

1. 按 **doc** **5** Page Layout(版面配置) **4** Swap Application(交換應用程式)。

所選取應用程式外框為閃爍的粗黑框，螢幕上出現 Swap App(交換應用程式) 游標 。

附註：在有兩個面板的版面配置中，所選取應用程式自動與另一個應用程式交換位置。按  或 **enter** 完成交換。

2. 按 **←**、**→**、**▲** 或 **▼** 將游標放在需要交換的應用程式上方。
3. 按  或 **enter** 完成交換。

附註：按 **esc** 取消交換。

建立應用程式群組

若要將最多四個頁面設成群組到單一頁面，請執行以下步驟：

1. 選取系列中的第一個頁面。
2. 從 **[文件]** 功能表中選擇 **[版面配置]** > **[群組]**。

按 **doc** **5** **7**。

下一個頁面會與第一個頁面設為同一群組。版面配置會自動調整為顯示群組中的所有頁面。

取消頁面群組

若要取消頁面群組，請執行下列動作：

1. 選取群組中的頁面。
2. 從 **[文件]** 功能表選擇 **[版面配置]** > **[取消群組]**。

—或—

按 **doc** **5** **8**。

內容會變成個別頁面與應用程式。

從頁面刪除應用程式

1. 按一下要刪除的應用程式。
2. 從 **[文件]** 功能表中選擇 **[版面配置]** > **[刪除應用程式]**。

—或—

按 **doc** **5** **5**。

已刪除所選取應用程式。

如果要復原刪除操作，按 **Ctrl-Z**。

使用應用程式功能表

可使用 [應用程式] 功能表來選取用於特定應用程式的工具。每個應用程式都有一個專屬功能表。

使用應用程式功能表

1. 在空白頁面中按 **[menu]** 顯示 [應用程式] 功能表

功能表顯示可以新增至頁面的應用程式。



2. 按一下要新增至頁面的應用程式對應數字。例如，按 **[4]** 新增「列表 & 試算表」應用程式。

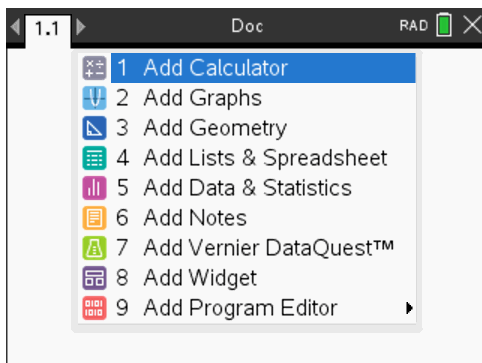

3. 按 **[menu]** 顯示 [應用程式] 功能表，列出目前應用程式的專屬選項。

下面的範例是「列表 & 試算表」應用程式的 [應用程式] 功能表。

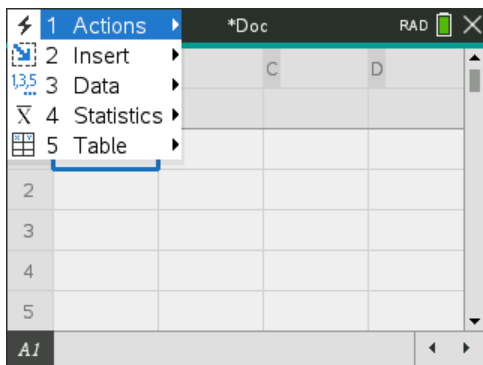

內容功能表

內容功能表顯示所選取物件或目前游標位置的特定選項。

使用內容功能表

- ▶ 若要從應用程式中存取上下文相關的功能表，請按 **ctrl** **menu**。

在以下的範例中，內容功能表顯示的選項可用於在「列表 & 試算表」中所選取儲存格。

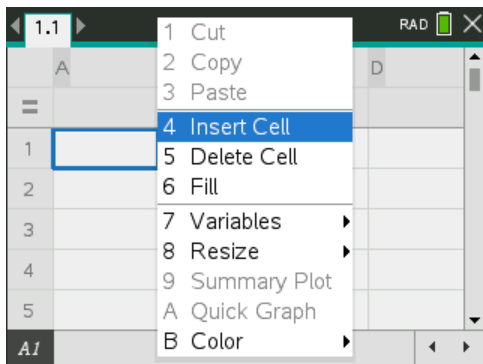

使用問題與頁面

[文件] 功能表可以：

- 儲存文件
- 存取編輯功能，如復原、取消復原、剪下、複製、貼上和刪除
- 在頁面之間移動，開啟頁面排序程式檢視多個頁面中的文件
- 修改版面配置，插入頁面或問題，刪除頁面，更改設定
- 新增問題、頁面和應用程式以開啟文件

- 存取版面配置選項

新增問題到文件中

新增問題到文件可讓您重複使用變數名稱。一份文件最多可以包含 30 個問題。若要新增問題，請執行下列動作：

1. 按 **[doc]** **4** **1** 開啟 [插入] 選項。

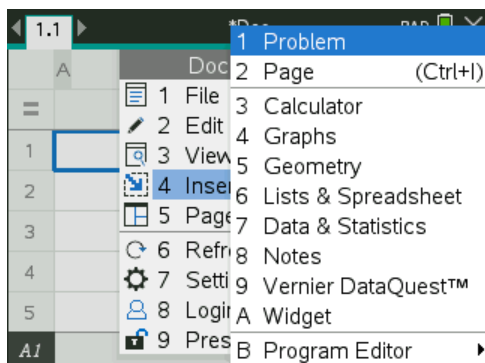

一個新的問題頁面隨即會新增到文件之中。畫面左上方的標籤表示這是第二個問題中的第一頁。



2. 按 **[menu]** 開啟 [應用程式] 功能表，然後按應用程式的對應數字，以將此應用程式新增到新頁面。

檢視和重新排序文件中的頁面

頁面排序程式以縮圖格式顯示文件中的所有問題，以及每個問題中的所有頁面。可以使用頁面排序程式重新排列和刪除頁面，複製某個問題的頁面並貼上到其他問題中，在頁面中套用範本。

使用頁面排序程式檢視多個頁面

雖然計算機通常以一次一個的方式顯示文件中的頁面，頁面排序程式可以縮圖格式顯示文件中的所有問題，以及每個問題中的所有頁面。可以使用頁面排序程式重新排列和刪除頁面，複製某個問題的頁面並貼上到其他問題中。

從文件中開啟頁面排序程式

- ▶ 按 **ctrl** ▲。

頁面排序程式螢幕將顯示目前文件中的所有問題和頁面。

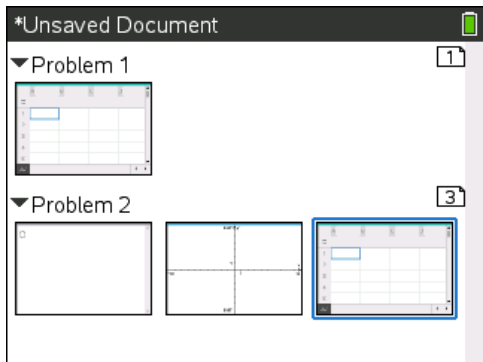





重新排序問題中的頁面

使用頁面排序程式(按 **ctrl** ▲) 在多頁面問題中移動頁面：

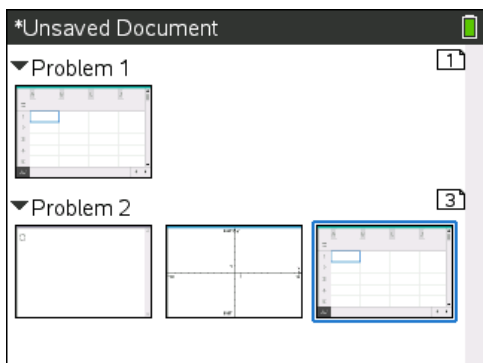
1. 按 ◀ 或 ▶ 鍵選擇您要移動的頁面。

粗框頁面框表示已選取。



2. 按住  或按一下 **ctrl**  直到手掌游標  出現為止。
3. 按 ◀、▶、▲ 或 ▼ 將頁面移動到需要的位置。





- 按  或 **enter** 完成移動

附註：可以按 **esc** 進行取消。

頁面移動到問題中的新位置，計數器也進行對應的調整。





複製頁面至其他問題

如果要在同一個文件中將頁面從一個問題複製到其他問題，請執行以下步驟：

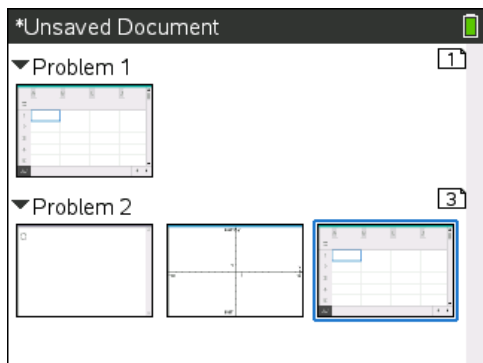
- 按 **ctrl**  打開頁面排序程式。
- 按 、、 或  選擇要複製的頁面。

頁面框為粗框時，表示已選取該頁面。







- 按 **ctrl** **C** 複製頁面。
- 按 、、 或  選取問題中要貼上頁面的位置。複製的頁面將放置在所選取頁面的後面。
- 按 **ctrl** **V** 在新位置貼上頁面。

頁面貼上問題中的新位置，計數器也進行對應的調整。

附註：如果該頁面包含與新問題名稱相同的變數，將會發生衝突。依照需要，重新命名該變數。



複製頁面至不同文件

如果要將頁面從一個文件複製到不同文件，請執行以下步驟：

- 按 **ctrl**  打開頁面排序程式。
- 按 、、 或  選取要複製的頁面。

粗框頁面框，表示已選取該頁面。

- 按 **ctrl** **C** 複製頁面。

4. 按  **2** 開啟 [我的文件]。
5. 按 ▲ 和 ▼ 標示包含要複製頁面文件的資料夾。
6. 按 ► 開啟資料夾。
—或—
按  **3**。
7. 按 ▲ 和 ▼ 鍵以標示文件。
8. 按  或 **enter** 開啟文件。
9. 按 **ctrl** ▲ 顯示頁面排序程式。
10. 按 ◀、▶、▲ 或 ▼ 將頁面移動到文件中所需的位置。
11. 按 **ctrl** **V** 在新位置貼上頁面。

頁面移動到問題中的新位置，計數器也進行對應的調整。

複製、貼上與刪除問題

可以在相同或不同文件中的不同位置複製與貼上同一個問題。也可以從文件刪除問題。

複製與貼上問題

若要複製與貼上問題，請執行下列動作：

1. 開啟頁面排序程式。

按 **ctrl** ▲。

—或—

按 **doc**▼ **3** **3**。

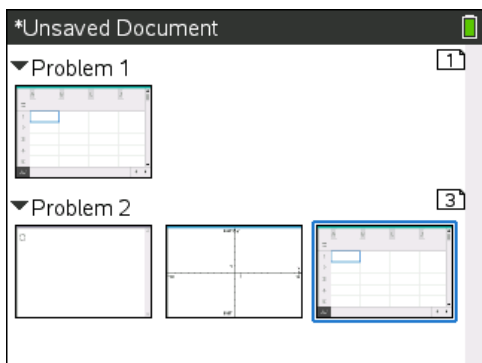

2. 選取問題。如果有多個問題，可以按 **menu** **2** 收合頁面排序程式，僅列出問題的編號和標題。
3. 按 **ctrl** **C**。
4. 移動到問題要出現的位置。
5. 按 **ctrl** **V**。

複製的問題會放置在新的位置。

刪除問題

若要刪除文件中的問題，請執行下列動作：

1. 從頁面排序程式選取問題。
2. 按 **ctrl** **X**。

此時會刪除文件中的問題。

重新命名問題

若要重新命名問題，請執行下列動作：

1. 在文件啟用的狀態下，開啟頁面排序程式。

按 **ctrl** **▲**。

2. 選取問題名稱。
3. 按 **ctrl** **menu**。
4. 選取 **7** **[重新命名]**，然後輸入名稱。
5. 按 **ctrl** **S** 儲存此變更。

將頁面新增到問題

一個問題最多可包含 50 頁。若要將頁面新增到問題，請執行下列動作：

- ▶ 按 **ctrl** **doc** 或 **ctrl** **I** 新增空白頁面並且選取應用程式

—或—

- ▶ 按 **on** 以顯示主畫面，然後指向您想要新增到新頁面的應用程式，並按一下或點選該應用程式。

新的頁面便會新增到目前的問題中。

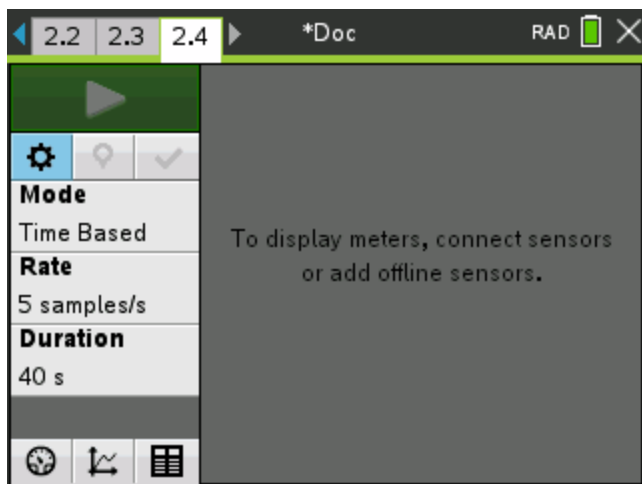

附註：畫面左上方的標籤表示這是第二個問題的第二頁。

在文件中瀏覽頁面

標籤最多顯示三個頁面。若文件包含三個以上頁面，標籤的左右將顯示箭頭。使用以下按鍵在文件中瀏覽。

- **ctrl** ◀ 顯示前一頁。
- **ctrl** ▶ 顯示下一頁。
- **ctrl** ▲ 顯示頁面排序程式。
- **ctrl** ▼ 顯示前一檢視。
- 使用觸控板在標籤一側顯示的箭頭上按一下，以顯示包含三個頁面以上文件中的其他頁面。

管理文件

[我的文件] 是檔案管理員，可在其中儲存和管理文件。下面的範例說明 [我的文件] 螢幕及其主要組成部分(標示)。螢幕下方是各個已標示部分的說明。

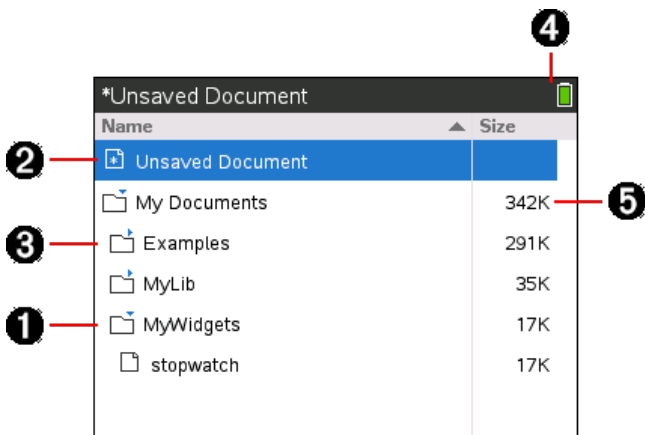

- ❶ 展開的資料夾
- ❷ 目前，未儲存的文件
- ❸ 收合的資料夾
- ❹ 系統狀態指標
- ❺ 檔案大小

在 [我的文件] 中瀏覽檔案

開啟 [我的文件]:

- ▶ 按 on 。

附註：如果在頁面中工作，請按 ▲ ▲。

此時會開啟 [我的文件] 畫面，顯示計算機上的所有資料夾及檔案。

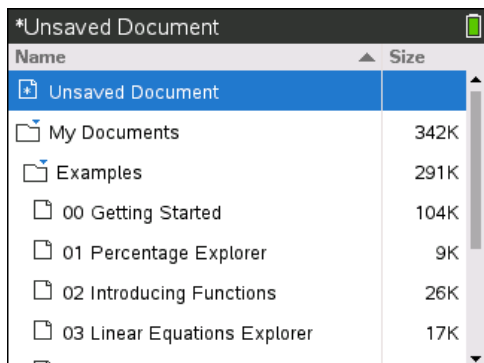

- 若要將欄依照名稱或大小排序，請按一下欄標題。再按一次可將排序從升冪改成降冪。
- 若要捲動檢視 [我的文件]，按一下或抓取捲軸。
- 若要打開單一資料夾，游標指向資料夾並按一下該資料夾的圖示或按 **ctrl** ▶。若要收合，再按點一次或按下 **ctrl** ◀。
- 要展開所有資料夾，按 **menu** **7**。要收合資料夾，按 **menu** **8**。

重新命名資料夾或文件

如果要重新命名資料夾或文件，請執行以下步驟：

1. 按 ▲與▼ 按鍵以標示要重新命名的文件或資料夾。
2. 按 **menu** **2**。

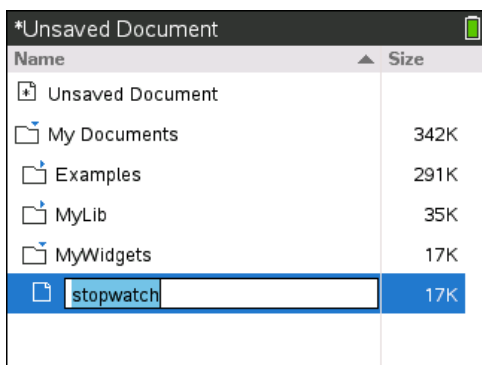

標示文件或資料夾名稱。

3. 輸入新的名稱並按 **enter** 以完成變更。

附註：按 **esc** 取消。

建立資料夾

可透過兩種方式建立資料夾：

- 可以在儲存新文件時建立資料夾：可透過 **[儲存]** 和 **[另存新檔]** 功能表指令輸入文件的新資料夾名稱。
- 可以從 [我的文件] 螢幕中直接建立資料夾。按 **menu** **1**。輸入新資料夾的名稱，按 **enter** 或 **enter** 新增該名稱。

檔案及資料夾命名規則

資料夾名稱必須是唯一的。檔案和資料夾名稱可以很長並可包含幾乎所有的字元，包括空格及標點符號。

附註：如果要將這些文件傳輸至電腦以使用於 TI-Nspire™ 軟體，最好使用電腦可接受的名稱。避免標點符號、/、\ 或符號。

刪除文件和資料夾

1. 按 ▲ 和 ▼ 按鍵以標示要刪除的文件或資料夾。
2. 按 **ctrl** **menu** **6**。

—或—

按 **del**。

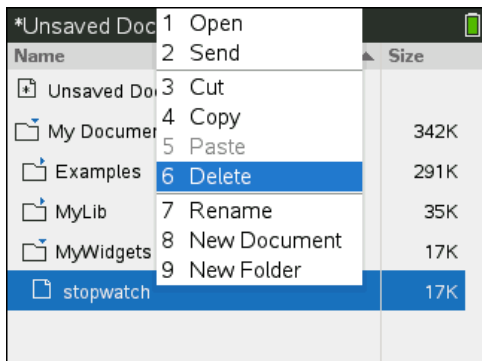

開啟一個對話方塊，確認您是否要刪除該檔案或資料夾。

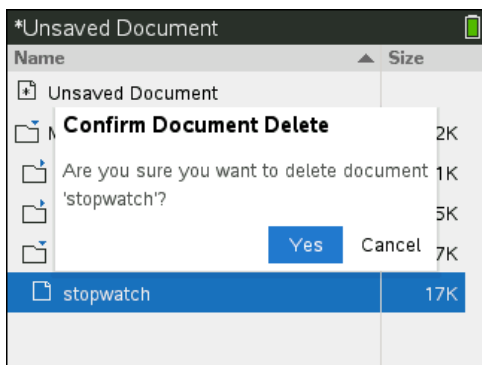

3. 按 **enter** 或 **ctrl** **enter** 選擇 **[是]**。

此時會刪除文件。

複製文件和資料夾

使用 **[複製]** **ctrl** **C** 和 **[貼上]** **ctrl** **V** 複製文件和資料夾。

要將文件複製到其他資料夾，選擇目標資料夾，然後貼上。

恢復刪除的文件

在 [我的文件] 中執行的大多數操作可以進行復原。按 **ctrl** **Z** (復原) 取消上一次操作，直到恢復已刪除的文件。

關閉文件

1. 若要關閉文件，請按 **doc** **1** **3**。

—或—

按 **ctrl** **W**。

如果已更改文件，系統會詢問您是否要儲存這些變更。

2. 按一下 [是] 儲存文件或按一下 [否] 放棄這些變更。

瞭解 TI-Nspire™ 工具

本節提供在計算機上使用 TI-Nspire™ 文件時，包含變數、目錄、符號以及數學範本的工具使用概述。

建立 TI-Nspire™ 變數

變數可以是應用程式內所建立物件或函數的任何部份或屬性。可以變成變數的屬性範例是矩形的面積、圓形的半徑、包含在試算表儲存格或欄內容的值，或是函數運算式。建立變數時，會將其儲存至問題的記憶體中。您可以在「使用變數」章節中，找到更多有關變數的資訊。

使用目錄

使用目錄存取 TI-Nspire™ 指令、函數、單位、符號以及運算式範本的列表。指令與函數會依照字母順序列出。不是以字母開頭的指令或函數，會列於列表的最後面 (&、/、+、-、等)。若要開啟目錄，請執行下列動作：

1. 從開啟的文件中，按  開啟目錄。

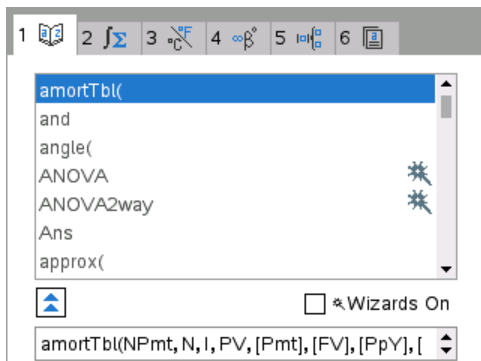

2. 按下適當標籤對應的數字鍵。

例如：按 **[2]** 顯示數學函數列表。

3. 按 **▼** 直到標示出要插入的項目為止。







螢幕畫面最下方會顯示所選取項目的語法範例。

附註：若要查看所選取項目的其他語法範例，請按 **[tab]**，然後按 **[enter]** 將「說明」放到最大或縮到最小。若要移回至所選取項目，請按 **[↑shift]** **[tab]**。

4. 按 **[enter]** 以插入項目。

關於目錄視窗

目錄視窗使用下列標籤將指令、特殊字元與範本分類至文件中：

1 	包含依照字母順序排列的所有指令與函數
2 	包含所有數學函數
3 	提供標準測量單位值
4 	提供加入特殊數字元的符號調色盤
5 	包含建立二維物件的數學範本，包括積、和、平方根以及積分。
6 	顯示公用資料庫 (LibPub) 物件

使用精靈

部分目錄函數會顯示精靈，以協助輸入函數引數。若要使用精靈，請按 **[tab]** 直到標示 **[開啟精靈]** 方塊為只。按 **[↻]** 或 **[enter]** 選取複選框。

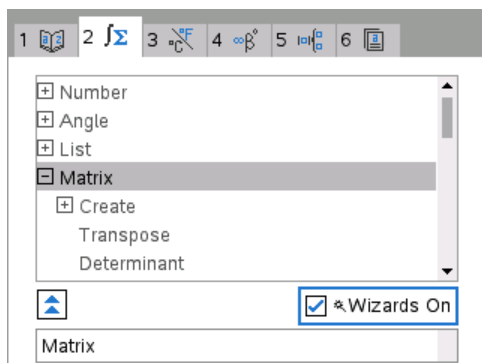

輸入特殊字元

符號調色盤包含在目錄中找到的物件子集合。若要開啟符號調色盤，請執行下列動作：

1. 在開啟的文件中，按 **ctrl** 。



2. 按 **←**、**→**、**▲** 或 **▼** 選取符號。
3. 按 **enter** 插入符號。

輸入數學運算式

使用數學運算式範本建立二維物件，例如總和、積分、導數以及平方根。若要開啟數學運算式調色盤，請執行下列動作：

1. 在開啟的文件中，按 **intg**。

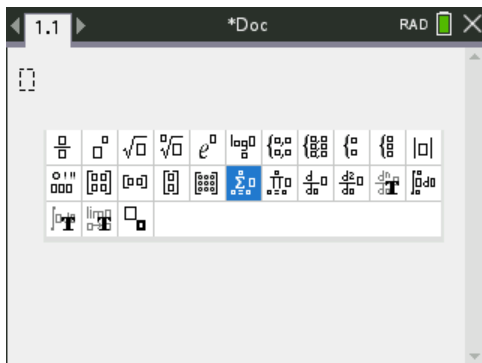



2. 按 **←**、**→**、**▲** 或 **▼** 選取運算式。
3. 按  或 **enter** 插入運算式。

輸入國際語言字元

使用  鍵在應用程式中輸入特殊的讀音或重音字元，例如允許輸入文字的筆記。

1. 開啟像筆記這類可允許輸入文字的應用程式。
2. 輸入所需文字。
3. 將游標移動到要標出讀音的字母後方。例如，在法文地區設定中為「e」。

按小鍵盤上的 。請注意「e」會變更為「é」。持續按  直到您找到想要的 e 讀音版本。按  或文字下一個字母，以接受該字元，然後繼續輸入。

使用影像

TI-Nspire™ 應用程式使用影像於參考、評估和教學用途。您可以為以下 TI-Nspire™ 應用程式新增影像：

- 函數繪圖&幾何作圖
- 數據&統計
- 筆記
- 問題(包括簡易投票)

在「函數繪圖&幾何作圖」和「數據&統計」應用程式中，影像在軸和其他物件之後的背景中設置。「筆記」和「問題」應用程式中，影像在與文本一致的游標位置(前景中)設定。

您可以插入以下類型的影像檔案：.jpg、.png 或 .bmp。

附註：不支援 .png 的檔案類型的透明功能。透明背景顯示為白色。

使用計算機上的圖片



計算機上的圖片可以從一個文件複製到另一個文件，或者在文件內調整其大小或重新定位。也可以從文件中移除圖片。

在計算機上使用時，不可以在文件中新增或插入圖片。但是，您可以將包含圖片的文件從電腦上轉移到計算機上。



注意：如果計算機的儲存空間不足以容納包含圖片的文件，則會顯示錯誤資訊。

複製圖片

執行以下步驟可將圖片從一個文件複製到另一個文件，或者從同一個文件中的一個頁面複製到另一個頁面。

1. 開啟包含您要複製圖片的文件。
2. 選取圖片。
 - 在「問題」或「筆記」應用程式中，將游標移至圖片上方，並按 。
 - 在「函數繪圖 & 幾何作圖」應用程式中，按  **1** **2** **2**。
 - 在「數據 & 統計」應用程式中，按  **3** **6**。

圖片周圍出現邊框。

3. 按  ，然後按一下 **[複製]**。您也可以按  **C**。
4. 開啟您要貼上圖片的文件，或在目前文件中選擇一個頁面。

注意：如果您開啟新文件，將會提示您儲存和關閉目前文件。

5. 按  **V**。

注意:如果要在「函數繪圖 & 幾何作圖」應用程式中貼上圖片，請按 **enter**，然後按 **ctrl** **V**。





圖片就複製到了該文件的頁面內。

重新定位圖片

執行以下步驟以重新定位頁面中的圖片。

1. 開啟文件，並瀏覽至包含該圖片的頁面。
2. 選取圖片。
 - 在「問題」或「筆記」應用程式中，將游標移動至圖片上方，然後按住再釋放 。該圖片變暗。
 - 在「函數繪圖 & 幾何作圖」應用程式中，按 **menu** **1** **2** **2**。
 - 在「數據 & 統計」應用程式中，按 **menu** **3** **6**。

圖片周圍出現邊框。

3. 移動圖片。
 - 在「問題」或「筆記」應用程式中，將游標移動至新的位置，然後按 。
 - 在「函數繪圖 & 幾何作圖」或「數據 & 統計」應用程式中：
 - 按住  直至游標變成四個箭頭 ()。圖片在背景上浮動，邊框變成虛線。
 - 在觸控板上移動手指，將圖片移動到新的位置，然後按  或 **enter** 來放下圖片。

調整圖片大小

執行以下步驟以調整頁面內圖片的大小。

1. 打開包含圖片的文件。
2. 選取圖片。
 - 在「問題」或「筆記」應用程式或「簡易投票」中，將游標移動至圖片上方，按住然後釋放 。該圖片變暗。
 - 在「函數繪圖 & 幾何作圖」應用程式中，按 **menu** **1** **2** **2**。
 - 在「數據 & 統計」應用程式中，按 **menu** **3** **6**。

圖片周圍出現邊框。

3. 將游標移動至邊框一角。

游標變成指向四個方向的箭頭 ()。

注意:如果您將游標移到圖片某一邊緣，則游標變成指向兩個方向的箭頭。您可以左右拖動圖片，調整其大小，但是這樣圖片就會變形。

4. 按 。

啟用  工具。

5. 在觸控板上向任意方向移動手指，以調整圖片大小。

出現的虛線表示新的尺寸。

6. 如果要接受新尺寸，請按  或 **enter**。

刪除圖片

執行以下步驟以從頁面中移除圖片。

1. 打開包含圖片的文件。

2. 選取圖片。

- 在「問題」或「筆記」應用程式中，將游標移動至圖片上方，然後按住再釋放 。該圖片變暗。
- 在「函數繪圖 & 幾何作圖」應用程式中，按 **menu** **1** **2** **2**。
- 在「數據 & 統計」應用程式中，按 **menu** **3** **6**。

圖片周圍出現邊框。

3. 按 **ctrl** **menu**，然後選取 **[刪除]**。

圖片則會移除

注意:在「問題」或「筆記」應用程式中，您也可以按 **del** 移除選定的圖片。

在 TI-Nspire™ CX Premium Teacher Software 教室中進行作業

如果所在教室使用 TI-Nspire™ CX Premium Teacher Software，須登入至班級，以便與教師電腦進行通訊。教師可以透過以下方式與您的計算機進行通訊：

- 傳送檔案
- 收集檔案
- 刪除檔案
- 傳送簡易投票和接收簡易投票問題。

教師也可以暫停並重新啟動您的計算機。暫停時，計算機會收到訊息。在教師解除計算機的暫停模式之前，無法使用計算機。

使用無線通訊硬體

在教室中使用 TI-Nspire™ CX Premium 教師版軟體的教師可以將無線傳輸座和/或網路卡連接至學生的 TI-Nspire™ CX 計算器。然後，這些計算機可以無線連結到已連接至教師電腦的無線存取點。

您可以將以下任何設備連接至 TI-Nspire™ CX 計算機：

- TI-Nspire™ CX 無線網路卡 - v2(2.4 GHz 或 5.0 GHz 頻段)
- TI-Nspire™ 無線網路卡 (2.4 GHz)

將無線網路卡連接至 CX 計算機

注意：計算機中的電池可供電到無線網路卡。

1. 將無線網路卡放在計算機上方，使網路卡的連接器對準計算機上方的連接器。

無線網路卡(學校財產)

連接器



用以與計算機對齊的導樺

2. 滑入網路卡並固定，確定網路卡兩側的導樺滑入計算機兩側的凹槽。

計算機的側邊檢視

用以對齊無線網路
卡的凹槽



3. 將無線網路卡確實壓入計算機頂部，如下圖中所示。



注意:TI-Nspire™ CX 計算器連接無線網路卡時仍可充電。

連線到 TI-Nspire™ CXNavigator™ 系統

如要連線到 TI-Nspire™ CXNavigator™ 網路，必須先從計算機登入網路。登入前，教師必須先完成以下任務：

- 在電腦中開始一個班級課程。
- 提供班級網路名稱、使用者名稱和密碼(如有必要)。

附註:若計算機作業系統的版本為 3.2 或更高，請使用此方法登入網路。

登入網路

1. 將無線網路卡或無線傳輸座連接至計算機。
2. 確保 TI-Nspire™ CX II 計算器可用於登入。( 圖示為閃爍狀態。)
3. 完成下列其中一個動作：
 - 從主畫面中，按 **5** **5**。

- 從開啟中的文件按 **doc** **8**。

[登錄到班級] 對話方塊開啟並顯示上一次與該無線客戶端關聯的網路。

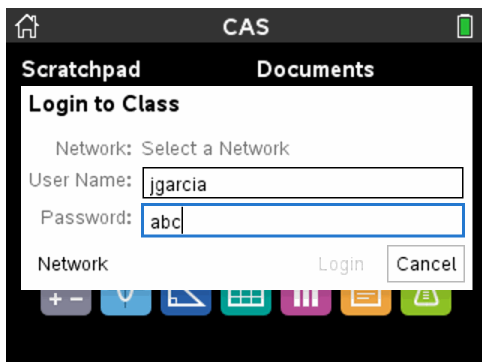

附註： 如果計算機透過 USB 連接線連接到電腦，則螢幕上不會顯示網路名稱，並可繼續登入。

4. 若顯示的網路名稱正確，請按一下**登入**。若網路不正確，請按一下**網路**。計算機螢幕上會顯示無線客戶端上一次所連接的網路，同時顯示其他可用網路。

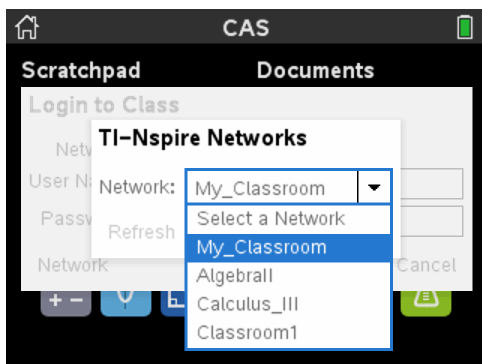

5. 從列表中選擇網路，然後按一下**連接**。
登入螢幕顯示連接狀態，並在連接成功後顯示網路名稱。
6. 輸入使用者名稱與密碼。
7. 選取 **登入**。
此時會開啟 [登入成功] 螢幕。



8. 按一下 **確定**。

TI-Nspire™ 計算器登入狀態圖示

TI-Nspire™ CX II 與 TI-Nspire™ CX II CAS 計算機畫面上的圖示表示計算機與存取點、無線網路卡、無線傳輸座或 TI-Navigator™ 網路之間的連線狀態。圖示的狀態如下所示。

圖示	狀態	意義
	閃爍	計算機正在搜尋存取點。
	連續	計算機已找到存取點。
	連續	計算機未與網路卡或傳輸座連線。將計算機與網路卡或傳輸座分離，等待圖示消失後，再將計算機重新連接至網路卡或傳輸座。
	閃爍	計算機已連接至網路並準備好登入。
	連續	計算機已登入網路。

認識檔傳送

教師在上課期間可以傳送檔案至學生計算機，或者從學生的計算機收集或刪除檔案。

注意:教師在上課之前可以設定傳送或收集檔案動作。當您登入時，檔案已經傳送或收集完畢。如果教師同時設定傳送和收集檔案動作，將只能看到最後完成動作的對話方塊。

開啟所傳送檔案

當教師傳送檔案到您的計算機時，計算機上將開啟 **Transfers Complete**(傳送完成) 對話方塊。

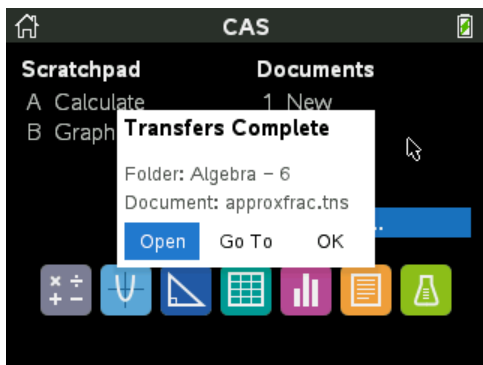

- ▶ 按一下 **開啟** 以開啟檔案。如果教師傳送多個檔案，則會開啟列表中的最後一個檔案。

注意:不論教師傳送檔案時的順序，檔案均是依照名稱字母順序進行接收。列表中的最後一個檔案是字母順序排在最後的檔案。

- ▶ 按一下 **Go To(前往)** 以前往計算機上的檔案傳送位置。檔案名稱會標示強調出來。可以開啟該檔案或瀏覽至其他檔案。如果教師傳送多個檔案，則列表中字母順序排在最後的檔案會標示強調出來。
- ▶ 按一下 **[確定]** 以退出對話方塊同時不開啟檔案。計算機返回訊息傳送時的狀態。

收集或刪除檔案

教師可在上課期間從您的計算機上中收集或刪除檔案。例如，教師可以收集家庭作業或在進行測驗之前刪除某些檔案。當教師收集或刪除檔案時，在您的計算機上會收到一條訊息。

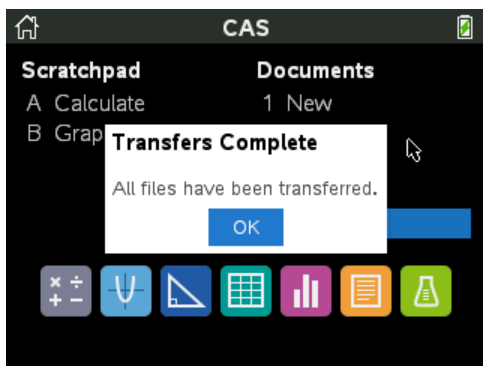

- ▶ 按一下 **[確定]** 以忽略此訊息。

計算機設定

本章提供有關執行下列動作的資訊：



- 維護計算機電池。
- 更改預設值。
- 在教室中使用計算機時連接無線模組。

檢查電池狀態

如需檢查計算機中 TI-Nspire™ 充電電池的狀態，請執行下列動作：

1. 按 。

[主畫面] 開啟。



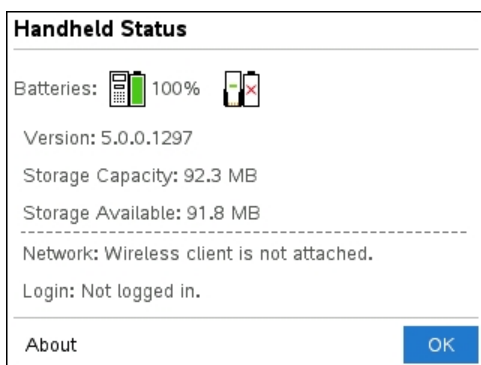

2. 按   ([設定] > [狀態])。

此時會開啟 [計算機狀態] 對話方塊。



這裡顯示電池狀態。

3. 按一下 [確定] 或按  關閉視窗。

附註： 在開啟的文件中按    ( > [設定與狀態] > [狀態])。

計算機充電中

若要對計算機中 TI-Nspire™ 充電電池充電，請將其與下列其中一個電源連接：

- 與電腦連接的標準 USB 傳輸線
- 德州儀器 USB 壁式充電器(單獨銷售)
- TI-Nspire™ CX Docking Station 或 TI-Nspire™ CM Docking Station(在教室環境下)

電池充電完成所需的時間，依照狀況會有所不同，但通常大約需要六小時。不需要從計算機取出 TI-Nspire™ 充電電池即可充電。計算機在連接至充電電源時仍可正常運作。

由電腦對電池充電

若要由電腦對計算機充電，必須安裝 TI-Nspire™ USB 驅動程式。下列所有的 TI-Nspire™ 軟體均隨附標準 USB 驅動程式：

- TI-Nspire™ CX Premium 教師版軟體
- TI-Nspire™ CX CAS Premium 教師版軟體
- TI-Nspire™ CX 學生版軟體
- TI-Nspire™ CX CAS 學生版軟體

若要下載包含驅動程式的軟體，請造訪 education.ti.com/software。

瞭解電源的優先順序

當 TI-Nspire™ 可充電電池充電完成後，計算機獲取電源的順序如下：

- 第一優先是從連接的外部電源取得，例如：
 - 透過標準 USB 傳輸線連接的電腦
 - 認可的牆壁充電器(單獨銷售)
- 其次，使用 TI-Nspire™ 充電電池

請以安全的方式適當丟棄不要的電池。

請勿毀壞、穿孔或將電池丟入火中。電池有可能會發生爆裂或爆炸，釋放有毒的化學物質。請依照所在地之法規丟棄不要的電池。

計算機設定更改

請使用 [設定] 功能表中的選項更改或檢視下列設定：

- 更改語言
- 設定(文件和函數繪圖&幾何作圖)
 - 定義或還原開放中文件與速寫板的設定
 - 定義或還原計算機的預設值
- 計算機設定
- 狀態
- 登入

附註：並不是所有選項在任何時候都能使用。不可使用的選項會停用。

開啟 [設定] 功能表

- ▶ 在 [主畫面] 中按 **[5]** 或使用觸控板以選取 [設定]。
此時會開啟 [設定] 功能表。

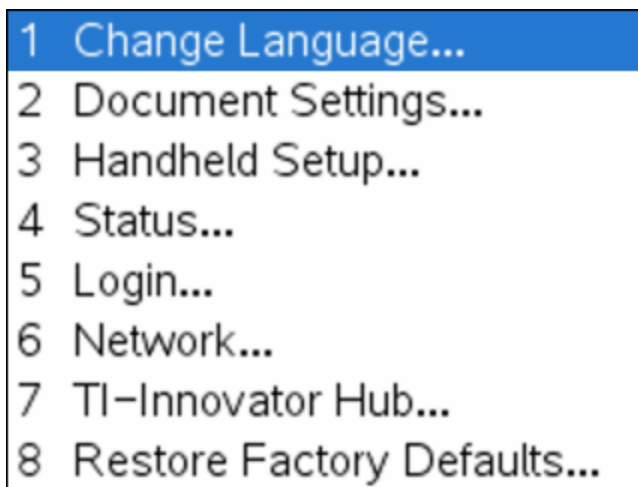

更改偏好語言

請完成下列步驟以更改偏好語言：

1. 在 [主畫面] 中按 **[5]** 或選取 **[設定]** 以開啟功能表。
2. 從功能表中選取 **[更改語言]** 或按 **[1]**。

此時開啟 [更改語言] 對話方塊。

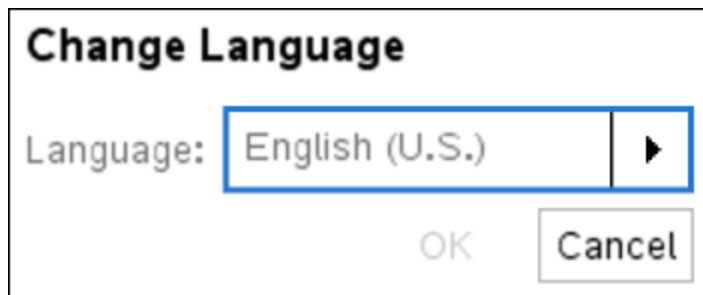

3. 按一下▶開啟下拉清單。
4. 按 ▼ 標示語言，然後按 **[↓]** 或 **[enter]** 以進行選取。
5. 按 **[tab]** 標示 **[確定]** 按鈕，然後按 **[↓]** 或 **[enter]** 以儲存語言選取。

自訂計算機設定

計算機設定選項可用來自訂符合需求的選項。

- 字型大小(小、中或大)

- 電源待命。(1、3、5、10 或 30 分鐘)。
 - 使用此選項以延長電池壽命。
 - 計算機預設為在閒置三分鐘後自動關機。
- 休眠(1、2、3、4、5 天或從不)。
 - 使用此選項以延長電池壽命。
 - 計算機休眠時，會將目前的工作儲存在記憶體中。
 - 再次開啟計算機時，系統會重新開機並開啟所儲存的工作。
- 游標移動速度(慢、正常、快)。
- 自動暗淡(30、60 或 90 秒，2 分鐘或 5 分鐘)。
- 啟用以點一下來代替按滑鼠鍵。

更改 [計算機設定] 選項

1. 在 [主畫面] 中，按 **[5]** **[3]** (**[設定]**) > **[計算機設定]**。

此時開啟 [計算機設定] 對話方塊。

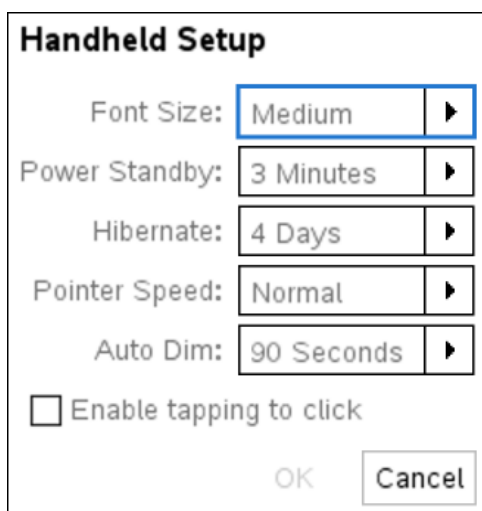

2. 按 **[tab]** 以找到標示出需要的類別。
3. 按 **▶** 檢視可能設定的列表。
4. 按 **▼** 以標示想要的設定。
5. 按 **[↵]** 或 **[enter]** 來選取新設定。
6. 當您已更改所有設定以符合需要之後，請按 **[tab]** 直到 **[確定]** 反白標示，然後按 **[↵]** 或 **[enter]** 以套用所更改內容。

附註：按一下 **[還原]** 將計算機回復成出廠預設值。

自訂文件設定

文件設定可控制 TI-Nspire™ 文件與速寫板中計算機顯示及解讀資訊的方式。包括矩陣與列表元素的所有數字，都會依據文件設定中的方式顯示。您可以隨時更改預設值，並可針對特定文件指定設定。

下表列出文件設定與其可能的值。

欄位	值
顯示位數	<ul style="list-style-type: none">浮點數浮點數1 - 浮點數12定位數0 - 定位數12
角度	<ul style="list-style-type: none">弧度角度度數角度梯度
指數格式	<ul style="list-style-type: none">正常科學工程
實數或複數	<ul style="list-style-type: none">實數直角座標極座標
計算模式	<ul style="list-style-type: none">自動精確值近似值 <p>注意:在「自動」模式下，除非該程式使用小數，否則非整數的答案會以分數顯示。除非問題中使用小數，否則「精準值」模式(僅限 CAS)會以分數或符號形式顯示非整數答案。</p>
精確運算	<ul style="list-style-type: none">開啟關閉 <p>注意:此選項僅適用於精確運算計算機。</p>
CAS 模式	<ul style="list-style-type: none">開啟精確運算關閉 <p>注意:此選項僅適用於 CAS 計算機和軟體。</p>

欄位	值
向量格式	<ul style="list-style-type: none"> • 直角座標 • 圓柱座標 • 球面座標
基底	<ul style="list-style-type: none"> • 十進位 • 十六進位 • 二進位
單位系統	<ul style="list-style-type: none"> • 國際單位制 • 英制 <p>注意:此選項僅適用於 CAS 計算機和軟體。</p>

更改預設文件設定

完成下列步驟，以定義 TI-Nspire™ 文件和速寫板的預設文件設定。

1. 儲存與關閉任何開啟的文件。
2. 在 [主畫面] 中，按一下 **5** **2** (**[設定]** > **[文件設定]**)。

此時開啟「文件設定」對話方塊。

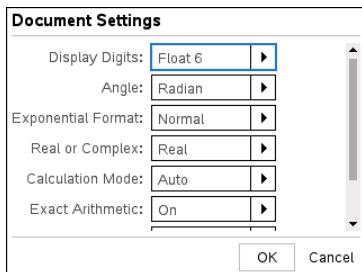

精確運算作業系統

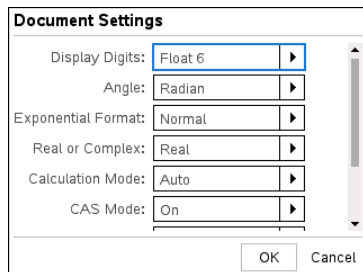

CAS 作業系統

3. 按 **[tab]** 在設定的列表中移動。按 **▲** 以在列表中向後移動。
方塊周圍的粗體邊框表示其處於啟用狀態。
4. 按 **▶** 以開啟下拉功能表，可檢視每個設定值。
5. 按下 **▲** 與 **▼** 鍵標示所需選項，然後按下 **[↵]** 或 **[enter]** 選取值。
6. 按一下 **[確定]** 將所有設定儲存為預設值，以便套用至所有新增的 TI-Nspire™ 文件及速寫板。

更改 TI-Nspire™ 文件中的文件設定

請完成下列步驟，以更改已開啟 TI-Nspire™ 文件中的文件設定。此類設定也會套用至速寫板，並可用作所有新文件的預設設定。

1. 在已開啟文件中按下 **on** **5** **2** (**on** > [設定] > [文件設定])。

此時開啟「文件設定」對話方塊。

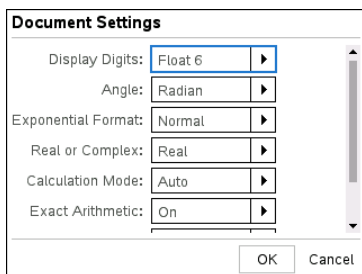

精確運算作業系統

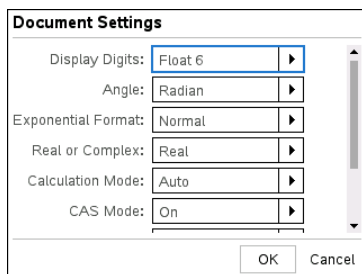

CAS 作業系統

2. 按 **tab** 以在設定的列表中移動。按 **▲** 在列表中向後移動。
方塊周圍的粗體邊框表示其處於啟用狀態。
3. 當完成設定後，按 **▶** 以開啟下拉功能表，以檢視每個設定值。
4. 按下 **▲** 與 **▼** 鍵以標示所需選項，然後按下 **on** 或 **enter** 選取值。
5. 按一下 **[確定]**、**on** 或 **enter** 可將新設定套用至已開啟文件，並將其設為新文件與速寫板的預設值。

還原文件設定

完成下列步驟，即可將已開啟或新文件以及速寫板還原至原廠設定。

1. 在 [主畫面] 中按下 **5** **8** ([設定] > [還原原廠預設值])。

此時開啟 [還原預設值] 對話方塊。

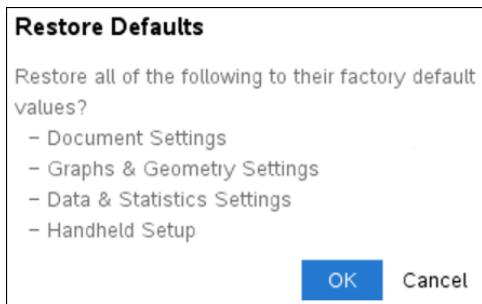

2. 按一下 [確定] 以將設定還原成原廠預設值。
3. 按下 [esc] 或 [取消] 即可返回 [主畫面] 而不作出任何變更。

自訂 [函數繪圖&幾何作圖] 設定

「函數繪圖幾何作圖」設定控制資訊在開啟的問題及後續新問題中的顯示方式。自訂應用程式設定時，您的選項會成為在函數繪圖&幾何作圖應用程式中所有工作的預設設定。

請完成下列步驟以更改 **Graphs & Geometry Settings**(函數繪圖&幾何作圖設定)，並將這些設定設為所有新圖形與幾何文件以及速寫板的預設值。

1. 開啟已啟動函數繪圖與幾何作圖應用程式的文件。
2. 按 [menu] 9 ([menu] > 設定)。

此時開啟 [函數繪圖&幾何作圖設定] 對話方塊。

3. 按 [tab] 在設定的列表中移動。按 ▶ 以開啟下拉功能表，以檢視每個設定值。

欄位	值
顯示位數	自動
	浮點數
	浮點數 1 - 浮點數 12
	定位數 0 - 定位數 12
繪圖角度	自動
	弧度角度
	度數角度
	梯度
幾何角度	自動
	弧度角度
	度數角度

欄位	值 梯度
格線	無格線 點格線 線紋格線

- 按 ▼ 檢視值，然後按  或 **enter** 選取值。
- 在對話方塊的下半部，選取核取方塊以啟用選項，或清除核取方塊以停用選項。

核取方塊	選取後會進行的作業
自動隱藏圖表標籤	圖表標籤只會在游標移動至圖表上方、選取圖表或抓取圖表時顯示。
顯示座標軸端值	顯示座標軸上最小值與最大值的標示數值。
顯示函數操作的工具提示	當操作函數圖形時會顯示有用資訊。
自動尋找關鍵	顯示已繪圖形函數的零點、最小值、最大值，以及追蹤函數圖時的物件。

核取方塊	選取後會進行的作業
點	
強制使幾何三角形的角度為整數	在建立或編輯三角形時，將三角形的角度限制為整數值。此設定僅適用於幾何角度單位設定為 [度數] 或 [百分度] 的幾何檢視。其不適用於 [繪圖檢視] 中的分析三角形或 [幾何檢視] 的分析視窗中的分析三角形。此設定不影響現有角度，基於以前插入的點來構建三角形時則不適用。預設情況下，此設定取消選中。
標注點	<p>在繪製時，將標注 (A、B、...、Z、A_1、B_1 等) 套用到點、線和幾何圖形的頂點。文件中各頁的標記順序都開始於 A。預設情況下，此設定取消選中。</p> <p>注意:若使用現有非標注點建立新對象，在完成的對象中不能自動標注這些點。</p>

6. 請選擇下列其中一個選項：

- 如要將設定只套用到已開啟文件，請按一下 **確定**。
- 按一下 **取消** 關閉對話方塊，此動作不做任何變更。

檢視計算機狀態

[計算機狀態] 畫面提供計算機目前狀態的相關資訊，如下所示：

- 可充電電池的電池狀態
- 軟體版本
- 存儲容量和可用存儲量
- 網路(若有的話)
- 您的學生之登入名稱，以及您的登入狀態
- 關於

開啟 [計算機狀態] 畫面

1. 從 Home screen(主畫面)中，按下 **5** **4** (設定 > 狀態)

此時開啟 [計算機狀態] 畫面。

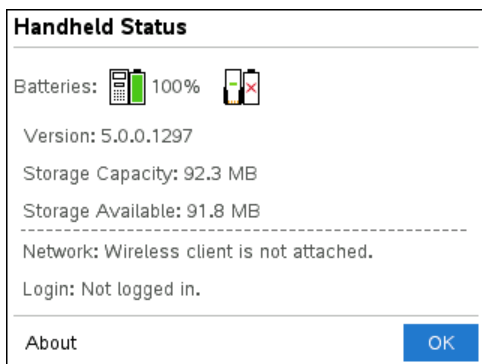

2. 按一下 [確定] 以關閉 [計算機狀態] 畫面。

檢視計算機詳情

[關於] 畫面提供計算機類型、作業系統 (OS) 版本與產品 ID 等相關資訊。

1. 從 Home screen(主畫面) 中, 按下 [5] [4] (設定 > 狀態)

此時開啟 [計算機狀態] 畫面。

2. 按一下關於以檢視計算機的詳情

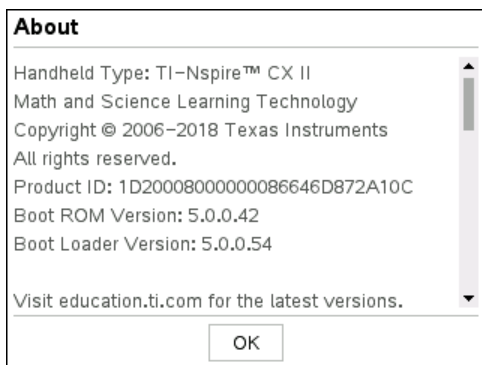

3. 按一下 **OK(確定)** 以關閉對話方塊。

4. 按一下 [確定] 以回到 [主畫面]。

更換 TI-Nspire™ 充電電池

替換電池時, 請完成下列步驟, 以將 TI-Nspire™ 充電電池安裝至計算機中。

附註: 您的計算機與圖示可能與此說明並不完全相同。

1. 使用小型螺絲起子鬆開計算機背面的面板。

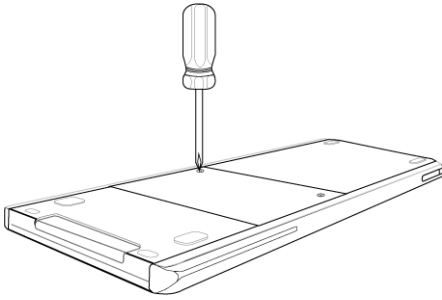

2. 取下面板。

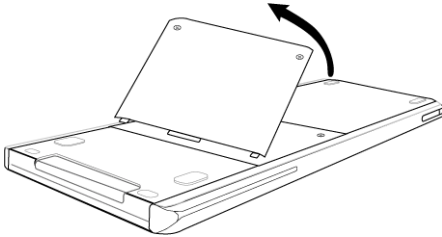

3. 卸下舊電池。

4. 將充電電池安裝於電池格中。

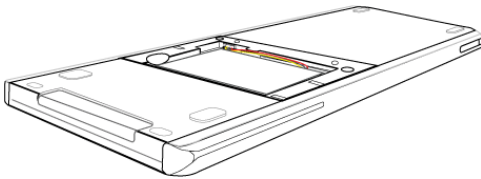

5. 裝回後面板，並使用螺絲起子擰緊。

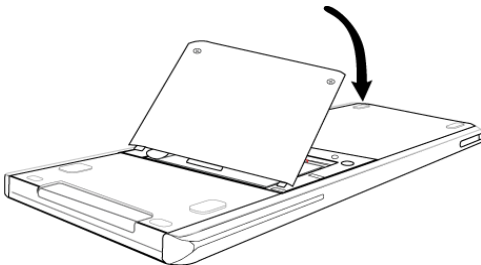

充電電池注意事項

- 切勿將電池置於溫度超過 60°C (140°F) 的環境中。
- 切勿拆卸或不當使用電池。

- 僅限使用建議的電池或電池組充電器，或原始器材隨附的充電器。
- TI 建議您使用此計算機隨附的 USB 傳輸線。如果您選擇使用 TI 所提供 USB 傳輸線連接第三方電源變壓器，則應使用符合適用安全性和操作標準以及通過認證(包括 UL 和 CE 認證)的變壓器。

更換充電電池時，請留心下列注意事項：

- 只能更換經過德州儀器認可的電池。
- 不使用或充電完成時，應從充電器中取出電池或電池組，或者拔除交電流變壓器。
- 在其他裝置上使用本產品電池可能導致人身傷害、器材或財產受損。
- 請勿混合使用不同品牌 (或相同品牌不同類型) 的電池。如果更換的電池類型錯誤，可能會導致爆炸。

丟棄電池

請勿毀壞、穿孔，或將電池丟入火中。電池有可能會發生爆裂或爆炸，釋放有毒的化學物質。請依照所在地之法規丟棄不要的電池。

連接計算機與傳輸檔案

本章說明如何將兩台 TI-Nspire™ CX II 計算機互相連接、如何將計算機連接到電腦，以及如何在它們之間互傳檔案。

TI-Nspire™ 計算器有一個 USB 連接埠，可用來連接其他 TI-Nspire™ 計算器或電腦。

連接手持裝置

您可以使用 USB 傳輸線連接兩台 TI-Nspire™ 手持裝置，或是將一台 TI-Nspire™ 手持設備連接到電腦。

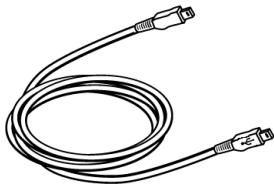

連接兩台 TI-Nspire™ 手持裝置的 TI-Nspire™ 手持裝置 mini-USB 傳輸線。

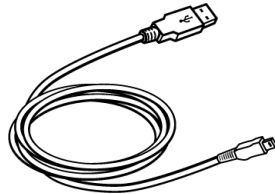

將手持裝置連接到電腦的 TI-Nspire™ USB 連接傳輸線。

使用 mini-USB 傳輸線連接兩台 TI-Nspire™ 手持裝置

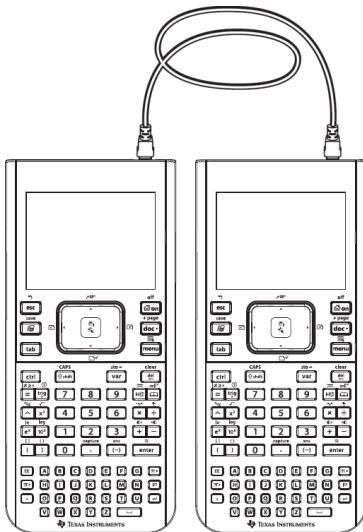

螢幕朝向自己握持 TI-Nspire™ CX II 手持裝置時，USB 連接埠位於手持裝置頂部右側。

1. 將 mini-USB 傳輸線的一端牢牢插入 USB 連接埠。
2. 將傳輸線的另一端插入接收方手持裝置的 USB 連接埠。

將 TI-Nspire™ 手持裝置連接到電腦

1. 將傳輸線的 mini-USB 端牢牢插入手持裝置頂部的連接埠。
2. 將傳輸線的 USB 端牢牢插入電腦的 USB 連接埠。

在計算機之間傳輸檔案

您可以傳送文件、作業系統 (OS) 檔案及資料夾到其他 TI-Nspire™ 計算機。

注意:TI-Nspire™ CX 計算機必須執行 4.5.1 或更新的作業系統版本，方可在 TI-Nspire™ CX II 計算機間傳輸檔案。

檔案與資料夾傳輸規則



- 您可傳輸文件與作業系統檔案。
- 不同計算機類型之間的作業系統無法互換。例如，您無法將 CAS 作業系統傳輸到非 CAS 計算機。
- 若接收端計算機上已儲存有和欲傳送文件名稱相同的文件，則軟體會將文件重新命名。系統會在檔名後面加上數字，作為區別。例如，若接收端計算機上已儲存有 Mydata，則檔名會改為 Mydata(2)。

傳送端和接收端計算機都會顯示訊息，告知新的名稱。

- 檔案名稱的長度上限是 255 個字元，包括整個路徑。若欲傳輸檔案的名稱與接收端計算機上的現有檔案相同，而且檔案名稱已經有 255 個字元，則軟體會截斷所傳輸檔案的名稱，讓軟體遵循上一段落說明的重新命名規則。
- 若文件中有相關聯的變數，則傳輸文件時會將所有變數一併傳輸。
- 傳輸作業會在 30 秒後逾時。

注意:某些舊款 TI-Nspire™ 計算機無法接收資料夾，只能接收檔案。若傳送到舊款 TI-Nspire™ 計算機時出現錯誤，請參考常見錯誤訊息與通知訊息。

將文件或資料夾傳送到其他計算機

1. 請確保兩台計算機已相互連接。
2. 開啟 [我的文件] 檔案瀏覽器，並瀏覽至您要傳輸的檔案或資料夾。
3. 按觸控板上的 ▲ 與 ▼ 鍵，以標示要傳送的文件或資料夾。
4. 按   ，以從 [文件] 功能表選取 [傳送]。
5. 檔案傳輸程序開始。進度列會顯示傳輸狀態。[正在傳送...] 對話方塊上也有取消按鈕，可讓您在傳輸期間取消工作。

傳輸程序順利結束後，會顯示

「<Folder / File name> 傳送為 <Folder / File name>。」隨即會顯示。若必須在接收端計算機上更改檔案名稱，則訊息會顯示新的檔案名稱。

接收文件或資料夾

TI-Nspire™ 接收端計算機的使用者不需要採取任何動作。接上傳輸線時，計算機會自動開機。

傳輸程序順利結束後，系統會顯示「<Folder / File name>已接收」訊息。隨即會顯示。若必須更改檔案名稱，則訊息會顯示新的檔案名稱。

注意:某些舊款 TI-Nspire™ 計算機無法接收資料夾，只能接收檔案。若傳送到舊款 TI-Nspire™ 計算機時出現錯誤，請參考常見錯誤訊息與通知訊息。

取消傳輸程序

1. 若要取消進行中的傳輸程序，請按傳送端計算機中的 **[取消]** 按鈕。兩台計算機的任何一位使用者也可按 **[esc]** 取消此動作。
2. 按 **[esc]** 或 **[enter]** 即可取消傳輸錯誤訊息。

在電腦和計算機之間傳輸檔案

在 [文件] 工作空間中，教師和學生可以使用「拖放」方法，在電腦和計算機之間快速傳輸檔案和資料夾。

注意:您必須執行 TI-Nspire™ 軟體 5.0 或更新版本，方可在 TI-Nspire™ CX II 計算器間傳輸檔案。

1. 使用標準 A 至 mini-B 的 USB 傳輸線，將計算機連接至電腦。
2. 在 TI-Nspire™ 軟體中，開啟 [文件工作空間]。
3. 在 [文件工具箱] 中，按一下  以開啟 [內容總管]。

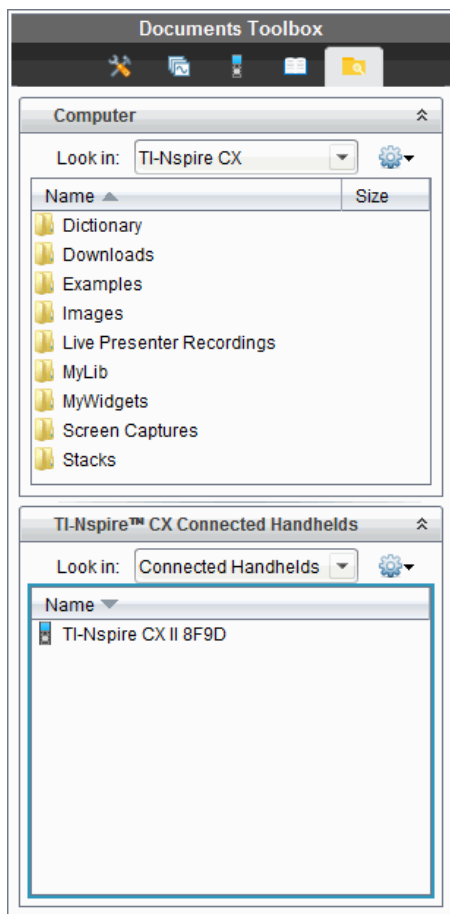

[電腦] 面板

連接的計算機

4. 瀏覽至包含您要傳輸之檔案的資料夾。

- 若要将檔案從計算機傳輸到電腦，請按一下檔案，然後將檔案拖曳至 [電腦] 面板中的資料夾。
- 若要将檔案從電腦傳輸到計算機，請按一下檔案，然後將檔案拖曳至已連接的計算機。

注意: TI-Nspire™ CX Premium 教師版軟體或 TI-Nspire™ CX Navigator™ 教師版軟體的使用者也可使用 [內容工作空間] 中的選項，將檔案從計算機傳輸到電腦。

使用 [儲存到計算機] 選項

在 [文件] 工作空間中，您也可以使用 [檔案] 功能表中的 [儲存到計算機] 選項，在您想將檔案儲存至計算機上特定資料夾時，將檔案傳輸到已連接的計算機。

1. 請確保計算機已連接到電腦。
2. 在 [電腦] 面板中，瀏覽到檔案所在的資料夾。
3. 按一下檔案。
4. 按一下 **[檔案]** > **[儲存到計算機]**。此時會開啟 [儲存到計算機] 對話方塊。

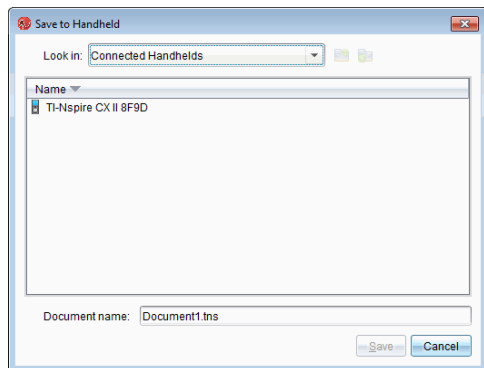

5. 按兩下計算機名稱，然後瀏覽到您要儲存檔案的資料夾。
6. 按一下 **[儲存]**。檔案會儲存到已選取的資料夾，然後系統會關閉 [儲存到計算機] 對話方塊。

處理因傳送資料夾所導致的錯誤

如果您在試圖傳送檔案後收到錯誤，這可能表示接收端計算機的作業系統不支援傳輸程序。為解決此狀況，請更新接收端計算機的作業系統，然後重新傳送一次。

常見錯誤訊息與通知訊息

顯示在 傳送端 計算機	<p>訊息與說明</p> <p>「接收端計算機不支援此資料夾結構。接收端計算機的作業系統可能必須進行更新。更新時請選取 [我的文件] 功能表中的 [傳送作業系統]。」</p> <p>確定</p> <p>若傳送資料夾到舊款 TI-Nspire™ 計算器時出現錯誤，請嘗試更新接收端計算機的作業系統。若錯誤繼續出現，可能必須個別傳送檔案。</p>
傳送端 計算機	<p>「傳輸失敗。檢查傳輸線，然後再試一次。」</p> <p>確定</p> <p>若傳輸線沒有接到傳送端計算機的連接埠，則會顯示本訊息。請取下傳輸線然後重新接回，再重新傳輸文件一次。</p> <p>按一下 [確定] 以取消傳輸訊息。</p> <p>注意: 傳送端計算機不一定每次都會顯示本訊息。計算機可能會維持忙</p>

顯示在	<p>訊息與說明</p> <p>碌中狀態，除非取消傳輸作業。</p>
傳送端計算機	<p>「接收設備的儲存空間不足，無法傳輸檔案。」 確定</p> <p>本訊息表示接收端計算機的儲存空間不足，無法接受所傳輸的檔案。接收端計算機的使用者必須釋出空間，才能取得新檔案。執行方法如下：</p> <ul style="list-style-type: none"> • 刪除不必要的檔案。 • 將檔案儲存至電腦以便日後檢索，然後刪除 TI-Nspire™ 計算器上的版本。
傳送端計算機	<p>"<folder>/<filename> 傳送為 <folder>/<filename(#)."</p> <p>傳輸成功後，如果因為接收端計算機上已經有同名檔案，而必須將檔案重新命名，就會顯示本訊息。重新命名所傳輸的檔案時，會在名稱後面加上數字。重新命名編號一律從 (2) 開始，並視需要每次以一的單位遞增。</p>
傳送端計算機	<p>"<folder>/<filename> 傳送為 <folder>/<new filename>."</p> <p>本訊息表示已在接收端計算機上建立新的資料夾，以容納所傳輸的文件。</p>
接收端計算機	<p>"<folder>/<filename(x)> 已接收。"</p> <p>本訊息表示接收端計算機上的文件名稱與所傳送文件名稱相同。</p>
接收端計算機	<p>"<new folder>/<new filename> 已接收。"</p> <p>本訊息表示已建立新的資料夾，以容納所傳輸的文件。</p>
接收端計算機	<p>「傳輸失敗。檢查傳輸線，然後再試一次。」 確定</p> <p>本訊息表示傳輸線沒有正確接到接收端計算機的連接埠。請取下傳輸線然後重新接回，再重新傳輸一次。 按一下 [確定] 以取消傳輸訊息。</p>

檔案管理

TI-Nspire™ CX II 計算機隨附 128 MB 快閃記憶體。作業系統會佔用部分儲存空間，隨著在計算機上儲存的新文件不斷增加，可用儲存量亦會逐漸減少。為避免或解決儲存空間問題，請使用下列選項之一：

- 刪除您不再使用的文件與資料夾。
- 將檔案與資料夾備份至其他計算機或電腦。
- 重設儲存裝置，以刪除計算機上的所有檔案與資料夾。

檢查可用的儲存空間

完成以下步驟，檢視計算機中可用的儲存空間(以位元組計算)。

1. 從 [主畫面] 的 [設定] 功能表選取 [狀態]。

按  on  .

此時會開啟 [計算機狀態] 視窗。

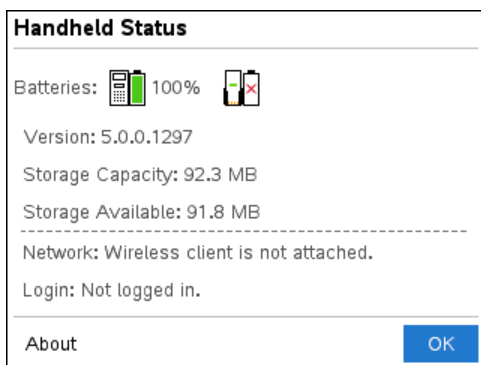



2. 檢視 [可用的儲存空間] 欄位，以判定計算機上的可用儲存空間。
3. 按一下 [確定] 回到 [主畫面]。

釋出儲存空間

若要釋出或回復儲存空間，請從計算機刪除文件及/或資料夾。若要保留文件與資料夾供之後使用，請使用 TI-Nspire™ 軟體，將其傳輸到其他計算機或電腦。

刪除計算機中的檔案

1. 按  on  開啟 [我的文件] 檔案瀏覽器。
2. 按 ▲ 或 ▼ 選取您想刪除的資料夾或文件。
3. 按 .

—或—

按 **ctrl** **menu** **6**。

系統會開啟一個對話方塊，要求您確認刪除。

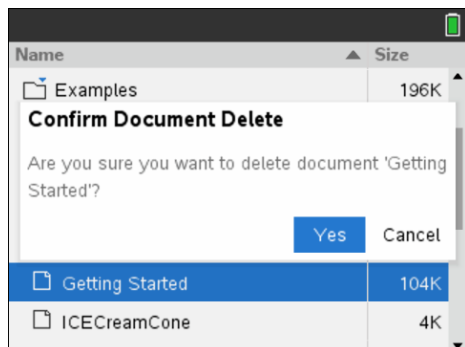

- 按 **enter** 確認或按 **esc** 取消。

系統會將資料夾/文件從計算機永久移除。

將檔案備份到其他計算機

- 使用 USB 至 USB 傳輸線連接兩台計算機。
- 按 **on** **2** 開啟傳送端計算機上的 **[我的文件]**。
- 按 **▲** 和 **▼** 鍵以標示您想傳送的文件。
- 按 **menu**，然後選取 **[傳送]**。

—或—

按 **ctrl** **menu** **2**。

- 檔案傳輸完成後，接收端裝置上會顯示一則訊息。

將檔案傳輸到電腦

使用 TI-Nspire™ 軟體將檔案與資料夾從計算機傳輸到電腦。

- 使用標準 A 至 mini-B 的 USB 傳輸線，將計算機連接至電腦。
- 在 TI-Nspire™ 軟體中，開啟 **[文件工作空間]**。
- 在 **[文件工具箱]** 中，按一下  以開啟 **[內容總管]**。

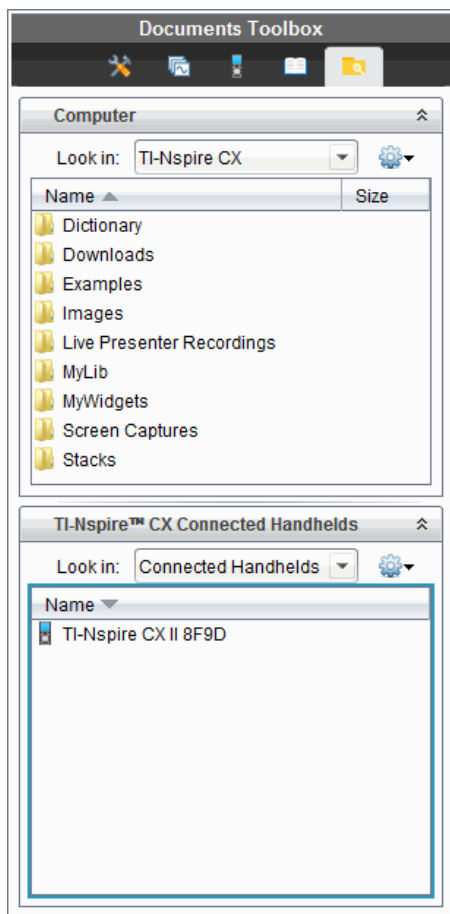

[電腦] 面板

[已連接的計算機] 面板

4. 在 [電腦] 面板中，瀏覽到您要儲存檔案的資料夾。
5. 在 [已連接的計算機] 面板中，按兩下計算機名稱，以檢視計算機上的資料夾與檔案。

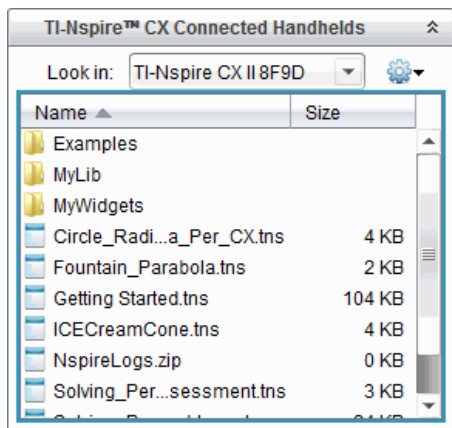

6. 選取您要儲存到電腦的檔案或資料夾。

- 按一下檔案，可一次選取一個檔案或資料夾。
- 若要選取計算機上的所有檔案，請先選取列表中的第一個檔案，然後按住 **Shift** 鍵，再選取列表中的最後一個檔案或資料夾。
- 若要選取隨機檔案，先按一下第一個檔案，然後在選取其他檔案時按住 **Ctrl** 鍵。

注意:如果選取多個檔案，則會儲存為課程套裝包 (.tilb 檔)。

7. 將檔案拖曳到 [電腦] 面板中的資料夾。

—或—

選取 **[檔案]** > **[另存新檔]**。

檔案會複製到電腦上的資料夾中。

8. 確認電腦上是否有您需要的檔案，然後刪除計算機中的檔案。

注意:TI-Nspire™ CX Premium 教師版軟體或 TI-Nspire™ CX Navigator™ 教師版軟體的使用者也可使用 [內容工作空間] 中的選項，將檔案從計算機複製到電腦。

重設儲存空間

如果您要刪除計算機上的「所有」檔案與資料夾，請完成下列步驟。

警告:此動作會清除複製/貼上剪貼簿、清除速寫板，並刪除此計算機上使用者建立的所有檔案和資料夾。這項作業將無法還原。在繼續之前，請考慮僅刪除所選的資料，以還原足夠的可用儲存空間。

1. 確定要清除所有檔案之後，請按 **[on]** **[2]**，開啟 **[我的文件]** 檔案瀏覽器。
2. 按 **[menu]** 開啟內容功能表。

3. 選取 **[全部刪除]**。

—或—

按 **[C]**。

[全部刪除] 對話方塊會隨即開啟。

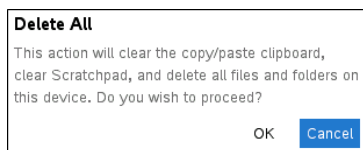

4. 按一下 **[確定]**，確認您要清除計算機的儲存空間。

更新計算機作業系統

若要使用最新的計算機功能與更新，請從教育技術網站 (education.ti.com) 下載最新作業系統檔案。可以使用電腦與下列軟體，以更新 TI-Nspire™ 計算機的作業系統：

- TI-Nspire™ CX Premium 教師版軟體 (5.0 版及更新版本)
- TI-Nspire™ CX 學生版軟體 (5.0 版及更新版本)
- TI-Nspire™ CX CAS Premium 教師版軟體 (5.0 版及更新版本)
- TI-Nspire™ CX CAS 學生版軟體 (5.0 版及更新版本)
- TI-Nspire™ CX Navigator™ 教師版軟體
- TI-Nspire™ CX CAS Navigator™ 教師版軟體

可以在教室使用 TI-Nspire™ 擴充基座，同時升級多台計算機上的作業系統。



您也可在不同台 TI-Nspire™ 計算機之間或不同台 TI-Nspire™ CX II 計算機之間傳輸作業系統。不過，無法互換計算機作業系統。您無法將精確運算或 CAS 作業系統傳輸至非精確運算或非 CAS 計算機或，且無法將 TI-Nspire™ 計算機作業系統傳輸至 TI-Nspire™ CX II 計算機。

需知事項

- 若接收端計算機的空間不足以升級，系統會顯示訊息。如需更多資訊，請參閱「檔案管理」。
- 作業系統升級作業並不會刪除使用者的文件。除非接收端計算機的作業系統毀損，否則安裝作業系統的程序並不會影響文件。在這個情況下，還原作業系統程序可能會影響文件。因此安裝更新版的作業系統之前，最好備份重要文件與資料夾。

開始之前

在開始下載作業系統之前，請確定電池的充電程度至少還有 25%。

- ▶ 若要檢查 TI-Nspire™ CX II 計算機中的充電電池狀態，請按  **on**   開啟 **[計算機狀態]** 對話方塊。

處於作業系統下載模式期間，Automatic Power Down™ (APD™) 功能は無效的。若在開始下載程序以前，讓計算機長時間處於下載模式，電力就可能耗盡。然後則需要在下載作業系統之前更換電池或為電池充電。

尋找作業系統升級

如需可用作業系統升級程式的最新資訊，請查閱德州儀器網站：education.ti.com。

可從德州儀器網站下載作業系統升級程式至電腦，然後經由 USB 傳輸線安裝作業系統至 TI-Nspire™ CX II 計算器。您會需要網際網路連線以及適當的 USB 傳輸線來下載更新。

檢查計算機作業系統更新

TI-Nspire™ 軟體可在計算機連接至電腦時，快速得知是否已更新計算機作業系統。

1. 開啟 TI-Nspire™ 軟體，並確定計算機已連接至電腦。

2. 在 [文件] 工作空間中，按一下  以開啟 [內容瀏覽器]。

3. 在 [已連接的計算機] 面板中，選取已連接的計算機。

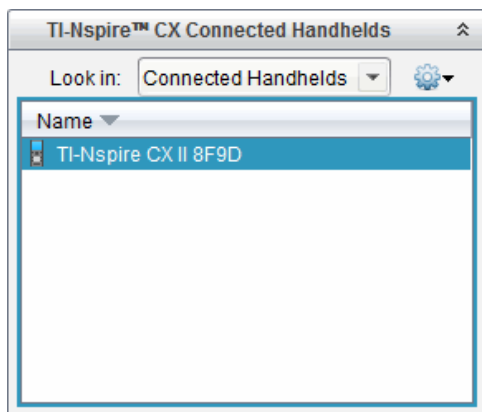

4. 選取 [說明] > [檢查計算機作業系統更新]。

- 如果作業系統是最新版本，則會顯示 [檢查計算機作業系統更新] 對話方塊，表示計算機上的作業系統是最新版本。

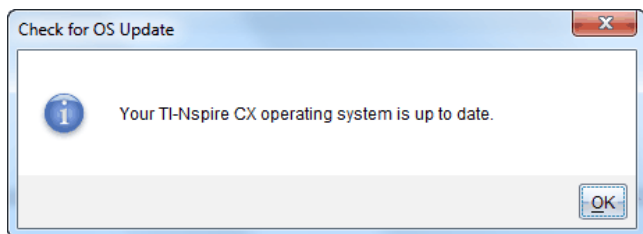

- 如果作業系統不是最新版本，則對話方塊會包含一個訊息，表示作業系統有可使用的新版本。
5. 若要關閉自動通知功能，請取消選取 [自動檢查更新]。依預設，會開啟此選項。
6. 按一下 [確定] 以關閉對話方塊。

執行作業系統更新

可在 TI-Nspire™ 軟體中選取下列工作空間及功能表，來升級已連接的計算機上的作業系統：

- 在所有版本的軟體中，皆可選取 **說明 > 檢查計算機/實驗室傳輸座作業系統更新**。在 [內容瀏覽器] 中選取已連接的計算機以啟動此選項。如果計算機上的作業系統不是最新版本，對話方塊會指出作業系統有更新版本。請遵循提示以更新作業系統。
- 在所有版本的 TI-Nspire™ 軟體中，都可以使用 [文件工作空間] 中的選項：
 - 開啟 [內容總管]，選取計算機名稱，然後按一下  並選取 [安裝作業系統]。
—或—
 - 選擇 **工具 > 安裝計算機/實驗室傳輸座作業系統**。
- TI-Nspire™ 教師版軟體的使用者，可使用 [內容工作空間] 中的選項：
 - 在 [資源] 面板中，在已連接計算機名稱上按一下滑鼠右鍵，然後選取 [安裝計算機/實驗數據收集座作業系統]。
—或—
 - 在 [預覽] 面板中選取計算機名稱，按一下 [預覽] 面板中的 ，然後選取 [安裝計算機/實驗數據收集座作業系統]。
—或—
 - 在計算機名稱上按一下滑鼠右鍵，然後選取 [安裝計算機/實驗數據收集座作業系統]。

完成作業系統升級程序

選取更新計算機上的作業系統時，[選取計算機作業系統檔案] 對話方塊會開啟。

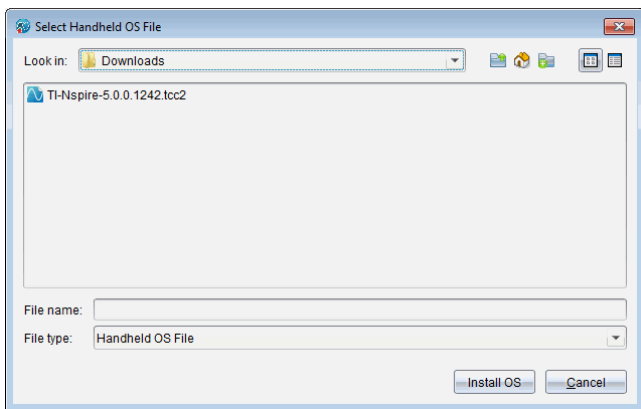

顯示可供選取的檔案，預設為所選計算機需要的檔案類型。

1. 選取作業系統檔案：

- 如果要升級 TI-Nspire™ CX II 計算機，請選取 [TI-Nspire.tco2]
- 如果要升級 TI-Nspire™ CX II CAS 計算機，請選取 [TI-Nspire.tcc2]
- 如果要升級 TI-Nspire™ CX II-T(精確運算) 計算機，請選取 [TI-Nspire.tct2]

2. 按一下 **[安裝作業系統]**，以下載作業系統並更新計算機。系統會顯示確認訊息「即將升級計算機的作業系統。此動作會遺失所有未儲存的資料。您要繼續執行嗎？」隨即會顯示。

3. 按一下 **是** 以繼續。

此時會開啟 [正在安裝作業系統] 對話方塊，以顯示下載進度。請勿讓計算機中斷連線。

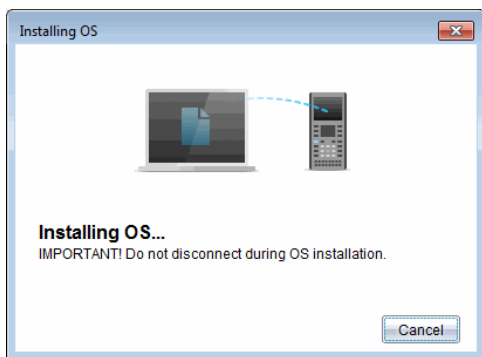

4. 下載完成時，系統會開啟 [資訊] 對話方塊，表示傳輸作業系統檔案至計算機已完成。您可中斷計算機的連線。

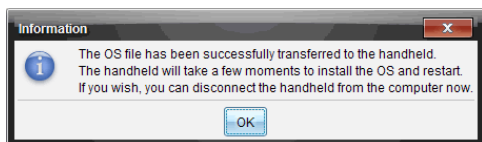

5. 按一下 **[確定]**。

更新的作業系統會安裝在計算機上。完成更新時，計算機會重開機。

6. 遵循計算機上的提示以執行下列動作：

- 選擇偏好的語言。
- 選取偏好的字型大小。

7. 當 [歡迎使用] 畫面開啟時，按一下 **[確定]**。

此時會開啟「主畫面」。

從其他計算機傳輸作業系統

注意：您無法將 TI-Nspire™ 計算機上的作業系統傳輸到 TI-Nspire™ CX II 計算機，也無法將精確運算或 CAS 計算機上的作業系統傳輸到非精確運算或非 CAS 計算機中。它們的作業系統不相同且無法互換。

若要從計算機傳送作業系統至另一台計算機，請執行下列動作：

1. 確定關閉接收端計算機上任何開啟中的文件。
2. 使用 USB Mini-A 至 Mini-B USB 傳輸線連接兩台計算機。
3. 在傳送端計算機上，從 [主畫面] 選取 [瀏覽]。
4. 按下 **[menu]**，然後選取 **[傳送作業系統]**。

在 TI-Nspire™ 計算機上，按 **(menu)**。

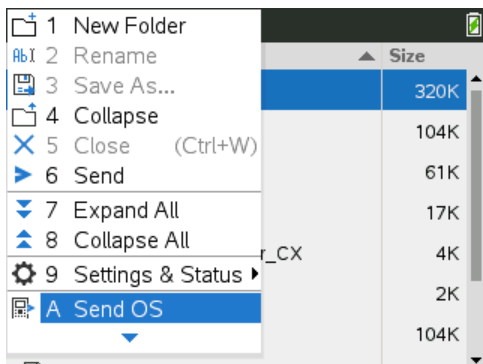

5. 接收端計算機會顯示「您正在接收作業系統升級程式。您會喪失未儲存的更改內容。您要繼續執行嗎？」訊息，並顯示 [是] 和 [否] 回覆按鈕。選取 [是] 即可接收作業系統升級程式。
 - 若未在 30 秒內選取 [是]，計算機就會自動回覆 [否]，並取消傳輸程序。
 - 執行作業系統升級作業以前，請務必儲存並關閉所有開啟中的文件。若計算機還有開啟中且未儲存的文件，繼續執行作業系統升級作業時，會喪失該文件資料。
6. 升級程序進行中時，接收端及傳送端計算機上會顯示下列訊息：
 - 「正在接收作業系統。請勿拔下傳輸線。」
 - 「正在傳送作業系統。請勿拔下傳輸線。」
7. 傳輸程序完成後，傳送端計算機會收到完成訊息，這時即可移除傳輸線。作業系統會自動安裝在接收端計算機上。在安裝程序期間，接收端計算機上會顯示「正在安裝作業系統 <版本編號>」訊息。
8. 安裝完成時，系統會顯示「已安裝作業系統 <version number>。計算機即將重新啟動。」訊息。此時會啟動重新開機程序。若傳送端計算機仍然與傳輸線連接，計算機螢幕上會持續顯示傳輸完成的訊息。

請注意：

- 必要時請記得備份所有接收端計算機的資訊，並安裝新電池。
- 傳送端計算機必須顯示 [傳送作業系統] 畫面。

升級多台計算機上的作業系統

在教室使用 TI-Nspire™ CX 擴充基座，可同時升級多台計算機上的作業系統。

從 TI-Nspire™ 教師版軟體的 [內容] 工作空間，可將檔案從電腦傳輸至多台計算機。如需傳輸檔案至已連接計算機的相關資訊，請參閱 <使用 [內容工作空間]>。

作業系統升級訊息

本節列出作業系統升級期間，計算機上可能顯示的資訊和錯誤訊息。

顯示在:	訊息與說明
傳送端 計算機	<p>「接收設備的儲存空間不足。請釋出 <xxxK>。」</p> <p>本訊息表示接收端計算機的儲存空間不足，無法安裝新的作業系統。之所以顯示空間需求，目的是讓您知道必須為新的作業系統清出多少儲存空間。您可將檔案移到電腦的儲存空間，以便釋出必要空間。</p>
傳送端 計算機	<p>「接收設備必須更換電池才能升級作業系統。」</p> <p>本訊息表示接收端計算機需要更換電池。更換電池後請傳送作業系統升級程式。</p>
傳送端 計算機	<p>「接收設備有較新的作業系統，因此無法載入此作業系統。」</p> <p>確定</p> <p>本訊息表示，接收端計算機的作業系統版本比要傳輸的版本更新。作業系統無法降級。</p>
傳送端 計算機	<p>「接收設備不接受升級。」</p> <p>確定</p> <p>本訊息表示接收端計算機拒絕升級程序。</p>
傳送端 計算機	<p>「作業系統傳輸完成。 現在可以拔下傳輸線。」</p> <p>確定</p> <p>本訊息表示傳輸已完成，可拔下連接至傳送端計算機的傳輸線。</p>
傳送端 計算機	<p>「正在傳送作業系統，請勿拔下傳輸線。」</p> <p>傳輸作業系統升級程式時，就會顯示本訊息和進度列。</p>
傳輸端 與接收 端計算 機	<p>「傳輸失敗。檢查傳輸線，然後再試一次。」</p> <p>確定</p> <p>未連接至傳送端及/或接收端計算機的傳輸線。請將傳輸線重新插回兩台計算機，然後重新傳輸一次。</p>
接收端	<p>「您正在接收作業系統升級，您會喪失未儲存的更改內容，</p>

顯示在: 計算機	訊息與說明 要繼續執行嗎？ 是/否
	作業系統升級程序開始前，會顯示本訊息。若您未在 30 秒內選取 [是]，系統就會自動回答 [否]。
接收端 計算機	「正在接收作業系統，請勿拔下傳輸線。」 傳輸作業系統升級程式時，就會顯示本訊息和進度列。
接收端 計算機	「正在安裝作業系統。」 傳輸作業完成時，會顯示本訊息。顯示目的為告知計算機的狀態。
接收端 計算機	「作業系統安裝完成，計算機即將重新啟動。」 確定 計算機自動重新開機之前會短暫地顯示本參考訊息。
接收端 計算機	「安裝錯誤，計算機即將重開機，您需要重試作業系統升級。」 確定 傳輸期間出現錯誤，安裝的系統毀損。計算機即將重新開機。重開機後請重新安裝作業系統升級程式。

TI-Nspire™ CX II Connect

TI-Nspire™ CX II Connect 是可在電腦與 TI-Nspire™ CX II 圖形計算機之間連接的網路應用程式。它可讓您擷取計算機畫面、傳輸 .tns 檔案到計算機或從計算機傳輸檔案，以及更新計算機上的作業系統。

系統需求

- 瀏覽器
 - Google Chrome 版本 90 或更新版本
 - Microsoft Edge 版本 90 或更新版本
- 電腦
 - Chromebook
 - Windows® 10
 - Mac® OS 10.15 或更新版本
- 主動網際網路連線
- 具備網路 USB 功能
- 存取共用記憶體、檔案和剪貼簿

支援的計算機

- TI-Nspire™ CX II
- TI-Nspire™ CX II CAS
- TI-Nspire™ CX II-T
- TI-Nspire™ CX II-T CAS
- TI-Nspire™ CX II-C CAS

TI-Nspire™ CX II Connect 新手入門

1. 開啟相容的瀏覽器。
2. 輸入 nspireconnect.ti.com 至位址列。

如果出現提示，請按一下「**同意並繼續**」以接受 Cookie，然後按一下「**接受**」按鈕以同意 TI 條款和條件。

應用程式載入時會執行相容性檢查。如果發現任何問題，將會顯示頁面以提供需要處理事項的資訊。

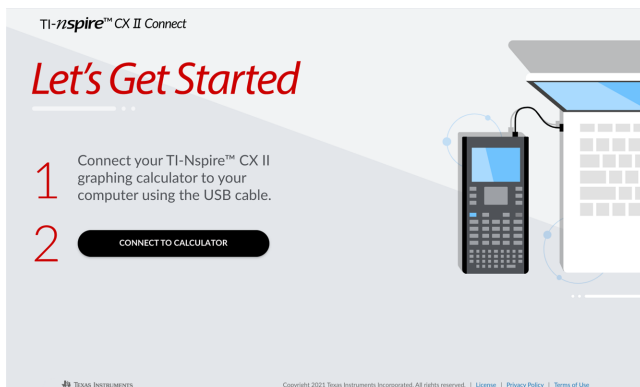

3. 載入「開始使用」頁面後，將 TI-Nspire™ CX II 計算機連接至電腦。

注意：如果您的電腦僅具有 USB-C 連接埠，您將需要 USB-A 轉接 USB-C 配接器來連接計算機。

4. 按一下「**連接到計算機**」。
5. 在快顯視窗中，按一下您的計算機名稱，然後按一下「**連接**」。

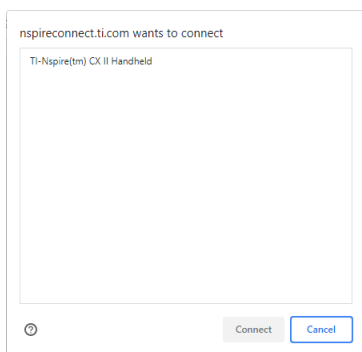

首頁將會開啟並顯示三個可用選項：螢幕擷取、檔案傳輸和作業系統更新。

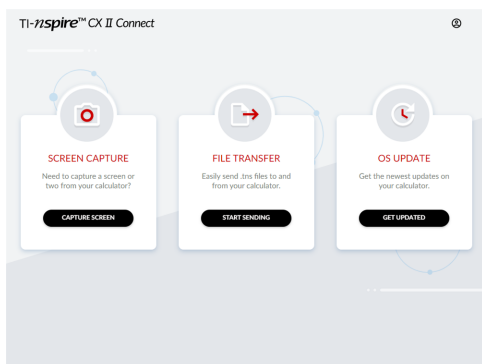

在網站上瀏覽

連接計算機後，有兩個方法可在 TI-Nspire™ CX II Connect 網站上導覽：

- 位於每個頁面左上角的 TI-Nspire™ CX II Connect 標誌，可連結到首頁
- 連結到每個頁面右上角的每個功能，首頁和開始使用頁面除外

注意：如果您的計算機中斷連接然後再重新連接(或連接其他計算機)，系統會將您重新導向至開始使用頁面。

使用 Google Drive

注意：此為選用功能。如果您透過 Google 登入，TI 不會儲存您的任何使用者資料。

若要使用您的 Google Drive 帳戶來儲存螢幕擷取畫面或傳輸 tns 檔案：

1. 按一下任何頁面右上角的「使用 Google 登入」圖示。

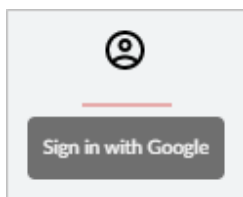

2. 在使用 Google 登入快顯視窗上，完成登入程序以連接到 Google Drive。

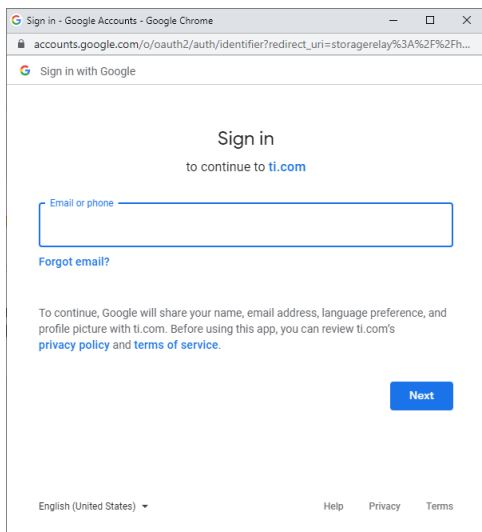

3. 當標準 Google 帳戶對話方塊出現提示時，勾選該選項的核取方塊，以授予應用程式存取您的 Google Drive，以便透過您的電腦傳輸檔案。

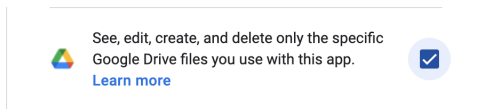

成功登入後，登入圖示將具有綠色核取記號，而且可用於登出您的 Google Drive 帳戶。

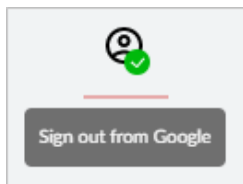

注意：使用 Google Drive 進行螢幕擷取或檔案傳輸時，必須先在 Google Drive 中建立您想要使用的資料夾。

正在中斷 TI-Nspire™ CX II 與 Google Drive 的連接

1. 在 Google Drive 中，按一下設定圖示，然後選取「設定」。

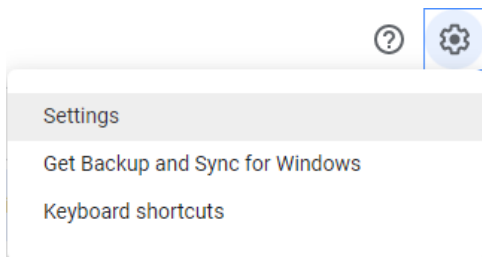

2. 在「設定」對話方塊中，按一下「管理應用程式」。
3. 找到清單中的 TI-Nspire CX II Connect 應用程式，然後按一下「選項 > 中斷與 Drive 的連接」。

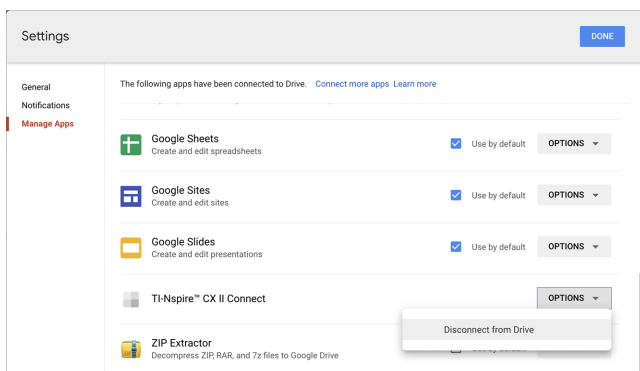

4. 在確認對話方塊中，按一下「中斷連接」。

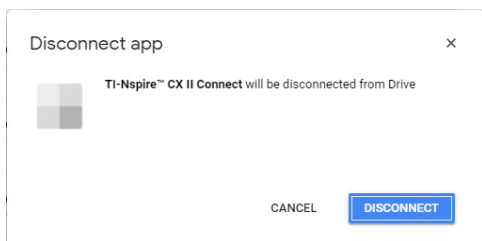

此時會從清單中移除 TI-Nspire™ CX II Connect 應用程式。

5. 按一下「完成」。

擷取計算機畫面

若要擷取計算機畫面：

1. 導覽至「螢幕擷取」頁面。

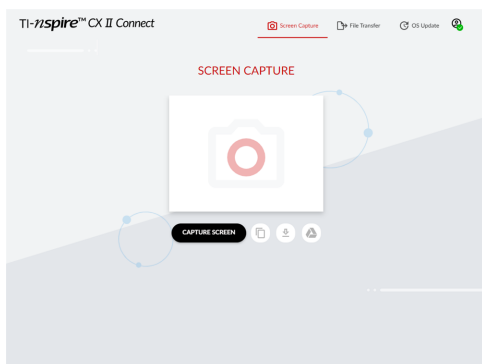



2. 按一下「擷取螢幕」按鈕。

會顯示目前的計算機畫面。

注意：若要擷取另一個畫面，請在計算機上進行必要的變更，然後再次按一下「擷取螢幕」按鈕。

3. 按一下以下其中一個按鈕：

 - 將目前畫面複製到電腦剪貼簿，並在其他應用程式中使用此影像。

 - 將目前畫面儲存至您的電腦。

 - 將目前畫面儲存至 Google Drive。

注意：使用 Google Drive 進行螢幕擷取或檔案傳輸時，必須先在 Google Drive 中建立您想要使用的資料夾。

傳輸檔案

若要透過電腦傳輸檔案，請執行下列動作：

1. 瀏覽至「檔案傳輸」頁面。

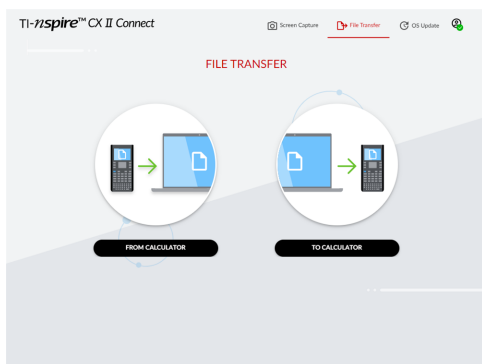

2. 按一下「從計算機」或「至計算機」，並按照以下對應指示。

注意：只能傳輸 .tns 檔案。不會顯示其他檔案類型。此外，計算機上的檔案必須位於「我的文件」資料夾中，而非子資料夾中。

將檔案從計算機傳輸至電腦

從計算機上的「我的文件」資料夾中選擇要傳送至電腦的檔案。

注意：勾選或取消勾選「選取全部」方塊，以反白顯示或清除選取所有檔案。

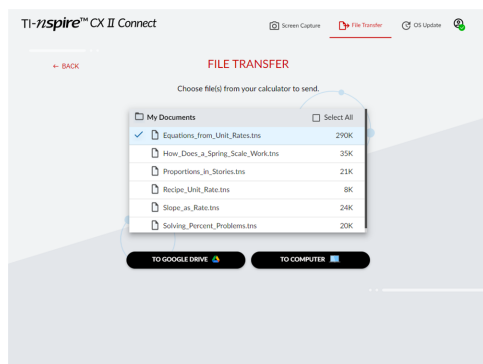

若要將檔案傳輸至 Google Drive:

1. 按一下「到 GOOGLE DRIVE」。
2. 按一下要儲存檔案的資料夾，然後按一下「選取」。

注意：使用 Google Drive 進行螢幕擷取或檔案傳輸時，必須先在 Google Drive 中建立您想要使用的資料夾。

注意:如果您要傳輸的檔案已存在 Google Drive 上，這些檔案將自動覆寫現存檔案。

3. 當**檔案已傳送**清單出現時，您可以按一下「**傳送更多檔案**」或「**返回**」連結，選取更多檔案進行傳輸。

將檔案傳輸至電腦：

1. 按一下「**至電腦**」。
2. 按一下要儲存檔案的資料夾，然後按一下「**選取資料夾**」。
3. 當系統提示您讓網站檢視檔案時，請按一下「**檢視檔案**」。
4. 當提示將儲存變更到目的地資料夾時，請按一下「**儲存變更**」。

注意:如果您傳輸的檔案已存在於電腦上，則會建立檔案的複本，並在檔案名稱後面加上數字。

5. 當**檔案已傳送**清單出現時，您可以按一下「**傳送更多檔案**」或「**返回**」連結，選取更多檔案進行傳輸。

將檔案從電腦傳輸至計算機

1. 按一下「**從 GOOGLE DRIVE**」或「**從電腦**」。

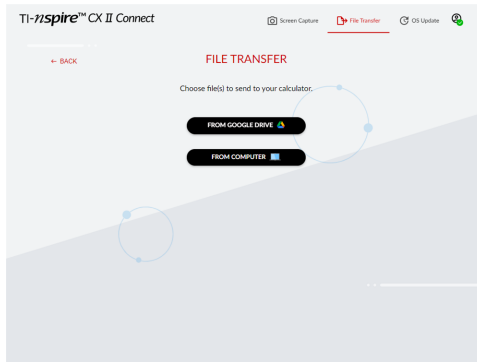

2. 找到並選取要傳輸的檔案。

注意:如果您傳輸計算機上已存在的檔案，則會在檔案名稱後面加上數字，以建立檔案的複本。

3. 當**檔案已傳送**清單出現時，您可以按一下「**傳送更多檔案**」或「**返回**」連結，選取更多檔案進行傳輸。

注意:如果您傳輸計算機上已存在的檔案，則會在檔案名稱後面加上數字，以建立檔案的複本。

4. 在計算機上，畫面會顯示下列選項的提示：

開啟 - 開啟已傳輸的檔案。

前往 - 開啟「我的文件」資料夾，並反白顯示已傳輸的檔案。

確定 - 清除提示。

注意:如果您傳輸多個檔案，則提示只會套用至最後傳輸的檔案。

更新作業系統

若要更新計算機上的作業系統：

1. 導覽至「作業系統更新」頁面。

應用程式將檢查計算機上的作業系統版本。如果有較新版本可用，系統會提示您更新。



2. 按一下「更新作業系統」按鈕。

更新完成時，將出現確認訊息。

一般資訊

線上說明

education.ti.com/eguide

選擇您的國家/地區以取得更多產品資訊。

連絡 TI 技術支援部門

education.ti.com/ti-cares

選擇您的國家/地區以取得技術和其他支援資源。

服務與保固資訊

education.ti.com/warranty

選擇您的國家/地區，即可瞭解保固期間與條款或產品服務的相關資訊。

這保證不會影響您的法定權利。

Texas Instruments Incorporated

12500 TI Blvd.

Dallas, TX 75243

充電電池注意事項

- 切勿將電池置於溫度超過 60°C (140°F) 的環境中。
- 切勿拆卸或不當使用電池。
- 僅限使用建議的電池或電池組充電器，或原始器材隨附的充電器。
- TI 建議您使用此計算機隨附的 USB 傳輸線。如果您選擇使用 TI 所提供 USB 傳輸線連接第三方電源變壓器，則應使用符合適用安全性和操作標準以及通過認證(包括 UL 和 CE 認證)的變壓器。

更換充電電池時，請留心下列注意事項：

- 只能更換經過德州儀器認可的電池。
- 不使用或充電完成時，應從充電器中取出電池或電池組，或者拔除交電流變壓器。
- 在其他裝置上使用本產品電池可能導致人身傷害、器材或財產受損。
- 請勿混合使用不同品牌(或相同品牌不同類型)的電池。如果更換的電池類型錯誤，可能會導致爆炸。

丟棄電池

請勿毀壞、穿孔，或將電池丟入火中。電池有可能會發生爆裂或爆炸，釋放有毒的化學物質。請依照所在地之法規丟棄不要的電池。